

**Hadès**

**Manuel Complet  
d'Astrologie  
Scientifique &  
Traditionnelle**

Avec 25 cartes du Ciel,  
constituant autant de leçons détaillées  
d'Interprétation.

**Editions Niclaus, N. BUSSIÈRE Succ'**  
PARIS V° - 34, Rue Saint-Jacques



**Manuel Complet d'Astrologie  
Scientifique & Traditionnelle**



**Hadès**

**Manuel Complet  
d'Astrologie  
Scientifique &  
Traditionnelle**

Avec 25 cartes du Ciel,  
constituant autant de leçons détaillées  
d'Interprétation.

6ème Edition revue et corrigée

**Editions Niclaus, N. BUSSIÈRE Succ'**  
**PARIS V<sup>e</sup> - 34, Rue Saint-Jacques**

## ŒUVRES DE HADÈS

### ÉDITIONS BUSSIÈRE :

- Manuel complet d'Astrologie scientifique et traditionnelle* (1967, 2<sup>e</sup> édit. : 1971, 3<sup>e</sup> édit. : 1975, 4<sup>e</sup> édit. : 1978, 5<sup>e</sup> édit. : 1981, 6<sup>e</sup> édit. : 1984) (traduit en italien).
- Manuel complet d'interprétation du Tarot* (1968, 2<sup>e</sup> édit. : 1974, 3<sup>e</sup> édit. : 1976, 4<sup>e</sup> édit. : 1980, 5<sup>e</sup> édit. : 1981).
- Guide pratique de l'interprétation en Astrologie* (1969, 2<sup>e</sup> édit. : 1974, 3<sup>e</sup> édit. : 1981).
- Révolutions solaires, directions, progressions, transits* (1969, 2<sup>e</sup> édit. : 1974, 3<sup>e</sup> édit. : 1981).
- Manuel complet d'Astrologie médicale* (1970, 2<sup>e</sup> édit. : 1975).
- Pluton ou les grands mystères* (1971, 2<sup>e</sup> édit. : 1975, 3<sup>e</sup> édit. : 1981).
- Manuel complet d'Astrologie mondiale* (1972, 2<sup>e</sup> édit. : 1977).
- Saturne et Uranus ou les mystères du temps et de l'espace* (1972, 2<sup>e</sup> édit. : 1977, 3<sup>e</sup> édit. : 1982).
- Lune et Neptune ou les mystères de l'inconscient* (1974).
- Mars et Vénus ou le désir et la chair* (1975, 2<sup>e</sup> édit. : 1980).
- Le Livre des Aspects astrologiques* (1976, 2<sup>e</sup> édit. : 1978, 3<sup>e</sup> édit. : 1982).
- Manuel d'Astrologie horaire* (1977, 2<sup>e</sup> édit. : 1983).
- Mercure et Jupiter ou l'intellect et la métaphysique* (1977, 2<sup>e</sup> édit. : 1981).
- Soleil et Lune Noire ou les états angéliques et les lieux infernaux* (1978, 2<sup>e</sup> édit. : 1981, 3<sup>e</sup> édit. : 1984).
- Le Livre des Encadrements astrologiques* (1979, 2<sup>e</sup> édit. : 1982).
- Manuel complet d'interprétation du Yi-King (l'approche du Soi et la divination par le Yi-King)* (1980, 2<sup>e</sup> édit. : 1983).
- Le Livre des Degrés astrologiques* (1981, 2<sup>e</sup> édit. : 1984).
- Astrologie, Sexualité et Pouvoirs secrets ou l'éveil et la maîtrise du Soi* (1982).
- Astrologie et Orientation professionnelle* (1982).
- Le Livre des Maisons Astrologiques* (1983).

## ŒUVRES DE HADÈS (suite)

### DIFFUSION BUSSIÈRE :

*Jours et Nuits* (1971).

*Ici et maintenant*, nombreuses illustrations noir et couleurs, schémas et cartes du ciel (1983).

### ÉDITIONS ALBIN-MICHEL :

*L'Univers de l'Astrologie* (1973) (traduit en espagnol, 2<sup>e</sup> édit.).

*Les Mystères du Zodiaque* (1974, 2<sup>e</sup> édit. : 1980) (traduit en portugais et en espagnol).

*Le Mythe de l'Antéchrist ou la fin des temps* (1979).

*Votre Santé et l'Astrologie* (manuel pratique avec schémas détaillés d'homéopathie et de phytothérapie) (1981) (traduit en espagnol).

### ÉDITIONS FLAMMARION :

*Cartes et destin* (1974, relié, illustrations en couleurs, 2<sup>e</sup> édit. : 1977, 3<sup>e</sup> édit. : 1980, 4<sup>e</sup> édit. : 1982, 5<sup>e</sup> édit. : 1984) (traduit en portugais).

*Toute l'Astrologie* (1977, relié, illustrations en couleurs) (traduit en japonais et en espagnol).

### ÉDITIONS ROBERT LAFFONT :

*L'Astrologie et le destin de l'Occident* (1971, traduit en espagnol et en portugais).

### ÉDITIONS DE LA TABLE RONDE :

*Que sera demain ?* (1966, traduit en espagnol, 5<sup>e</sup> édit. et édition de poche).

*Le Verseau* (1967, relié, illustré).

*Les Poissons* (1968, relié, illustré).

*Le Bélier* (1968, relié, illustré).





**« Pourquoi êtes-vous incroyables envers les  
Signes de Dieu, alors que vous en êtes té-  
moins ? »**

**Mahomet (Le Coran).**



**Je dédie ce Manuel à tous mes étudiants pour  
qui il a été conçu et écrit.**

**Hadès Alain Yaouanc.**



**PREMIERE PARTIE**

**THEORIE DE L'ASTROLOGIE**



## PREFACE

Ce Manuel se veut avant tout pratique et complet. Il est destiné aussi bien aux étudiants n'ayant jamais monté une seule carte du ciel, à fortiori n'ayant jamais interprété une telle carte, qu'aux étudiants rebutés par le langage prétentieux et d'ailleurs souvent incomplet de certains ouvrages qui se sont multipliés ces dernières années.

Nous n'allons pas entrer dans de longs détails sur notre conception de l'Astrologie. L'astrologie est pour nous une totalité harmonieuse, qui seule peut nous donner une connaissance complète de nous-même. Les signes du Cosmos sont à la fois éternels et symboliques. La notion de temps, qui intervient pour nous, humains, d'une façon à la fois précise et limitative, se modifie en fin de compte dans une relativité qui n'est pas la moindre des interrogations posée à l'observateur. Par ces signes, nous pouvons connaître le passé, le présent et l'avenir. Ce sont là les premières notions, les premiers pas de l'astrologie, et l'on voit déjà quelle puissance et quelle éternité elle possède dans sa substance propre pour pouvoir ainsi poser une grille sur notre destin et nous le signifier en termes absolus. Il y a plus. Sans l'astrologie, il devient impossible de comprendre le monde. Il est chaos, il est douleur, il commence à la nuit et au cri — les deux stigmates de la naissance — il finit pour tous à la même plainte obscure, dans la même vallée muette et désertique, à la mort, là où est creusée la tombe, là où s'engloutit notre personnalité physique. Est-ce donc vraiment « un conte plein de bruit et de fureur, raconté par un idiot » ?

Non. Plus l'être est intelligent, plus il doit constater ce divorce entre l'homme et le monde, entre le cri et l'écho imperturbable. Silence éternel, espaces infinis ; en face, un destin somme toute très court.

L'astrologie rend toute sa signification ultime à la Divinité et au monde. Par elle, nous pouvons gravir la montagne de la connaissance, symbolisée justement dans le Zodiaque par le signe le plus élevé, le signe zénithal du Capricorne. Par elle, nous pouvons connaître ; il ne s'agit pas d'une connaissance mystique, faisant appel aux racines obscures de la psyché (encore que celle-ci soit présente là aussi) mais bien d'une raison majeure, aussi claire et aussi pure que les deux concepts que nous lèguent journellement — oui, jour après jour — les astres, ceux qui sont là pour signifier en actes une volonté éternelle, pour porter témoignage du Cosmos, c'est-à-dire de Dieu : le ciel et la lumière.

Ce Manuel est l'explication rationnelle, posée, graduelle et réfléchie de l'Astrologie traditionnelle, appelée aujourd'hui sans jamais que son sens et ses moyens aient varié : l'ASTROLOGIE SCIENTIFIQUE.

J'ai donné de nombreuses cartes d'exemple de façon à viser à la fois à l'efficacité et à la simplicité. Egalement pour que ce Manuel puisse en quelque sorte vivre avec son possesseur et le suivre dans toute la durée de ses études astrologiques. Je n'ai point choisi, comme bien d'autres — c'est à la fois arbitraire et trop facile — des exemples historiques. J'ai pris au hasard, parmi les milliers de Cartes du Ciel que j'ai déjà montées, au hasard donc de la Vie, Matrice et Mère universelle...

Un domaine s'ouvre donc ici, celui de la Vie, domaine du mouvement et de la transformation : tout ce que nous exprimons dans le mot : demain.

Hadès Alain Yaouanc.



Dix-sept ans après sa naissance, voici la sixième édition du Manuel.

Dix-neuf livres ont suivi aux Editions Bussière, constituant chacun un chapitre d'un vaste manuel d'astrologie permettant au lecteur de suivre un cours d'astrologie, basé sur l'analogie et relié à une source traditionnelle. Dans « Jours et nuits d'un astrologue », dans « Ici et maintenant », de nombreux exemples débouchent sur un dialogue fraternel entre chaque étudiant et moi-même. Par ailleurs, des livres comme « Les mystères du zodiaque » et « Le mythe de l'Antéchrist » complètent ce propos, offrant la connaissance ésotérique du zodiaque, véritable roue de la vie, insérant notre civilisation finissante dans les cycles du Kalpa, gigantesque ère cosmique qui brasse le samsâra, l'éternelle ronde des naissances, et des re-naissances dans les six classes d'êtres (pour qui n'est pas libéré).

S'il y consent le débutant se conformera au programme de tout développement, en particulier à celui qui régit le plan spirituel :

Tawa : regarder, examiner (les influx mercuriens en astrologie, ceux qui multiplient et divisent).

Gompa : réfléchir, méditer (les influx saturniens, ceux du silence, de l'élévation et de la solitude).

Tchteupa : consommation et fruit des deux pratiques précédentes (ceux de Vénus, planète significatrice générale de l'union, celle-ci embrassant le visible ou l'invisible).

L'astrologie, en effet, n'est pas ajouter une connaissance à une autre, un amas de mirages ou de techniques désordonnées à d'autres. C'est l'explication de l'univers, un pardon et son absence, une grâce et sa présence, la voie de notre esprit, le chemin sans retour qui va de la circonférence au centre. Rien,

à l'exception de la foi et de la prière, qui sont là comme ailleurs nécessaires à tout changement, ne permet d'arriver à pareille connaissance de soi-même et des autres, connaissance nécessaire pour infléchir — du moins dans l'avenir — la loi du karma, cette loi terrible en laquelle réside la stricte familiarité entre nos actes et leur rétribution, loi qui, dès la mort de notre corps physique, va déterminer l'entrée de notre « moi » (qui en fait n'existe pas, mirage, l'égo étant le vide, la vacuité), dans un prochain état de l'être.

De sa main tremblante, à Turin, avant son effondrement, Nietzsche a écrit :

« toute espèce de pessimisme ou de nihilisme dans la main d'un fort, sert de marteau et d'outil pour édifier quelque nouvel escalier par où l'on accède au bonheur ».

Remplaçons le mot « bonheur » (qui, comme le mot « malheur » est une illusion) par le mot « Libération » et prenons comme « nouvel escalier » cette ronde étincelante des astres. Et en premier lieu le Soleil, significateur général de la lumière, donc de l'amour, Esprit présent dans tout homme et dans toute femme.

La « Délivrance », on le sait, ne consiste ni en un anéantissement ni en un passage de la douleur terrestre au bonheur céleste, mais en l'affranchissement de toutes les limitations du monde empirique, en un passage des limites du fini à la plénitude de l'infini.

Les enseignements hindous ou tibétains qui nous en parlent nous assurent que les êtres se méprennent à l'égard des cinq groupes d'éléments de l'existence qu'ils ont assumée : ils ont la notion du permanent dans ce qui est impermanent, du bonheur dans ce qui est douloureux, de l'âtman dans ce qui est non-âtman, du pur dans ce qui est impur.

A notre ère cyclique du Kali-yuga, du temps des ténèbres, le diable (diabolos) est ce qui désunit tandis que « persona », la personne, devient le masque. La véritable astrologie arrache tous les masques, ceux que nous sommes tentés de prendre tout à tour, le masque du satisfait ou du plein de lui-même, le masque de l'échec, le masque du possédant, de celui possédé par ses possessions, le masque du désespoir, le masque du joueur ou le masque du tricheur, d'ailleurs les mêmes.

« Quand nous comprenons qu'aucun être n'a d'identité propre quelle différence y a-t-il entre notre visage et celui du Bouddha ? »

Les astres ne sont jamais à la même place ; il n'existe pas

deux thèmes semblables : toutes les choses composées sont donc impermanentes. Ces astres ne sont que perpétuel mouvement. Le mot « atome » qui vient du latin *atomus*, signifiant « indivisible » a été donné à l'élément constitutif de la matière qu'on croyait indivisible et homogène, mais rien, sauf l'Absolu, n'est indivisible. Comme l'atome dont toute chose est faite, les phénomènes sont vides et non substantiels. L'existence samsarique, la nôtre, étant essentiellement souffrance, l'astrologie doit nous apporter la lucidité suprême à laquelle doivent s'ajouter, sans quoi cette lucidité ne serait qu'un égoïsme parmi tant d'autres, la compassion et la charité. La confiance aussi, au sens où Celui qui a créé ce monde a créé également les voies permettant de s'en évader.

Les débutants pensent que ce que l'on ne fait pas par soi-même ne se produit pas.

Même si nous restons immobiles aujourd'hui, tout se produira. Même si nous restons immobiles demain, tout s'accomplira.

\*  
\*\*

Il en est naturellement de l'astrologie comme de toutes choses et de tous domaines. Elle offre, surtout aujourd'hui, de multiples caricatures, nées des déviations de la contre-initiation, psychanalyse, pseudo-« psychologie des profondeurs », etc... Ce sera au débutant de bien choisir son maître et son premier livre, choix qui conditionnera tous les autres, choix qui, comme tout « sentier direct », est toujours celui de l'effort, de la réflexion et de l'incessante progression.

Aucun maître ne peut être « libéré » avant que tous ses élèves ne le soient. Sans but spirituel, l'astrologie à l'exemple de notre civilisation moderne qui construit pierre à pierre la Tour de Babel, ne serait que le chemin de l'orgueil, du fracas, de l'élévation matérielle et de la chute. Il a été dit que quelqu'un attend quelque part, en un lieu secret, que le monde actuel soit muré dans toute la perfection de ses techniques et de ses réalisations pour qu'un enfant puisse le renverser de la main. Au fur et à mesure que l'étudiant progressera, il comprendra que sa méditation sur le dépassement de soi ou le renoncement à soi est chose identique. C'est dans une nuit totale que son illumination aura toutes chances d'être éblouissante et entière.

Une Upanishad déclare : « Toute science qui n'est pas en vue

de la Délivrance est inutile. Hors cela, rien ne mérite d'être connu. »

A travers toutes vicissitudes et tous cheminements, l'astrologie adopte ce but final. Comme l'hostie, symbole de Dieu, symbole aussi du cercle zodiacal, enfermant toutes choses dans son grand vide — et parce que vide — elle est ce qui doit communier avec hier, aujourd'hui ou demain, avec le pur instant en quoi tout se résume.

Hadès Alain Yaouanc.  
(Mai 1984).

LA CARTE DU CIEL

Ce qu'est une « Carte du Ciel » et comment la monter. Notre avenir y est tout entier renfermé ainsi que la chaîne des générations dont nous sommes l'un des éléments biologiques.

∴

Vous savez déjà, je pense, que dire d'un natif ou d'une native qu'ils sont Gémeaux ou Capricorne, ne signifie à peu près rien. Cela veut simplement dire qu'ils sont nés à une époque de l'année où le soleil était placé dans le signe des Gémeaux ou du Capricorne, donc qu'ils ont la volonté (signifiée symboliquement par le soleil) du signe en cause.

Pour connaître son destin ou le destin de tout autre, il faut dresser ce qu'on appelle une « Carte du Ciel », la représentation exacte du Ciel à l'époque de la naissance de l'intéressé.

Voici tout d'abord le petit alphabet dont on se sert en astrologie, alphabet très simple et très facile à retenir :

Le signe du Bélier est signifié comme ceci : ♈ ;

Taureau : ♉ ;

Gémeaux : ♊ ;

Cancer : ♋ ;

Lion : ♌ ;

Vierge : ♍ ;

Balance : ♎ ;

Scorpion : ♏ ;

Sagittaire : ♐ ;

Capricorne : ♑ ;

Verseau : ♒ ;

Poissons : ♓.

Les différentes planètes sont :

le Soleil : ☉ ;  
la Lune : ☾ ;  
Mercure : ☿ ;  
Vénus : ♀ ;  
Mars : ♂ ;  
Jupiter : ♃ ;  
Saturne : ♄ ;  
Uranus : ♅ ;  
Neptune : ♆ ;  
Pluton : ♇.

Les aspects :

Conjonction : ☌ ;	Sextile : ✎ ;
Opposition : ☍ ;	Demi-sextile : ♁ ;
Carré : ☐ ;	Demi-carré : ☏ ;
Trigone : ☊ .	Sesqui-carré : ☐ <sub>3</sub> ;
	Quinconce : ☌̄ ;

Pour l'instant, c'est tout ce que vous devez savoir.

Reste à monter une carte du Ciel, ce qui demande environ trois minutes à un astrologue et fait appel à des opérations arithmétiques très simples, addition ou soustraction. N'importe qui peut donc dresser une carte du Ciel (et ensuite juger du bien-fondé de l'astrologie). Vous voyez que l'Astrologie est tout le contraire du charlatanisme puisqu'elle expose au grand jour ses méthodes et invite tout un chacun à cette élémentaire vérification. Mais... la nature humaine étant ce qu'elle est, les détracteurs de l'Astrologie ne se sont jamais livrés à ce petit travail de vérification et n'ont jamais monté UNE SEULE Carte du Ciel ! Il est bien plus facile de dire ex abrupto que les astres n'ont aucun sens, aucune relation n'existant entre eux et nous, alors que par exemple nous vivons au rythme du soleil, agissant et créant le jour (au soleil) et nous reposant et vivant d'une vie inconsciente et instinctive la nuit (en l'absence du soleil, sous la lumière lunaire). Bien entendu, l'astrologie accorde l'activité au soleil et l'inconscient à la lune. Simple exemple de notre science, de notre art, basé avant tout sur la logique et la raison.

∴

Pour dresser une Carte du Ciel, il vous faut, en plus de ce livre,

\* un graphique que vous tracerez vous-même et représentant le Zodiaque, avec pour chaque signe 30°. L'ensemble des douze signes fait donc 360° et représente toute l'année, l'un des cycles primordiaux, le cycle annuel.

\*\* Une Table des Maisons pour la latitude du lieu de naissance, par exemple Raphaël ou Chacornac. Votre libraire spécialisé vous fournira ces livres, peu coûteux, de même que :

\*\*\* Une table des positions planétaires, donnant les positions jour après jour. Certaines tables donnent ces positions tous les dix jours seulement. Cela oblige à des calculs d'interpolation et je vous les déconseille.

Ces livres sont essentiels et rien ne peut les remplacer. L'astrologue travaille journellement avec cette table des Maisons et cette table des positions planétaires.

Le mot « maison » vous intrigue ? C'est simplement une autre division en douze de la Carte du Ciel, d'après l'heure de naissance, et qui correspond à douze secteurs différents où opèrent dans notre vie et notre destin les influx astraux.

∴

Il vous faut aussi la date, l'heure et le lieu de naissance de la personne dont vous désirez monter la Carte du Ciel.

Le mieux, je crois, est de vous montrer comment procéder par une Carte d'exemple. Soit un natif dont nous disposons des données de naissance :

Date : 6 Novembre 1931.

Heure : 16 h. 22' (seize heures, vingt-deux minutes).

Lieu : Saint-Germain-en-Laye (Seine-et-Oise).

La première opération est le calcul des maisons.

\* Pour les naissances françaises :

L'heure utilisée est l'heure de Greenwich (0° de longitude). La naissance a eu lieu à l'est ou à l'ouest de Greenwich. Par une opération très simple, ajoutant quatre minutes pour chaque degré de longitude à l'Est de Greenwich, les soustrayant pour chaque degré à l'Ouest de Greenwich, on obtient l'heure locale.

Vous trouvez la position en longitude des principales villes dans les éphémérides planétaires 1890-1950 Metz, de Zürich, qui sont les plus connues. Mais il en existe bien d'autres.

L'heure de Greenwich est devenue légale en France le 11 Mars 1911. Du 15 Mars 1891 au 10 Mars 1911, l'heure légale était celle du méridien de Paris. Avant le 15 Mars 1891, il s'agissait de l'heure locale.

En Belgique, l'heure de Greenwich a été promulguée à partir du 1<sup>er</sup> Mai 1892.

Après 1916, les naissances en été sont naturellement exprimées en heure d'été. Il faut alors retrancher une heure. (Voir tableau en fin de volume.)

Depuis le 16 Septembre 1945, l'heure est toujours en avance, hiver comme été, sur l'heure de Greenwich (1). La différence égalant une heure, il faut donc retrancher une heure, quelle que soit la date de naissance, qu'il s'agisse d'une naissance en hiver ou en été.

\* Pour les naissances à l'étranger : On ramène l'heure de naissance à l'heure de Greenwich et on opère la rectification de quatre minutes par degré, en considérant le méridien qui règne dans le pays considéré.

∴

Reprenons notre thème d'exemple :

Cette heure de naissance est exprimée en heure de Greenwich. Elle est une heure d'hiver. La seule correction à faire est donc celle concernant Saint-Germain-en-Laye, le lieu de naissance. Il nous faut chercher l'heure locale.

Première opération. Rechercher latitude et longitude dans les éphémérides. Saint-Germain-en-Laye est à 48° 54 Nord et à 8' 21" à l'est de Greenwich. Il faudra donc, comme le lieu de naissance se trouve à l'est de Greenwich, ajouter 8' 21". Soit :

$$\begin{array}{r} 16 \text{ h. } 22' \\ + \quad \quad 8' 21'' \\ \hline = 16 \text{ h. } 30' 21'' \end{array}$$

Nous avons donc l'heure locale.

---

(1) Le 28 mars 1976 à 1 heure du matin, il y a eu changement d'heure. Voir les tableaux précis en fin de volume.



2<sup>e</sup> opération. Rechercher dans les éphémérides le temps sidéral du midi précédant la naissance.

Il suffit de prendre les éphémérides Barth, calculées pour minuit. En face du 6 Novembre 1931, on voit dans la colonne « Sternzeit » (Temps Sidéral), l'indication : 2 heures, 56 minutes, 59 secondes. Nous avons donc le temps sidéral par simple lecture.

3<sup>e</sup> opération : A ce temps sidéral, on ajoute l'intervalle entre l'heure de midi précédant la naissance et l'heure locale de la naissance + une rectification de 10 secondes par heure de l'intervalle considéré. Plus également douze heures quand les éphémérides, comme c'est le cas ici, sont calculées pour minuit et non pour midi.

Nous avons donc :

Temps sidéral du 6 novembre 31 .....	2 h. 56' 59"
Intervalle entre midi et l'heure locale de la naissance, soit entre midi et 16 h. 30' 21"	4 h. 30' 21"
Rectification de 10 secondes par heure d'intervalle .....	45"
+ douze heures puisque les éphémérides sont pour minuit et non pour midi .....	12 h.
	<hr/>
	18 h. 86' 125"

Ce qui nous donne : 19 h. 28' 5".

Voilà donc notre heure sidérale à la naissance connue. Evidemment, quand les calculs dépassent 24 heures, on soustrait 24 heures.

Les éphémérides dont nous nous sommes servis ici sont ceux de Otto Wilhelm Barth, calculés pour minuit. Vous pouvez les trouver dans les librairies spécialisées, de même que la Table des Maisons Chacornac, dont nous allons maintenant nous servir.

Il n'y a plus pour ainsi dire de calculs.

Avec notre heure sidérale à la naissance, soit 19 heures 28 minutes 5 secondes, nous prenons la Table des Maisons Chacornac. Nous cherchons pour la latitude de Saint-Germain-en-Laye, soit 48° 54 nord (nous prendrons la plus proche, 49°) l'heure sidérale la plus approchante. En face de cette heure, nous aurons les degrés des différents signes où se trouvent placés les cuspidés des maisons, c'est-à-dire les commencements des maisons (les maisons = les différents secteurs d'influence des planètes). Nous aurons les maisons I (ou Ascendant), II, III, X (ou Milieu du Ciel), XI et XII. Les maisons VII, VIII, IV,

V et VI se trouvent évidemment aux degrés opposés, sur le cercle.

Prenons notre thème d'exemple.

Cherchons à la latitude  $49^{\circ}$  l'heure sidérale se rapprochant le plus de 19 h. 28 minutes 5 secondes. Nous trouvons 19 heures 30 minutes 49 secondes.

Nous traçons un trait avec une règle et portons sur le schéma zodiacal les pointes des maisons :

Maison 1, ou Ascendant, se trouvera à  $14^{\circ} 49'$  du signe du Taureau. En face, nous placerons la pointe de la maison VII, ou Descendant, à  $14^{\circ} 49'$  du signe opposé, le Scorpion.

Maison 2 se trouvera à  $13^{\circ} 1'$  des Gémeaux. En face, nous placerons la maison 8 à  $13^{\circ} 1'$  du signe opposé, le Sagittaire.

Maison 3 se trouvera à  $2^{\circ} 5'$  du Cancer. La maison 9 se trouvera à l'opposé à  $2^{\circ} 5'$  du signe du Capricorne. Nous continuerons ainsi. Le tout est très simple.

Reste maintenant à placer les planètes. Le calcul ne se fait plus d'après l'heure locale mais d'après l'heure de Greenwich à la naissance, parce que les tables planétaires sont calculées pour Greenwich.

Nous reprenons nos éphémérides Barth. Nous ferons un simple calcul d'interpolation pour voir la marche des planètes en 24 heures. Ainsi, à minuit, c'est-à-dire le 6 à zéro heure, le soleil se trouvait dans le signe du Scorpion, à  $12^{\circ} 36' 20''$ . En 24 heures, il aura parcouru 1 degré et cinq secondes. Il nous faut savoir combien il aura parcouru en 16 heures 22 minutes. Cette opération arithmétique très simple nous donne la position du soleil précise :  $13^{\circ} 18' 18''$ . De même pour la Lune :  $27^{\circ} 47'$  de la Vierge. Mercure, Vénus, Mars, etc...

Notez que les précisions abusives servent peu car les heures de naissance ne sont pour ainsi dire jamais connues à la minute même, comme il serait souhaitable.

Au prix de quelques minutes de calcul, nous avons donc notre carte du Ciel. Nous présentons sur la page suivante celle de notre thème d'exemple.



## Cartes du Ciel pour la latitude Sud



Les naissances pour l'hémisphère sud se calculent ainsi :

1. Calculez en premier le Temps sidéral à la naissance comme dans le cas habituel d'une naissance sous la latitude Nord.

2. Après avoir obtenu ce temps sidéral à la naissance, ajoutez 12 heures. Si toutefois l'addition donnait une heure supérieure à 24 heures, il faudrait au contraire soustraire 12 heures.

3. Une fois en possession de ce nouveau temps sidéral, notez les pointes des maisons, en inversant les signes du Zodiaque, c'est-à-dire en prenant les signes opposés.

Exemple : si la table des Maisons indique : Maison X à 17° Scorpion, il faut inscrire : maison X à 17° Taureau, etc...

4. Le calcul des positions planétaires se fait comme s'il s'agissait d'un thème pour la latitude Nord. Celle-ci est donc toujours prise en considération.

### Thème d'Exemple

Naissance le 6 Novembre 1931, à Saint-Germain-en-Laye  
(France), à 16 heures 22 minutes.

Thème N° 1 (Masculin).

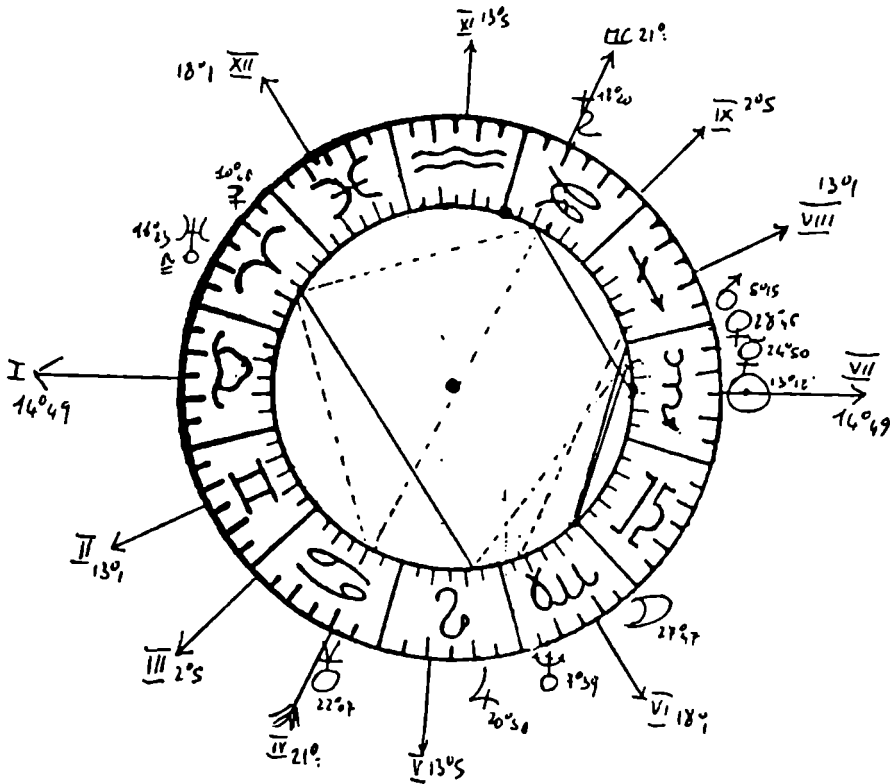

\* Les traits pleins indiquent l'afflux d'une énergie à une autre, la terre s'alliant à l'eau et inversement, l'air activant le feu ; aspects constructifs, dits « bénéfiques ».

Les traits discontinus indiquent la rupture, le choc, le conflit de deux énergies, des traits de caractère se heurtant, se neutralisant ou se combattant, énergies symbolisées par des aspects conflictuels, dits « maléfiques », l'eau éteignant le feu, le feu dévastant la terre, l'air refusant la fécondité de l'eau.

Nous conseillons ce mode très simple de représentation des aspects.



### LE ZODIAQUE

Je vous invite à recopier le thème d'exemple, de façon à pouvoir suivre les explications ultérieures.

Interpréter la carte du ciel est l'objet de tout ce qui va suivre. C'est un travail délicat et minutieux. Il nous faut d'abord voir ce que signifient les signes, les aspects, les maisons. Ensuite seulement, nous mettrons cette science à profit.

Les différents signes du Zodiaque.

Ils sont au nombre de douze (rappelez-vous les douze tribus d'Israël, les douze apôtres, etc... qui en sont un rappel et une illustration). Chacun d'eux fait 30°, donc le total : 360° = l'année.

Nous donnerons d'abord une explication générale des signes puis un résumé.

∴

#### Le Bélier

C'est l'un des trois signes de feu, élément qui correspond au tempérament sanguin et exprime l'enthousiasme et l'ardeur.

Nous avons en lui le feu créateur par quoi tout commence, la genèse, l'action. Au début est l'action.

Le feu se stabilise ensuite dans le signe du Lion, deuxième signe de feu, foyer central de lumière et de chaleur, notre astre du jour. Ce même élément se disperse ensuite dans

le signe du Sagittaire, les cendres, le feu qui décline, le feu du sacrifice dont la fumée monte vers le ciel, Centaure galopant vers l'Olympe, fumée symbolisant l'expression divine qui plane au-dessus de toute matière consumée et de toute offrande.

Le Bélier est dominé par Mars. On dit que la planète s'y trouve en « domicile ». Mars étant la planète des luttes, de l'action, on comprend aisément la raison de ce domicile.

Le soleil (Dieu, volonté) y est exalté, c'est-à-dire en progrès. La volonté, exprimée par le soleil, possède l'appui de Mars (la virilité). Les possibilités énergétiques et individuelles sont donc surexcitées. Comme il s'agit de deux planètes masculines, le signe du Bélier = signe masculin.

Inversement, Vénus, la planète féminine de l'amour, de la possession, est dite en « exil » (c'est-à-dire en détriment, amoindrie) dans ce signe du combat, où la possession est à la fois disputée et précaire.

Saturne, planète de la solitude, de la sagesse, de la science, est dite en « chute » (que ses valeurs sont supprimées et remplacées par celles de Mars et du Soleil, qui s'asservissent cette planète). C'est un signe cardinal, c'est-à-dire qu'il commence la saison. Les signes cardinaux ont pour eux l'initiative et l'élan. Cette saison qui commence représente un potentiel de changement ; les traits psychologiques qui en découlent = ardeur et initiative.

Le Bélier, dans l'ordre physique, correspond à la tête (les enfants, d'ailleurs, naissent le plus souvent la tête en premier). On doit étendre cette notion de tête à l'univers physique ou intellectuel. Donc, Bélier = ce qui commence, ce qui enflamme, ce qui entraîne, le tribun, le chef, le contremaître, le chef de bataillon, l'avant-garde, le pionnier.

Le progrès, l'activité, la volonté, les activités régies par Mars, donc pénétration et désir, la franchise, la bravoure, celui qui avance, conquiert, impose le succès (soleil exalté dans le signe) et la force (Mars maître du signe).

Il correspond au métal des combats : le fer.

Aux globules rouges, à la couleur du sacrifice, du sang, des révolutions : couleur rouge.

Jour : le jour de Mars = mardi.

Pays : l'Allemagne, le Japon, la Pologne (les pays belliqueux, marqués du reste par une chevalerie — n'oubliez pas le soleil — le cœur — et Mars — la tête = l'idéal guerrier ; donc les ordres teutoniques prussiens, le Code du Samouraï, le zen, etc...).



**A RETENIR : BELIER = LE PREMIER SIGNE DU ZODIAQUE, SIGNE DE FEU, SIGNE CARDINAL.** Dominé par Mars, premier maître du signe, et par le Soleil, deuxième maître du signe. Vénus s'y trouve en détriment, en exil, ainsi que Saturne (en chute). Il exprime l'élan, l'audace, l'activité, les commencements, le printemps, la lumière qui vient, l'ardeur, la masculinité, le feu, le métal, ce qui pénètre, combat et grandit.

∴

### Le Taureau

C'est le deuxième signe, signe de terre, celle-ci succédant au feu. (Après la Genèse, premier acte créateur, premier des sept jours, qui correspondent aux sept planètes, et qui imposa le feu du Cosmos, tourbillon d'énergies sorties du sein de la manifestation, du sein de Dieu, il y eut la matière. Le signe du Taureau exprime cette matière dont nous sommes faits. Il signifie la possession venant après l'action, la jouissance.)

Bélier = action.

Taureau = possession.

Après le Dieu, symbolisé par le soleil et Mars, expressions de la masculinité, vient la Déesse-Mère, celle qui modèle dans son éternelle matrice toutes les formes de vie promises ensuite au signe opposé, le Scorpion, celui de la mort.

Nous avons en effet :

Bélier = action. En face, le signe de la Balance : conciliation (signe du jugement).

Taureau = possession (par un acte charnel et féminin. La conception féminine vient en effet après un acte d'amour, un acte fécondant. Ce qui explique pourquoi le signe du Taureau est dominé à la fois par la Lune, planète de la matière, des organes féminins, et par Vénus, planète d'amour et d'attraction, le tout symbolisant les formes pleines, fuselées, féminines, qui reçoivent le principe fécondant du premier signe. — Soleil et Mars).

En face, le signe du Scorpion = dépossession, la plus définitive de toutes, celle enlevant la chair procréée, portée, remplaçant l'abri de la matrice par la niche souterraine de la tombe — les enfers, ce qui est dessous la terre : la mort.

En astrologie, tout est dualité à l'image de la vie puisque nous avons :

Soleil : le feu et l'air, action + intelligence. (La plus grande action existante + la plus grande intelligence qui soit = Dieu.)

Soleil = l'homme, qui vient de Dieu et va vers Dieu, la divinité étant non le principe quelconque d'une religion, mais bien l'infini-Cosmos, la somme de toutes les religions et leur principe commun.

La Lune = le monde matériel, les formes concrètes, directement accessibles à nos sens : ici, la terre et l'eau (ce avec quoi l'on construit. Mais terre et eau peuvent aussi donner de la boue).

La Lune = l'énergie féminine et négative. Le Soleil = l'énergie active et positive.

La lune est le satellite du Soleil ; de même qu'elle reflète la lumière du soleil comme l'homme reflète la lumière divine, la femme doit suivre l'homme et, suivant la parole de la Bible, « le préférer à ses parents ». De même que la lune se grossit de différentes phases, la femme s'augmente d'une famille. Soleil et Lune sont père et mère, l'un par le ciel, l'autre par la terre. De même, l'homme et la femme sont destinés à être géniteurs et éducateurs d'une nouvelle famille. Telle est la loi éternelle.

∴

Le signe du Taureau représente la fécondité, le travail, la patience, la persévérance (l'action du Bélier s'est installée, de même le Ciel glisse sur la terre, la couvre et la féconde. Dans l'acte d'amour, le principe masculin est agissant ; le principe féminin, passif et stable, reçoit).

C'est l'opiniâtreté (ou la paresse), la lenteur (ou la négation), la richesse (ou son expression vulgaire : la gourmandise et l'avidité). Le Taureau représente les bestiaux, les prés, les bois, les champs, les abattoirs, les troupeaux et les prairies.

Il correspond aux organes de la phonation, d'où sa dominante dans l'horoscope de tant de chanteurs ou d'orateurs. Le cou, la nuque, sont sous sa domination.

Pays : l'Irlande, la Perse, la Turquie (pays à vocation agricole, qu'on songe ici au plateau anatolien, à la verte Eriu, etc...).

L'argent, les architectes, l'immobilier, les banques, l'agriculture, la finance, les produits laitiers, les opéras, les chanteurs, etc., ressortent de ce signe.

**A RETENIR : LE TAUREAU EST LE SECOND SIGNE DU ZODIAQUE. C'est un signe féminin, de terre, fécond, plastique,**

domicile de Vénus, premier maître du signe, la lune s'y trouvant second maître, Uranus étant en chute, Mars et Pluton en exil. Il exprime patience, persévérance, stabilité, opiniâtreté, fertilité, colère, matérialité, jouissance, gourmandise et intérêt. Comme couleur : le vert (couleur chlorophyllienne, exprimant l'énergie vitale circulante, sève et richesse). Métal : le cuivre et le bronze (métaux d'art, exprimant le principe vénusien du signe).

∴

## Les Gémeaux

Le Bélier était le 1. Le Taureau, le 2. Ils exprimaient le couple ;  $1 + 2 =$  trois, ce dernier tendant à s'échapper, à procréer à son tour puisqu'en lui se développent les énergies vitales et intellectuelles de ses géniteurs.

Bélier : action. Taureau : réaction. Gémeaux : diffusion.

On lui attribue comme maître planétaire Mercure, la planète du vif-argent (métal ne pouvant demeurer stable, agent d'extraction, par exemple pour les minerais aurifères). Mercure = le commerce. Dans la mythologie, ce grand livre d'images de l'astrologie, Mercure avait des ailes au talon (les Gémeaux sont un signe d'air) et servait de messager aux Dieux. Dans le corps humain, ce signe d'air et d'échanges évoque l'organe réglant les échanges organiques et gazeux entre le corps humain et l'atmosphère : les poumons. De même, les bras qui nous servent à modifier notre milieu.

Comme le signe est double, nous avons non seulement les bras qui exercent ce pouvoir, mais aussi l'intelligence, mode d'action plus subtil pour régir et ordonner notre univers quotidien.

Le signe des Gémeaux signifie « les jumeaux ». Il se rattache à une double possibilité, celle du bien et du mal, Caïn ou Abel, toute grande fonction psychologique étant imagée par un mythe. Nous concevons donc pourquoi les Gémeaux signent des pays comme la Belgique, pays « jumeau », sans cesse tenté par la division (Flamands et Wallons) et les Etats-Unis (le nord et le sud faisant sécession ; les Blancs et les Noirs, les frères ennemis).

Le signe du Bélier, signe de feu, représentait le sacrifice opéré par le couteau (le fer = Bélier) ou consumé par le feu

(Bélier : le feu). Le sang dégouttait ensuite sur la terre (lieu Taureau).

Le signe des Gémeaux, qui fait suite, le premier des signes d'air, signifie l'alphabet, l'intelligence superficielle, prête à acquérir la somme de connaissances de tous les signes suivants qui enrichiront et compléteront sa nature mercurienne. Il est l'adolescence, la jeunesse (laps de temps dominé par les études, où tout ce qui est écrit — Gémeaux = écriture — prend une valeur d'oracle). Le second des signes d'air, la Balance, représente un jugement et une progression. Le troisième, le Verseau, n'appartient déjà plus à notre terre. Ce sont les eaux divines, lumineuses, les ondes du Cosmos.

Les Gémeaux représentent l'intellect, l'étude, l'adolescence, la jeunesse, la versatilité, le mouvement intellectuel, un choix difficile, une dualité, le raisonnement, la conversation, l'écriture, la presse, les lettres, les livres de fiction, les journalistes, les libraires, les écrivains, les facteurs, télégraphistes, messagers, ceux qui font travailler leur cerveau ou leurs jambes, les coureurs cyclistes, les coureurs à pied, les marchands des quatre-saisons, les lettrés, les dilettantes, les gens cultivés, les bibliothécaires, etc...

C'est le domicile de Mercure, la pleine jeunesse ; l'exil de Jupiter, planète représentant la maturité et l'enseignement, d'où un divorce entre les générations mais aussi la dispersion du savoir (Jupiter) en faveur des adolescents (Mercure), les idées qui rayonnent, s'expriment sous les rotatives et partent pour tous les coins du monde.

Le Bélier correspondait à la première maison (le physique et l'action), le Taureau à la seconde (la fortune, les biens), les Gémeaux = la troisième maison : l'intelligence et les déplacements.

Comme pays : Amérique du Nord, Belgique.

**A RETENIR : LES GEMEAUX, TROISIEME SIGNE DU ZODIAQUE, SONT UN SIGNE DOUBLE ET STERILE. ILS CORRESPONDENT AUX BRAS, AUX POUMONS ET REGISSENT COMMERCE, ELEMENT AERIEN, LA PRESSE, LES LIVRES. ILS EVOQUENT RAISON, DUALITE, FRERES ET SŒURS, LES CHANGEMENTS, LES TENTATIVES RENOUVELEES, UNE PROFESSION DOUBLE, UNE DOUBLE CHANCE (OU UN DOUBLE ECHEC, SI LES ASPECTS EN CAUSE SONT MALEFIQUES).**

## Le Cancer

Signe dominé par la Lune, c'est celui de la famille, du patrimoine et de la gestation. Son second maître est Jupiter, planète de la maturité (l'homme sage exerçant une action bénéfique en faveur de sa famille et augmentant le patrimoine en faveur des siens).

Sensibilité, imagination, clairvoyance, intimité, romanesque, foyer, souvenir, passé, ressortent de ce signe. Egalement la fécondité, la popularité, la démocratie (règne de la lune : la foule, les masses). C'est la mer, matrice universelle d'où sont sortis tous les êtres vivants et qui ronge sans cesse, comme le crabe (cancer = crabe, en latin).

Le Cancer = le passé. En face de lui se dresse la montagne. Le Cancer = la petite enfance. En face de lui, le Capricorne = la vieillesse.

Le Cancer représente la foule. Inversement, le signe opposé (le Capricorne) signifie la solitude.

La foule représente le pouvoir conféré à tous (donc, pratiquement, un pouvoir qui s'annule. Un pouvoir donné à tous = un pouvoir sans signification). Le Capricorne représente le pouvoir donné à un seul (sur la cime de la montagne, il n'y a place que pour un).

Le Cancer régit le règne de la lune : la famille. En face, le règne de Saturne, planète qui dévorait ses enfants. Le mythe symbolise donc ici la multitude, là la solitude.

Le Cancer signifie l'homme politique, le démocrate, le représentant, l'électorat, la faveur publique, le romancier (qui projette des images pour la foule), l'historien (qui fouille le passé), l'occultiste (dominé par la lune, la nuit), les navigateurs, la mer, l'adaptabilité, le caprice, l'inconstance, le sexe féminin, la gestation, la maternité, l'estomac, l'appareil digestif, l'alimentation, les débits de boisson, le Lundi.

Saturne et Mars y sont en détriment. L'épée de feu de l'archange (mars) se dilue en effet dans la mer, elle tombe à l'eau. Egalement, la pierre (Saturne) tombe dans l'océan, ou encore la mer (le Cancer) ronge la montagne.

**A RETENIR : LE CANCER, QUATRIEME SIGNE DU ZODIAQUE, EST UN SIGNE D'EAU, CARDINAL, FEMININ ET FECOND. Imagination, fécondité, passé, famille, foyer et patrimoine expriment ses significations essentielles. Egalement**

la foule. Pays : l'Afrique (pays tribal, de matriarcat), la Hollande (pays conquis sur la mer, dynastie à prédominance féminine). Il régit la démocratie, l'enfantement, le home, les vagues de la mer (donc les vagues de la vie, les fluctuations de l'existence).

∴

### Le Lion

Plénitude, puissance, éclat. On ne s'étonnera pas de trouver ici cette trinité, le Lion étant régi par le Soleil, la plus forte des planètes \* Neptune est le second maître du signe, la planète s'y trouvant en exaltation.

Nous avons ici les deux aspects de la divinité : le soleil, la lumière éclairant la terre, tout l'univers, la manifestation visible de Dieu, dans ses œuvres (ce qui caractérise la lumière, c'est la profusion : elle est partout, de même que Dieu).

Neptune, c'est la pitié infinie, le voile nécessaire dont s'enveloppent les œuvres divines, la Maya, l'éternelle illusion, la toile de fond changeante sur laquelle nos actions se projettent en jeux d'ombres et de lumières.

Neptune est exalté dans le Lion, car la lumière divine s'accompagne de pitié, d'une prise en considération de la nature humaine et de son destin. Elle représente un sacrifice infini, accompli et symbolisé dans toutes les religions par le fils de l'homme. Là, le Christ. Ici, Bouddha ou Osiris.

Le Lion représente le cœur, l'organe le plus fort dans le corps humain, l'organe essentiel par excellence, le centre de la vie. De même, dans le Zodiaque, ce signe solaire est symbolisé par l'animal le plus fort, le lion.

Il règne de la mi-juillet à la mi-août au moment de la plus grande lumière estivale (on remarquera qu'en face des signes des luminaires le Cancer et le Lion, gouvernés par la lune et le soleil, Saturne — l'hiver — est en trône, c'est-à-dire exalté).

Le Lion correspond à l'or, à la puissance, la gloire, la lumière, la noblesse, la chevalerie, la royauté, la magnanimité, l'amour, l'idéal, au rayonnement, à la vocation, la fidélité, la pureté, la courtoisie, l'hospitalité, mais aussi à la tyrannie, la flatterie,

---

\* Astre ou planète sont identiques en astrologie.

la dilapidation. Il signe l'acteur, le baladin, l'arriviste, le directeur, le règne, le chef, les gens élevés ayant un pouvoir de décision, les nobles, les rois, la monnaie, l'étalon or, les bel-luaires, les endroits chauds, le midi.

Comme pays, l'Italie, la France, la Sicile, la Roumanie. Comme lieux, les châteaux, les parcs, les musées, les déserts. Comme jour, le jour du Soleil, Sunday. Uranus y est en exil et Saturne en chute. Uranus, en effet, représente la publicité, le Parlement, l'abolition des murailles, l'espace, toutes choses qui sont à l'opposé du signe seigneurial du Lion. Quant à Saturne, il représente une pierre qui se substitue au cœur, au principe de pitié et de rayonnement du signe, dont l'altruisme s'oppose à la puissance de Saturne, le pouvoir de celui-ci exigeant la solitude et l'inflexibilité.

**A RETENIR : LE LION, CINQUIEME SIGNE DU ZODIAQUE, CORRESPOND AU CŒUR, AUX ENFANTS, A L'AMOUR IDEAL, A LA CREATION. C'EST UN SIGNE FIXE, MASCULIN ET STERILE** (la stérilité vient du fait qu'il est en carré — aspect de conflit — avec les deux signes sexuels, le Taureau et le Scorpion. Signe divin, la stérilité exprime ici l'unité).

∴

### La Vierge

Deuxième signe de Mercure. Une autre planète, plus tard, à un nouveau temps de la civilisation humaine, détrônera Mercure, comme la chose a eu lieu pour le signe du Verseau, par exemple, où Uranus détrôna Saturne (principe conforme du reste à la mythologie). Ici règnent Déméter, Cérès, la déesse de la terre et des moissons. C'est dire assez que ce signe mercurien diffère des Gémeaux.

Certes, Mercure leur confère à tous deux une tonalité nerveuse. Mercure signant les choses doubles, il est naturel qu'il ait la maîtrise de deux signes, le seul de ce cas dans le Zodiaque, les deux signes vénusiens du Taureau et de la Balance sont en effet sous-influencés, le premier par la Lune, le second par Saturne. Ici, rien de tel. Mercure est à la fois planète maîtresse et planète d'exaltation. L'intelligence n'admet aucun compagnon auprès d'elle.

Le signe de la Vierge signifie l'analyse, la raison, l'égotisme.

la sécheresse, le travail, le prolétariat, la servitude, le sens pratique, la modestie, la critique, la classification, le bureau, la médecine, la pharmacie, les problèmes de santé, la chimie, les flacons, les fonctionnaires, les grades.

Neptune (la divinité) est en chute dans ce signe, de même que Jupiter (la divinité ne peut être mesurée. L'Olympe ne peut être mis sous le microscope). Jupiter et Neptune représentent la foi et n'ont rien à voir avec le sens critique, le doute systématique, imagés par la Vierge.

Le symbole féminin du signe = ce qui est fermé, clos, scellé, mystère, virginité, stérilité, ce qui se refuse à la pénétration et à la fécondation.

Dans le corps humain, son symbole graphique l'exprime (les anses intestinales), la Vierge = le ventre (les servitudes de l'organisme). La Vierge représente aussi les insectes, les petits animaux, le célibat. Vénus y est en chute (l'amour ne peut se plaire là où l'on accepte seulement sa négation : la stérilité).

Professions, celles où l'on écrit, classe, calcule, vérifie (la vérification du temps, par exemple) et soigne. L'horloger, l'infirmier. Les aliments naturistes, les voyageurs de commerce, entrepreneurs sanitaires, critiques, comptables, commerçants, servants de machines électroniques, etc..

Pays, la Suisse (patrie de l'horlogerie, des cliniques, etc.), la Grèce, le Brésil, les villes de Paris, Los Angeles et Toulouse (ces deux dernières villes étant des centres d'industrie aéronautique). Mercure en Gémeaux demeure libre et instable. Mercure en Vierge s'enrichit de la technique, dans un sens utilitaire.

**A RETENIR : LA VIERGE, SIXIEME SIGNE DU ZODIAQUE, EST UN SIGNE DE TERRE, STERILE, COMMUN, DOUBLE, EXPRIMANT METHODE, ANALYSE, TRAVAIL, DEVOUEMENT ET RESTRICTION, SCIENCE ET INGENIOSITE. EGOISME (en cas de mauvais aspects).**

∴

### La Balance

Les six premiers signes représentent l'aventure, la geste individuelle, qui commençait comme il est normal par l'action. L'action (mars, maître du Bélier), est soutenue par Dieu — le



Soleil, autrement dit, l'action s'accompagne de la foi. Dieu dit : « Que la lumière fut. » Et la lumière exaltée du printemps éclate après la nuit d'hiver, accompagnant l'action humaine.

Le sixième signe, celui de la Vierge, représentait la récolte. Avec lui s'achève l'aventure individuelle. Le froment est engrangé, l'arbre est jugé à ses fruits. Une action sociale lui succède, l'homme a besoin des autres et va s'accomplir par eux et pour eux.

Le signe de la Balance représente l'irruption sociale dans un univers qui se trouvait être jusqu'alors strictement celui des valeurs individuelles. Le soleil, symbole de l'individu, de la volonté, s'efface et tombe en chute dans le signe de la Balance.

En face de l'action du Bélier, vient le jugement, celui-ci se trouvant symbolisé par la Balance, dont les deux plateaux pèseront, jugeront le bien et le mal, la part de lumière comme la part d'ombre. Les deux maîtres du signe, Vénus, maîtresse par domicile ; Saturne, maître par exaltation, nous indiquent les deux pôles de ce jugement : celui-ci doit se partager entre la rigueur (Saturne) et la charité (Vénus). Telle est la loi et dans toutes les religions nous retrouverons ce jugement imposé à l'âme après son incarnation. Un juge terrible — le plus terrible qui soit, car il n'aura pour seul but que la pesée exacte des actions et de leurs conséquences — jugera notre vie et prononcera, sans lèvres et sans voix, les paroles qui nous lieront à nouveau à la matière ou nous délieront d'elle à jamais. Le signe est un signe d'air, indiquant les principes immatériels chargés de ce jugement.

En face du premier signe, le moi, nous avons les autres, compléments ou adversaires. Ceux qui nous aident à nous réaliser ou nous refusent leur accord. Vénus, l'époux, l'épouse, ou bien Saturne, planète du dépouillement, du refus. Là aussi un choix existe.

La Balance exprime le passage d'une saison à une autre. A cette période (21 Septembre au 21 Octobre), le ciel s'emplit d'indécision, amorce un passage entre les valeurs estivales finissantes, celles de la Vierge, et les valeurs destructives et pourrissantes de l'automne, la chute des feuilles, le pourrissement du grain en terre.

Le signe enclôt donc comme valeurs : le jugement, la recherche d'un équilibre, la justice, la collaboration, le mariage, la conciliation, la non-violence, l'équité ou l'injustice, l'arbitrage, la paix, le besoin d'autrui, l'association.

Dans l'ordre physique, il signe l'organe chargé d'équilibrer le corps (le fléau de la Balance = la colonne vertébrale. Les deux plateaux figurant les reins, de chaque côté de cette colonne vertébrale). Reins et vessie relèvent donc de ce signe, y compris la prostate chez l'homme.

Comme pays, la Chine (qui en tant qu'Empire du Milieu possède la Balance à l'ascendant de son thème — le goût des arts — et le Cancer — l'estomac, signe de gastronomie, signe du foyer, des ancêtres, au Milieu du Ciel, c'est-à-dire en maison X). Egalement l'Autriche (partenaire du pays opposé, l'Allemagne, marquée par le Bélier). Argentine et Savoie relèvent également de la Balance.

Professions : artistes, sculpteurs, juges, hommes de loi, avocats, hommes politiques, commerces de luxe, d'art, chroniqueurs juridiques, etc...

**A RETENIR : LE SIGNE DE LA BALANCE, SEPTIEME SIGNE DU ZODIAQUE, MARQUE L'IRRUPTION DE LA VIE SOCIALE DANS LE ZODIAQUE. C'EST UN SIGNE D'AIR, MASCULIN, CARDINAL, AYANT POUR PREMIER MAITRE VENUS, POUR SECOND MAITRE SATURNE. LE SOLEIL Y EST EN CHUTE, MARS ET PLUTON EN EXIL. IL CORRESPOND A LA SEPTIEME MAISON.**

∴

### Le Scorpion

C'est le signe du Serpent. En face de lui se trouvent le Taureau, les prairies, les champs (le jardin d'Eden) et les fruits (la pomme de la tentation). Le Taureau représente la voix, le Scorpion = le sexe (la voix mue à la puberté).

Le Taureau est ce qui fleurit sur la terre ; le Scorpion est ce qui se décompose sous la terre.

Le signe du Scorpion représente les enfers : ce qui nous est caché, le domaine s'étendant sous la terre, à l'abri des regards, c'est-à-dire le subconscient.

Le Signe du Taureau = la matière, le règne de l'argent, le veau d'or. A l'opposé, le Scorpion représente les richesses souterraines dévolues à Pluton (Pluto : le riche).

Le maître du Scorpion est celui des ténèbres, Pluton. Ce Dieu qui dut prendre une épouse et la ravir, après quoi elle se

partagea six mois aux enfers et six mois hors des enfers (la moisson germe la moitié de l'année sous le sol, et sort de terre l'autre moitié).

Mars est exalté dans ce signe, mars des ténèbres, celui qui précipite la mort. Uranus, planète magnétique et inventive, s'y trouve également en force.

Vénus, l'amour, connaît dans ce signe la corruption, la mort, et s'y trouve en exil. La lune, l'éternelle matrice fécondante, ne peut développer ses principes de fécondation dans ce signe de mort ; elle s'y transforme en Hécate, aux pouvoirs magiques et mortels.

Le Scorpion régit les ténèbres, les pouvoirs cachés, le démon, la magie, le subconscient, la psyché, la pénétration, le jugement souterrain (celui des enfers auquel nul voile ne résiste), le mystère, le secret, l'espionnage, la mort, la décomposition, la richesse en fin d'existence, les amours contrariées (Vénus s'y trouve en exil), le désir, la fécondation, l'éjaculation, les reptiles, les microbes, la destruction, l'envie, la haine, le venin, la stratégie, la criminologie, la destruction en vue d'une régénération, la haine.

Professions : les pompes funèbres, les psychanalystes, les romanciers (romans policiers), les juges d'instruction, les dentistes, chirurgiens, agents secrets, tragédiens, bouchers, détectives, etc...

Dans l'ordre physique et dans le corps humain, les organes génitaux internes (pour les femmes), le pénis et les testicules (pour les hommes), le rectum (pour les deux sexes).

Pays, les pays arabes, l'Islam.

**A RETENIR : LE SCORPION, HUITIEME SIGNE DU ZODIAQUE, SIGNE FIXE, FEMININ, FECOND, D'EAU, A POUR MAITRES PLUTON ET MARS. IL REPRESENTE LA MORT, LES RICHESSES CACHEES, LE MYSTERE, LE DESIR ET LA SEXUALITE.**

∴

### Le Sagittaire

Le Scorpion représentait les enfers. Le signe du Sagittaire, qui lui fait suite, est symbolisé par une flèche lancée au loin, vers les hauteurs. Ce Centaure, moitié homme, moitié cheval, bande l'arc qui lance la flèche.

Cette flèche exprime plusieurs significations. C'est l'âme qui après le jugement gagne l'astral, la part spirituelle du signe, rejoignant l'Olympe. Le Sagittaire est en effet gouverné par Jupiter, maître des Dieux.

Le mouvement se traduit de deux façons, comme pour les signes doubles. D'une part, le cheval symbolise tous les galops, les sports, les courses, paris et stades. Il n'existe évidemment aucune réflexion dans cette activité purement animale (les jeux des muscles, la monture elle-même et non le cavalier).

Mais c'est aussi vers l'aspiration divine, les hautes régions de l'esprit, que s'élèvent les énergies du signe. La flèche vole au centre de la cible, ce qui explique pourquoi le Sagittaire est signe de prophétie.

Pour diriger ces aspirations existe la loi, l'intercession entre l'homme et la divinité, c'est-à-dire les codes religieux, les hommes d'Eglise, la prélature, autre signification de ce signe double. Le feu qui monte vers le ciel est le feu du sacrifice, agréé par la divinité.

Gouverné par Jupiter, la plus puissante des planètes, le Sagittaire signe dans le corps humain l'organe le plus lourd : le foie. Ceci explique pourquoi les prêtres romains examinaient pour leurs prophéties (Sagittaire) le foie (Jupiter) des bêtes sacrifiées.

La pointe du Sagittaire représente le pinceau du peintre, drainant la lumière et la fixant sur une toile, le burin de l'aqua-fortiste ou du graveur. La flèche lancée au loin image la fusée, l'avion. La flèche plane au-dessus des frontières et signifie donc l'étranger, les colonies, l'azur, etc...

Nous avons ici les routes (menant à l'évasion), les colonies, l'étranger, les sports, la chasse, la maturité, l'équitation, les champs de course, la philosophie, la philologie, les gens d'Eglise, surtout les évêques, responsables d'Ordres, etc... (Jupiter implique une primauté), les gravures, tableaux, peintres, professeurs d'université, administrateurs, légats, consuls, ambassadeurs, prédicateurs, explorateurs, correspondants de guerre, gens d'armes, huissiers, avoués, conseillers d'Etat, etc...

Dans le corps, les cuisses, les hanches, le foie.

Comme pays, l'Espagne (qui eut le plus grand empire colonial du monde et trouva la richesse au loin — rappelez-vous sa mainmise sur les Pays-Bas, gouvernés par Jupiter qui s'y trouve en exaltation. Inversement, l'Espagne échoua toujours

en Belgique, où Jupiter se trouve en exil — pays Gémeaux).  
Egalement la Hongrie, l'Australie, le Finistère, le Maroc.

**A RETENIR : LE SAGITTAIRE, NEUVIEME SIGNE DU ZODIAQUE, CORRESPOND A LA NEUVIEME MAISON. C'EST UN SIGNE DE FEU, MUTABLE (COMMUN), ET DOUBLE. IL CORRESPOND AUX GRANDS VOYAGES, A LA PHILOSOPHIE, A LA RELIGION, A L'ETRANGER ET A LA LOI.**

∴

### Le Capricorne

Nous voici au point le plus haut du cercle zodiacal, au zénith, point d'où l'on peut tout observer et qui marque donc un sommet, une prééminence.

La planète maîtresse du signe est Saturne, planète du dépouillement, autrement dit la réussite ne va pas sans sacrifices. Celle en exaltation est Mars, maîtresse du Bélier. C'est donc par l'action qu'on parvient au sommet de la montagne (à la réussite). Le Capricorne est en effet le symbole d'une chèvre grimpant une montagne couverte de neige.

Il se situe à l'opposé du Cancer, signe de la famille (la réussite demande le sacrifice des moments qui lui sont consacrés). Le métal de Saturne est le plomb (qui cause le saturnisme). Le plomb, seul métal protégeant des radiations de Pluton, maître du Scorpion (la fécondité). L'une des conséquences du saturnisme est la stérilité.

Le Capricorne, à l'opposé du Cancer (la nutrition), est symbolisé par une chèvre (frugalité) et signifie parcimonie et avarice. Ce signe d'hiver qui dépouille la nature, dépouille aussi le corps humain, n'en gardant que le squelette. Le Capricorne = les os, les genoux, les articulations. Il correspond à la vieillesse où l'acide urique (Saturne est exalté dans le signe de la Balance, signe de la vessie et des organes urinaires) paralyse les articulations. Il symbolise le temps qui, au zénith des activités humaines, les règle et les diversifie.

Les deux signes où règne Saturne (Capricorne et Verseau, pour ce dernier, il a été « détrôné » par Uranus mais en garde la sous-maîtrise) sont à l'opposé de ceux ayant pour maîtres les lumineux (Lion et Cancer). C'est dire que Saturne est opposé à la foule (la lune) et à la majesté (le soleil). Égale-

ment que le temps (Saturne) se propose de mettre fin à la famille (Cancer), aux amours (Lion) et d'y substituer ses propres valeurs (la solitude). La vieillesse, hélas ! est souvent le temps de la complète solitude ; celle-ci peut néanmoins être rendue acceptable par la connaissance (valeur suprême de Saturne : le temps bien employé).

Saturne, qui a donné l'âge d'or par une juste appréciation de ses valeurs, ordre, méthode, économie, règne sur l'agriculture.

Le Capricorne exprime la réalisation, la persévérance, le labeur qui conduit à une réussite lente mais certaine, les castes, l'exactitude, le gouvernement, les hauts postes d'État, les gens âgés et d'expérience, les savants, les richesses immobilières, les montagnes, l'alpinisme, l'hiver, tout ce qui est resserré et de haute valeur (le diamant dans sa gangue).

Pays, la Bulgarie, l'Inde, l'Albanie, la Lithuanie.

Professions, les postes élevés, les professions minières, les géologues, les savants, etc...

**A RETENIR : LE CAPRICORNE, LE DIXIEME SIGNE DU ZODIAQUE. CORRESPOND A LA DIXIEME MAISON. IL POSSEDE COMME PREMIER MAITRE SATURNE, COMME SECOND MAITRE MARS ; LA LUNE ET JUPITER Y SONT EN EXIL ET EN CHUTE. C'EST UN SIGNE DE TERRE, CARDINAL, STERILE ET FEMININ.**

∴

### Le Verseau

Le symbole planétaire du soleil, ☉, symbolise le plus petit espace qui soit (la cellule humaine) ou le plus grand (l'infini, avec un point à son centre, l'alpha et l'oméga, le commencement et la fin : Dieu-Cosmos et Dieu-Eternité). En face du signe du Lion, auquel il appartient, rayonnent les ondes qu'il propage : altruisme et sympathie. La lumière s'éparpille dans toutes les directions. Le Moi renonce à lui-même au profit de la collectivité qu'il enseigne et à qui il découvre de nouvelles voies d'existence.

Le Verseau est gouverné par Uranus — l'espace — premier maître du signe, et par Saturne — le temps — son second maître. Ce sont là les deux forces maîtresses de l'univers, où

L'homme se trouve en exil (le Soleil en exil, symbole du moi). Neptune (le sacrifice) est en chute, ce qui signifie que c'est bien sur notre terre qu'il y a eu chute, rédemption, puis sacrifice de l'homme-Dieu (sacrifice qui n'est nullement propre au catholicisme et qu'on retrouve dans les écritures sacrées de toutes les religions ; qu'il suffise par exemple de penser à Osiris, dans la religion égyptienne, mythe d'une richesse occulte extraordinaire).

Le Verseau = la science, l'avenir, l'espace, la fraternité. Un ange verse les flots de la connaissance. Les lignes brisées du symbole du dernier des signes d'air (occultement le seul achevé) désignent les fils dans lesquels courent l'énergie — fils électriques, téléphoniques, caténaïres, etc... Dans le corps humain, le Verseau symbolise l'énergie nerveuse, les nerfs, les vaisseaux sanguins, les veines, les chevilles.

Le Verseau = la bienfaisance, l'avenir, les sociétés d'entraide, la connaissance, l'invention, la novation, l'amitié, les découvertes, automobile, moteurs à explosion, aviation, fusées, etc..., les chemins de fer, téléphones, autoroutes : les sociétés universelles, l'Organisation des Nations Unies, l'UNESCO. etc..., toutes les organisations similaires ; les traités internationaux, les échanges, tout ce qui ajoute à l'altruisme et à l'amitié, mais aussi l'originalité, l'utopie, le désordre, l'explosion, la fission, tout ce qui tend à la rupture, à l'instabilité et au déséquilibre aussi bien qu'à la fraternité et à la connaissance de l'humanité.

Dans l'élément air, les explosions se succèdent, l'ébranlement se propage. Les sociétés tendent à se rassembler en fonction de nouveaux idéaux. Les modes de vie changent grâce à la science et aux découvertes. Ce qui dans le corps humain est énergie transmise instantanément (grâce aux nerfs), est dans le monde, radio, ondes, etc., qui joignent instantanément visages et pensées. Ainsi de la Télévision, principe Verseau.

La planète maîtresse du signe, Uranus, fait le tour du Zodiaque en 84 ans. Elle change de signes tous les sept ans, rythmant les changements de modes, activant et déconcertant, puisque tel est son principe.

Professions : tout ce qui est nouveau et gouverne la science ; les ingénieurs, radio-reporters, journalistes de télévisions, présentateurs d'appareils électriques, électriciens, chauffeurs, machinistes, aviateurs, astrologues, fonctionnaires internationaux, etc...

Pays, l'Union Soviétique, la Suède et les pays nordiques.

**A RETENIR : LE VERSEAU, ONZIEME SIGNE DU ZODIAQUE, CORRESPONDANT A LA ONZIEME MAISON, EST UN SIGNE FIXE, D'AIR, MASCULIN, EXPRIMANT AMITIE, INVENTION ET POLITIQUE, GESTION, ESPACE ET LIBERTE. IL EST GOUVERNE PAR URANUS. IL APPARTIENT AUX TEMPS MODERNES ET SE TROUVE A L'AUBE D'UNE NOUVELLE CIVILISATION BASEE SUR L'ABANDON DE LA FOI AU PROFIT D'UNE SCIENCE QUI LIBERERA.**

∴

### Les Poissons

Le dernier signe du Zodiaque inclut une dissolution. Les trois branches du trident de Neptune, gouverneur du signe, marquent en effet les trois mondes vers où s'évadent les ultimes énergies cosmiques, après avoir animé et façonné la matière ; les sphères physiques, mentales et animiques. Les poissons nageant, l'un dans le sens du courant, l'autre à contre-courant, symbolisent les âmes se dirigeant vers les mondes supérieurs ou les mondes inférieurs.

Le signe opposé, la Vierge, représentait ce qui peut être compté et mesuré par l'intelligence humaine. Les Poissons symbolisent ce qui est illimité, les mystères cosmiques réclamant l'adhésion de la foi.

Les Poissons = ce qui est caché, secret, illimité, ce qui souffre, trahit, se sacrifie, se dédouble, fuit, se résigne, l'insouciance, la mollesse, la superstition, la fraude, la drogue, l'alcool, la photographie, l'écran reflétant une autre réalité, la religion.

Le signe correspond aux pieds et exerce une action réflexe sur les bronches, les poumons et les liquides organiques interstitiels.

Son premier maître est Neptune, le second : Jupiter.

Professions : les hommes d'Eglise, les navigateurs, les musiciens, hôteliers, les poètes, le personnel des hôpitaux, des cliniques, les médiums, les photographes, les nageurs, les romanciers (la part d'inspiration du signe), les acteurs, les moines (avec une forte influence de Saturne), etc...

Pays régis par les Poissons, le Sahara, le Portugal, l'Egypte.  
Régions : la Normandie.



**A RETENIR : LES POISSONS, DOUZIEME SIGNE DU ZODIAQUE, SIGNE FEMININ, DOUBLE, FECOND, MUTABLE, SONT GOUVERNES PAR NEPTUNE. VENUS ET JUPITER Y SONT EN FORCE, MERCURE Y EST EN EXIL ET EN CHUTE.**

∴

## RESUME

Les signes se divisent en :

**SIGNES DE L'ELEMENT FEU** : Le Bélier, le Lion, le Sagittaire.

**SIGNES DE L'ELEMENT TERRE** : Le Taureau, la Vierge, le Capricorne.

**SIGNES DE L'ELEMENT EAU** : Le Cancer, le Scorpion, les Poissons.

**SIGNES DE L'ELEMENT AIR** : Les Gémeaux, la Balance, le Verseau.

Le feu exprime l'action ; la terre exprime la stabilité, l'air exprime l'intellectualité ou le mouvement, l'eau exprime émotions et sentiments.

∴

**LES SIGNES CARDINAUX** : Bélier, Cancer, Balance, Capricorne = l'initiative.

**LES SIGNES MUTABLES OU COMMUNS** : Gémeaux, Vierge, Poissons et Sagittaire = l'instabilité, le changement, une double expérience.

**LES SIGNES FIXES** : Taureau, Lion, Scorpion, Verseau, symbolisés par le Sphinx = l'inertie ou la force.

∴

Signes stériles : les Gémeaux, la Vierge et le Lion (surtout la Vierge).

Les signes doubles sont les signes dits « mutables » ou « communs ».

Signes humains : les Gémeaux, la Vierge, le Verseau et la première moitié du Sagittaire.

Tel est l'essentiel à connaître sur les signes. L'élément suivant est constitué par les planètes dont l'influence vivifie ces différents signes.



LES PLANETES

**Les Planètes. Leur signification. Leurs domiciles, dignités et débilités.**

Les planètes se divisent en planètes rapides, qui influencent l'individu, et en planètes dites « lourdes » qui marquent surtout une civilisation, une collectivité.

∴

**LE SOLEIL : ☉** Représenté par un cercle, symbole de l'infini, symbole de la volonté qui peut grandir, se dilater, être susceptible de croissance, exactement comme nos forces physiques qui lui empruntent d'ailleurs leur vitalité. C'est le yang, l'énergie positive, le jour marqué par l'activité, la lumière, la chaleur.

Soleil = les facultés individuelles, la volonté, la force, la vie, la lumière, le règne, la gloire, le succès, la mise en vedette. L'or. Ce qui est chaud, brûlant, en fusion, ce qui éblouit et réchauffe. L'amour.

Le père, le cœur, le mari (dans le thème d'une femme : le mariage), la vitalité, l'élévation, la loyauté et la franchise.

Il ne présente aucun lien avec les autres planètes, étant le reflet du principe divin sur terre. On le consulte dans le thème pour être renseigné sur la volonté du Natif.

∴

**LA LUNE : ☾** Représentée par un croissant à son premier quartier. Elle change, se modifie, se cache, réapparaît, tout

comme la femme qu'elle symbolise. C'est le yinn, l'énergie, la nuit, le mystère, ce qui dort, ce qui conçoit, les facultés émotionnelles.

Lune = le changement, le sexe féminin, le public, le peuple, la démocratie, l'argent, la fertilité, la mer, les émotions, les voyages, la petite enfance, la mère, l'épouse (le mariage en thème masculin), la sœur aînée, la vie publique, le commerce, l'imagination, l'amour maternel, la digestion, l'estomac, la famille, la popularité.

Elle s'allie avec toutes les autres planètes mais s'y subordonne. On la consulte sans le thème pour être renseigné sur la popularité et la vie quotidienne.

∴

MERCURE : ♂ Son symbole est le casque ailé de Mercure, le caducée, le messager des Dieux (de même l'intelligence établit des rapports entre les différentes fonctions psychologiques).

Planète neutre, elle se charge de l'influence des autres astres.

C'est l'intelligence, les fonctions de relations, le voisinage, les frères plus jeunes, les études, l'adolescence, la littérature, les lettres, messages, livres, les petits véhicules (genre bicyclettes), les disciples du maître, la parole, la ruse, l'agitation, l'alphabet, les petits voyages, le système nerveux, les bras, la respiration, les poumons.

On le consulte dans le thème pour être renseigné sur les facultés d'intelligence du Né.

∴

VENUS : ♀ Sentiment, amour, volupté, possession. Elle signe la femme, non plus la mère ou l'épouse, femmes qui ont pour tâche de présider au foyer, mais l'amante, la maîtresse, le mariage d'amour, les liaisons. C'est celle qui attire, qui provoque l'union. Son symbole est le miroir de la déesse, indice d'attrait, car c'est une planète magnétique, l'attraction, la sociabilité, la beauté, le plaisir, les associations régies par l'entente mutuelle, les lieux de plaisir, bals, théâtres, etc... Tout ce qui est talent artistique dans un but de séduction est gouverné par elle. (On sait combien l'amour inspire tous les arts.) Elle correspond aux organes féminins, à l'élimination rénale, à la circulation veineuse, à la gorge et au teint.

On la consulte dans le thème pour être renseigné sur les moyens de séduction du Né et sur son mariage.

∴

**MARS** : ♂ La force mâle, dressée pour l'expansion, la flèche d'Arès, Dieu de la guerre, sortant du bouclier du Dieu. Alors que Vénus représentait une force passive, c'est une force active, symbolisée par l'érection masculine, le courage, les facultés combattives, le dynamisme. Sa couleur est le rouge, son métal le fer (on donne du fer pour activer les globules rouges, qui dépendent d'ailleurs de Mars, dans les symptômes d'anémie).

C'est la lutte, la guerre, l'industrie, les rivalités, tout ce qui appartient à ce que nous venons de citer (poignards, fusils, armes, coutaux, machines-outils, feu, fonderies, etc...). Dans un thème féminin, c'est l'amant ou le genre d'hommes vers lequel la femme se sent attirée.

Principe de violence, rapidité, combustion, mais aussi épuisement, danger, brutalité, impulsivité et témérité. Il correspond à la tête et au système musculaire.

Dans le thème, on le consulte pour connaître vers quoi sont dirigés la force, l'énergie et l'activité du Natif.

∴

**JUPITER** : ♃ Symbole : un aigle, les ailes étendues.

Les autres planètes étaient des planètes « rapides », ayant une grande influence sur le caractère du Natif. Avec Jupiter, commencent les planètes dites « lourdes ». Alors que le soleil fait le tour d'un signe de 30° en un mois, que la Lune l'accomplit en un peu plus de deux jours (faisant tout le Zodiaque de 360° en vingt-huit jours), que Mercure progresse rapidement ainsi que Vénus et Mars, Jupiter met une année pour visiter un signe, faisant le tour du Zodiaque en douze ans. Il symbolise maturité, loi, justice, religion, décoration (tout ce qui inspire l'approbation de la société — là où la lune est la démocratie, Jupiter = la bourgeoisie, le Soleil : l'aristocratie, la Lune : la plèbe). Il exprime la réussite, l'enseignement, tout ce qui grossit dans un sens honorable, la richesse, les prélats, les églises, les juges, les jeux, la chance, la générosité et les excès.

Il signe les professions libérales, la banque, les universitaires,

les agents de change, les propriétaires de chevaux de course, etc... Il correspond au foie, au sang et aux cuisses. On le consulte dans le thème pour connaître la chance du Né et ses enfants.

∴

**SATURNE** : ♄ Le temps, ce qui implique une limitation. Vénus à un moment donné, nous partirons à un moment donné, voilà la fatalité dictée par Saturne, symbolisé d'ailleurs par une faux, ou par une croix (les épreuves) dominant le demi-cercle : la matière.

Saturne symbolise le temps, l'expérience, les retards, la connaissance, les gens âgés, la vieillesse, tout ce qui est contraction, prudence, richesse sous une apparence limitative. En mauvaise position, l'échec, la mort, les ennemis.

La solitude, la science, l'administration, les ajeux, les souterrains, les prisons (nom latin, Carcer : incarcération), la lourdeur, lenteur, persévérance, frugalité, restrictions, pensée, vieillards, célibat. L'ermite, le moine mais aussi le monarque (même racine dans les deux mots, monos : seul ; moine et monarque sont seuls, l'un isolé par sa propre volonté, l'autre par sa grandeur, tous deux soumis à la fatalité).

Dans l'ordre physique : peau, squelette, articulations, surdité, hernie, ankylose, refroidissements, etc... Il gouverne les mineurs, jardiniers, plombiers (le métal de Saturne : le plomb, métal gris, terne et pesant), les scientifiques, les ingénieurs, les hommes politiques, les éminences grises, ceux qui savent et se taisent.

On le consulte dans le thème pour être renseigné sur la solidité de l'esprit du Né, sur son érudition, sa science, sa persévérance et sa vieillesse.

Il dit comment les choses finiront, il représente le mot ultime.

∴

**URANUS** : ♅ Le symbole rappelle Herschel qui découvrit la planète (H, première lettre du nom du savant).

Avec Uranus commence la série des planètes rythmant en premier lieu la collectivité. Aux yeux des astres, l'individu passe après la collectivité. Nous naissons à un moment donné, celui indiqué par les planètes lourdes, qui règlent le sort des civili-

sations présentes sur la terre et qui, d'après ces données, se combattent ou s'entraident, exactement comme les individus.

Uranus = le progrès, ce qui change, l'invention, l'originalité, l'excentricité, l'impulsion, l'inédit, la nouveauté, les inventions modernes, la T.S.F., télévision, l'électricité, les pionniers, les révolutions, le socialisme, les chemins de fer, l'auto, les avions, fusées, le cinéma.

Dans le corps, l'influx nerveux, les nerfs, les déséquilibres, les fluides, le système sanguin.

On le consulte dans le thème pour connaître les facultés inventives du NÉ, un divorce éventuel, son indépendance, ses pouvoirs psychiques, les changements soudains intervenant dans sa vie, ses amitiés, son insertion dans la vie moderne, sa mise en vedette dans cette même vie, ses chances en matière politique.

Il représente aussi (avec les autres planètes, Neptune et Pluton, appartenant au groupe de planètes régissant la collectivité, les pouvoirs et les facultés du génie).

∴

**NEPTUNE** : ♆ Le trident du Dieu, la mer, l'eau, les drogues, les poisons, les médicaments, la poésie, la musique, l'inspiration, l'esthétique, les complications, les trahisons, ce qui est illégitime, les fuites, les séparations, le doute, le vice, les choses morbides, le tabac, la folie, le génie, l'espionnage, la mystique, la souffrance, les choses cachées, la divination, l'invisible, la Divinité, l'alcoolisme, l'éther.

Dans un thème, on le consulte pour savoir si le NÉ possède de l'inspiration et comment il résiste aux divers entraînements. Contrairement à Uranus, qui inspire les changements brutaux, Neptune agit insidieusement et provoque toujours le doute et l'incompréhension.

∴

**PLUTON** : ♇ Le maître des enfers, régit le subconscient, les choses cachées (celles-ci se présentant différemment pour Neptune, qui ne donne jamais la chose elle-même, mais son reflet déformé, un nuage). Il influence la fonction humaine la plus cachée, la plus secrète, quelquefois même la plus inavouable : la sexualité.

Il représente la mort, la tombe (qu'y a-t-il de plus caché ?), le plaisir sexuel, la fécondité, l'éjaculation, le démon, les pouvoirs secrets et la régénération.

Sa fonction est de mettre fin à une chose (ou à une fonction psychologique) pour lui substituer progressivement un fait nouveau, souvent plus riche. En même temps, il modifie d'une manière inconsciente mais irréversible la personnalité.

C'est la planète d'un jugement secret et implacable. On le consulte dans le thème pour être renseigné sur la sexualité du natif et sur ses possibilités de création.

∴

Nous résumerons ici force ou faiblesse des planètes :

Il existe trois sortes de dignités, domicile, exaltation et joie (ou trigonocratie). Voir tableau page 52.

**Le domicile.** La planète se trouve en ressemblance parfaite avec le signe. Il existe donc identité d'action. Les forces du signe et celles de la planète coopèrent harmonieusement. Exemple : Uranus dans le Verseau (la liberté et l'indépendance d'Uranus jouent à plein dans le signe du Verseau, inconventionnel et amical).

Aucune planète en domicile ne peut nuire. Telle est la règle essentielle à retenir, la règle la plus importante de toute l'astrologie.

**L'exaltation.** Les forces du signe et de la planète se renforcent mutuellement. Dans l'interprétation, accordez à cette position la même vertu que pour le domicile, à l'exception d'un trait de caractère : le natif tend à abuser de la force ainsi développée.

Exemple : Saturne est exalté dans le signe de la Balance, signe d'automne. La logique et le jugement sont renforcés par l'absence de sentimentalité de la planète et son propre jugement politique.

Des planètes ainsi situées renforcent la personnalité et aiguïssent les traits de caractère signifiés par l'astre ainsi placé (dans notre exemple : le jugement, caractéristique de la Balance et la solidité, vertu de Saturne).

**La joie ou la trigonocratie** est une vertu mineure. Exemple : une planète de feu, comme Mars, dans un signe de feu, tel le Sagittaire. Les énergies coopèrent dans la même direction, sans avoir la même solidité que pour le domicile ou l'exaltation.





Il existe trois sortes de détriment ; seuls les deux premiers nuisent.

**La chute.** La planète occupe le signe opposé à son exaltation. Exemple : Vénus en Vierge.

Vénus, principe d'amour, est malmenée dans la Vierge, signe stérile, dominé par Mercure, la raison.

Une planète en chute nuit toujours aux choses dont elle est significatrice. Il y a altération, rejet, appauvrissement. Au contraire, domicile et exaltation sont des enrichissements.

**L'exil.** La planète occupe le signe opposé à son domicile. Sa force n'est nullement suspendue mais elle agit dans le sens où l'entraîne le signe, à contre-courant (tandis que dans la chute, la fonction psychologique signifiée par la planète est en suspens, neutralisée).

Exemple : Saturne en exil dans le Lion ; la planète reste forte. Les honneurs signifiés par le Lion rehausseront Saturne, planète politique, donc honneurs gouvernementaux. Mais ceci est gagné par la force du caractère et n'est nullement sûr d'être maintenu, le signe ne signifie pas un maintien, il n'apporte aucune aide dans ce sens à la planète. En revanche, les enfants, les plaisirs, les amours, toutes choses signifiées par le Lion, souffriront de la présence de Saturne, qui agira dans un sens de dépouillement. Il s'ensuit que le natif risquera d'être atteint dans ce domaine.

Une planète en exil nuit toujours, qu'il s'agisse d'une maléfique ou d'une bénéfique.

**La pérégrinité.** Une planète est dite pérégrine quand elle ne réunit aucune de ces conditions, elle est de passage et tient essentiellement de son maître \*. Par exemple, Vénus dans le Cancer. Elle agit suivant la force et la position du maître du Cancer, c'est-à-dire de la Lune.



---

\* C'est-à-dire de la planète en domicile dans ce signe.

Tableau des dignités et débilites des planètes :

Planète	Domicile	Exaltation	Exil	Chute
Soleil	Lion	Bélier	Verseau	Balance
Lune	Cancer	Taureau	Capricorne	Scorpion
Mercure	Gémeaux Vierge	Vierge	Sagittaire Poissons	Poissons
Vénus	Taureau Balance	Poissons	Scorpion Bélier	Vierge
Mars	Scorpion Bélier	Capricorne Scorpion	Balance Taureau	Cancer
Jupiter	Sagittaire Poissons	Cancer	Gémeaux Vierge	Capricorne
Saturne	Capricorne Verseau	Balance	Cancer Lion	Bélier
Uranus	Verseau	Scorpion	Lion	Taureau
Neptune	Poissons	Lion	Vierge	Verseau
Pluton	Scorpion	Bélier	Taureau	Balance

#### Planètes rétrogrades.

Il s'agit d'un mouvement apparent. L'influence est en suspens. Du moins est-ce là une explication. En fait, on voit fréquemment dans l'interprétation qu'il n'existe aucun frein. Des écrivains ont Mercure rétrograde. Si l'on prenait certains Manuels au pied de la lettre, cela signifierait que les facultés mercuriennes (donc l'intelligence et les écrits) sont entravés ou peu apparents.

Ce qui n'est pas le cas.

∴

#### Planètes maléfiques ou bénéfiques.

Les bénéfiques sont en premier lieu le soleil, qui vitalise, éclaire et met en vedette le signe et la maison où il se trouve. C'est le plus grand bénéfique qui soit. Comment le Soleil qui nous donne la vie et la profusion — un père, un Dieu, toutes choses qui relèvent de son symbole — ne serait-il pas la planète la plus bénéfique ?

Le second bénéfique est Vénus, d'une façon d'ailleurs mineure. Vénus donne les choses sans effort, en suivant la ligne

du charme, ce qui n'est pas sans danger. Elle confère la beauté en fonction du signe où elle se trouve.

Jupiter est une planète bénéfique infiniment plus puissante. Elle procure sans limitation l'abondance, l'expansion, la réussite, selon le signe, la maison où elle se trouve, sa condition et ses aspects. Mercure est neutre (« convertible »). Il s'associe aux planètes avec lesquelles il se trouve en aspect. On peut le juger, à la pratique, légèrement bénéfique, surtout par les talents qu'il procure.

Uranus est bénéfique sous certaines conditions, notamment par les chances soudaines, les relations qu'il fait entrevoir. Le signe et la maison du thème où il prend place sont le cadre de changements soudains.

La Lune est neutre. Elle a le pouvoir de provoquer des changements nombreux dans le signe et la maison où elle se trouve, sa première caractéristique étant la versatilité. Ceci sera plus prononcé dans un signe mutable, plus restreint dans un signe fixe.

Mars est une planète maléfique. Là où elle se trouve dans le thème, elle provoque rupture ou effort, violence ou tension, suivant la maison et le signe où elle figure.

Saturne est le grand maléfique. Tout ce qui est signifié par le signe et la maison où il se trouve ressort du domaine de la fatalité, est exposé à la chute ou à la lenteur. Au contraire de Vénus, on récolte seulement par lui les fruits d'un labeur continu. Il marque aussi, là où il se trouve, l'expérience et la fin des choses.

Neptune est insidieux, non franchement maléfique mais décevant. Signe et maison sont le cadre d'un changement par trahison, par duperie, ou bien, dans le meilleur des cas, sensibles à des influx intuitifs. Il est maléfique par les possibilités d'illusion et de confusion qu'il engendre.

Pluton est à la fois maléfique et bénéfique. Maléfique parce qu'il met fin à quelque chose. Bénéfique parce qu'il apporte une possibilité nouvelle. La maison où il se trouve est frappée par la mort mais apporte des possibilités de création et de renouvellement. Le tout a la valeur d'un jugement sans appel, il semble que ce jugement tienne compte de notre niveau moral.

Le signe et la maison où il se trouve sont le théâtre d'événements et de changements irrémédiables, où la mort a son mot à dire. L'événement a un caractère secret et reste souvent ignoré de l'entourage.

Tout ceci se subordonne à une grande loi.

TOUTE PLANÈTE MALEFIQUE EN DOMICILE OU EXALTATION DOIT ÊTRE CONSIDÉRÉE COMME BÉNÉFIQUE. DE MÊME POUR TOUTE PLANÈTE CONVERTIBLE OU NEUTRE.

TOUTE PLANÈTE BÉNÉFIQUE EN EXIL OU EN CHUTE DOIT ÊTRE CONSIDÉRÉE COMME MALEFIQUE.

Ceci est important pour les conclusions que vous tirerez du thème. Prenez par exemple, Jupiter en Vierge. La planète, de bénéfique qu'elle était, devient maléfique. L'altruisme, la réussite, etc., se changent en un égoïsme possible.

Inversement, Saturne en Verseau devient bénéfique alors qu'il s'agissait de prime abord d'une maléfique.

Autre exemple : la Lune en Taureau. D'indifférente qu'elle était, la planète devient bénéfique. La famille (la lune) reçoit la sève printanière (la richesse).

Planète maîtresse d'un signe : c'est la planète qui s'y trouve en domicile (ou en exaltation). Exemple : la planète maîtresse du signe du Cancer est la Lune.

Planète maîtresse d'une maison : les maisons sont les secteurs où jouent l'influence des planètes. La planète maîtresse de la maison IV, par exemple, est la planète maîtresse du signe où se trouve cette maison.

Exemple : nous avons la maison I (l'ascendant) dans le signe de la Balance. Quelle sera la planète maîtresse de la maison I ? (pour cette maison, on dit aussi, la planète « gouvernant » le thème).

Réponse : on considère où se trouve placée la maison I, dans quel signe. Comme elle se trouve dans le signe de la Balance, qui a Vénus pour gouverneur, pour maître, la planète maîtresse de la maison I sera Vénus. Il faudra donc considérer Vénus pour juger des choses de la maison I (c'est-à-dire de la personnalité).

Autre exemple : maison VI dans le Scorpion. Le maître de la maison VI sera Pluton (planète maîtresse du Scorpion ; son second maître, Mars).

∴

**Les nœuds de la lune** : ce sont des points fictifs, les lieux où la Lune dans son orbite, sectionne l'équateur céleste. Je ne leur ai trouvé d'importance qu'en astrologie mondiale. Vous pouvez les négliger dans l'interprétation.

**Les étoiles fixes** : elles intensifient les influences des planètes. On en a abusé ; comme il y en existe plusieurs sur chaque degré du Zodiaque, on leur fait dire n'importe quoi. Nous donnerons simplement la liste — en fin de volume — des plus importantes.

**La Lune noire** : Point focal qui joue un rôle important, symbolise les rapprochements sexuels. Je l'ai vu jouer à plein dans tous les thèmes et elle est sensible, comme les planètes, aux progressions. J'en donne les éphémérides en fin de volume.

∴

### Les Planètes dans la Vie humaine

Cette notion est importante car certaines planètes agissent tardivement. Ainsi, Saturne bien aspecté est sans influence bénéfique avant la maturité. Il dote surtout de certains traits de tempérament, solitude, etc... (il est l'ennemi de l'enfance) dont peut souffrir le natif. On comprend que Jupiter, qui est en exil dans les Gémeaux (l'adolescence) joue peu à ce moment, même bien aspecté, etc...

La Lune gouverne les années de la nutrition, celles surtout où l'enfant est élevé par sa mère, jusqu'à cinq ans, voire sept ans.

Vient ensuite l'âge de Mercure, qui couvre une large période, de l'âge de raison jusqu'à la puberté (où il reste d'ailleurs actif — les études).

Puis Vénus — les premières sollicitations des sens (de 14 à 20 ans). Mars représente ensuite la lutte, la virilité. Il semble d'ailleurs que Mars et Vénus agissent de concert, Mars étant naturellement plus agissant pour un homme et inversement.

Mars semble dominer jusqu'à 33 ans, âge solaire. Le Soleil gouverne ensuite la période entre 33 et 40 ans.

A 40 ans commence la période jupitérienne, celle qui théoriquement est marquée par des responsabilités sociales importantes et la réussite. Ceci joue jusqu'à 55 ans, où commence l'âge de Saturne.

D'après la Tradition, la Lune recommence à jouer, non sur la vieillesse, mais sur la décrépitude (on retombe en enfance).

Quand vous jugez un thème, la première chose est de voir quelles planètes sont en force ou contrariées, donc en domicile et exaltation ou chute et exil. Si Mercure est fort, vous en

déduisez études et adolescence importantes. Saturne fort et harmonique : les choses finiront bien, vieillesse active et bon jugement, etc...

∴

### Significateurs généraux

Les significateurs particuliers sont les maisons, qui varient pour chaque nativité, et que nous étudierons au chapitre suivant. Les significateurs généraux appartiennent aux planètes. Ils ne sont pas une règle absolue, leurs caractéristiques doivent se soumettre à celles déduites des significateurs particuliers.

- Significateur de la richesse : Jupiter.
- Significateur de l'importance sociale : Jupiter.
- Significateur de la popularité : la Lune.
- Significateurs des déplacements : Mercure et la Lune.
- De l'automobile, des avions : Uranus et le Verseau.
- Significateurs du père : le soleil et Saturne.
- Significateurs de la mère : la Lune et le Cancer.
- Significateurs des spectacles : le soleil et Uranus.
- Significateur de l'expérience, de l'érudition : Saturne.
- Significateurs du mariage (pour les hommes) : Lune et Vénus.  
(pour les femmes) : le soleil et Mars.
- Significateur de la guerre : Mars.
- Des ennemis : Mars et Saturne.
- Significateur de la mort : Pluton.
- Significateurs des voyages par mer : la Lune et Neptune.
- Par air : la Lune et Uranus.
- De l'occultisme : la Lune et Pluton.
- Des rêves : la Lune et Neptune.
- Des succès sociaux : Vénus et Uranus.
- De la politique : Uranus et Saturne.
- Des amis : Uranus.
- Des vieillards : Saturne.
- Des personnes mûres : Jupiter.
- Des oncles : Jupiter.
- Des enfants : Mercure.
- Des frères plus jeunes : Mercure (sœurs : Vénus).
- Des frères plus âgés : Mars (sœurs : Lune).

- Des maladies chroniques : Saturne.
- De la littérature : Mercure.
- Des gens mariés : Jupiter.
- De l'érotisme : Vénus et Pluton.
- De la sexualité : Pluton.





## LES MAISONS

Les Maisons sont la notion capitale en astrologie, celle permettant d'interpréter un thème à fond. Leur connaissance est essentielle.

La sphère céleste est divisée en deux hémisphères par l'horizon. Ce qui est au-dessus de la terre devient actif. Ce qui est au-dessous reste passif. Deux autres moitiés sont obtenues par la division opérée par le méridien. A l'est, l'orient, ce qui se lève, ce qui progresse. A l'ouest, ce qui décline\* et complète.

Les maisons localisent sur terre les influences des signes et des planètes, elles font ressortir l'action des astres dans notre vie quotidienne.

Elles figurent le cercle de la vie, lever, culmination, coucher et fin, le tout suivant le symbolisme du cercle (le retour éternel).

— Les maisons angulaires sont les maisons I, X, VII et IV. Elles sont puissantes dans le même ordre, la I et la X étant à égalité et exprimant une force et une vitalité vraiment extraordinaires.

Les planètes qui s'y trouvent, surtout celles proches des angles, sont tellement fortes qu'elles dominent le thème. Elles signent donc la personnalité d'une façon significative.

On ne saurait surestimer cette force.

— Les maisons succédentes sont les maisons II, V, VIII et XI. La plus forte est la XI, ensuite la V. Les deux autres sont infiniment plus faibles. Les maisons succédentes n'ont même pas le tiers de la force des maisons angulaires.

---

\* Ce déclin n'est évidemment que celui de la matière.

-- Les maisons cadentes sont la III, VI, IX et XII. Seule la IX a une force pouvant se comparer à celle des maisons succédentes. Les autres sont très faibles.

Les maisons V et XI sont considérées comme bénéfiques. Les maisons VI et XII — surtout la XII — comme maléiques.

Toute planète à 5° de la cuspide d'une maison appartient à cette maison.

Voici la signification des Maisons :

**MAISON I :** Signification essentielle : la sphère d'action du natif, ses possibilités, sa vie, son tempérament.

Elle correspond au premier signe. Autres significations : la santé, l'intelligence, la personnalité et les tendances héréditaires.

**MAISON II :** Signification essentielle : l'argent, les acquisitions, le gain.

Elle correspond au deuxième signe. Autres significations : les placements, les banques, la monnaie, les comptes, la fortune, la gestion, le numéraire et ce qui est acquis.

**MAISON III :** Signification essentielle : l'intelligence.

Elle correspond au troisième signe. Autres significations : les frères et sœurs, l'entourage, les écrits, les livres, les petits voyages, les voisins, les véhicules, les déplacements, la marche, la correspondance, les facteurs et la course à pied.

**MAISON IV :** Signification essentielle : le foyer, le patrimoine, le père (dans un thème masculin), la mère (dans un thème féminin), la famille.

Elle correspond au quatrième signe. Autres significations : le domicile, les biens immobiliers, la dernière partie de la vie, la renommée après la mort, l'occultisme, la maison, les réalisations ultimes et les trésors cachés.

**MAISON V :** Signification essentielle : la création. La création dans l'ordre humain (les enfants) ou artistique (l'art). Les liaisons.

Elle correspond au cinquième signe. Autres significations : le théâtre, l'enseignement, les plaisirs, les sports, les amours, les spéculations, les courses, le jeu, le cinéma.

**MAISON VI : Signification essentielle : le travail. Les maladies aiguës.**

Elle correspond au sixième signe. Autres significations : l'alimentation, les serviteurs, les corvées, l'hygiène, les oncles et tantes, les petits animaux domestiques et le service public.

**MAISON VII : Signification essentielle : les contrats, le mariage.**

Elle correspond au septième signe. Autres significations : les procès, les ennemis déclarés, le public en général, les grands-parents, la vie sociale, les rapports avec la société, la vie mondaine et les associations.

**MAISON VIII : Signification essentielle : la perte, la mort.**

Elle correspond au huitième signe. Autres significations : les régénérations, la transformation, les héritages, les professions se rattachant à la mort (occultisme, médecine, par exemple), les legs, les testaments, la fortune du conjoint, la sexualité et les pouvoirs secrets.

**MAISON IX : Signification essentielle : l'esprit philosophique, les longs voyages à l'étranger, l'évolution spirituelle.**

Elle correspond au neuvième signe. Autres significations : l'idéal, la prêtrise, la religion, la sagesse, les hautes sciences, l'enseignement universitaire, l'étranger, les capacités d'élévation spirituelle du sujet, l'astrologie, le guide et le maître.

**MAISON X : Signification essentielle : les actes, les honneurs, le pouvoir.**

Elle correspond au dixième signe. Autres significations : la carrière, le succès, le pouvoir, la réussite sociale, la mère, l'ambition, le règne, la célébrité. Le rôle joué dans l'Etat.

**MAISON XI : Signification essentielle : les amis, les désirs, les projets.**

Elle correspond au onzième signe. Autres significations : les protections, la publicité, le parlement, la carrière politique, l'élection et les sociétés.

**MAISON XII : Signification essentielle : ce qui est caché.** Elle correspond au douzième signe. Autres significations : les épreuves, les hôpitaux, les longues maladies (chroniques), l'occultisme, l'astrologie (avec donc la quatrième et neuvième

maison, dites maisons occultes, de même que la VIII<sup>e</sup>), l'exil, la sorcellerie, les inimitiés et rivalités secrètes, les asiles, les grands animaux, les crimes, les trahisons, l'espionnage, le suicide, la vie occulte et les grands chagrins.

### Les maisons dérivées

Dans le thème apparaissent par exemple le conjoint (maison VII), la mère (pour un homme, la maison X), le père (la maison IV), l'oncle (la maison VI), le grand-père (la maison VII), etc...

Les maisons dérivées sont les maisons comptées en prenant comme départ et comme nouvel ascendant le fait ou la personne nouvelle dont on veut tirer une signification. Par exemple, voulons-nous connaître la fortune de la mère du sujet ?

Nous prenons la 2<sup>e</sup> maison de la maison X du thème, cette maison X étant notre nouvel ascendant. Nous avons donc : la 2<sup>e</sup> de la X = la fortune de la mère. C'est-à-dire la maison XI radicale (celle du thème du sujet).

Les maisons dérivées sont d'un emploi intéressant mais demandent beaucoup de prudence et d'expérience dans l'interprétation.

∴

Les points essentiels du thème natal :

Dans la pratique, on s'aperçoit que jouent surtout toute la vie les planètes angulaires, c'est-à-dire en maisons I, X, VII et IV. Elles possèdent une très grande influence, surtout les trois premières maisons. La VII et la IV appartiennent à l'âge mûr et à la vieillesse.

Est appelée « gouverneur » ou « planète gouvernante », ou « maître de l'Ascendant », la planète régnant le signe zodiacal où se trouve la maison I. Elle possède une grande importance et signe le tempérament du natif (avec celles présentes en maison I, s'il y a lieu). De même pour les planètes en maison X, surtout si elles sont dignifiées.

Le Milieu du Ciel, la maison X (qui correspond au midi, au sud) est aussi important que l'Ascendant.

Ce sont les premiers facteurs à prendre en considération lorsqu'on étudie un thème.

**Le HYLEG** : la planète hyleg est celle qui donne la vie, en principe le soleil. Pour la femme, la lune joue une importance égale.

**L'ANERETE** : la planète anérète est celle qui retire la vie. Dans l'ordre, la planète présente en maison VIII, le maître de VIII, la planète maîtresse du maître de VIII, la planète affligeant l'hyleg ou l'ascendant.



## LES PLANETES DANS LES SIGNES

Voici la signification des planètes dans les différents signes du Zodiaque. Il s'agit de données générales, susceptibles d'être modifiées ; il est nécessaire de les adapter avec souplesse. Il est bien évident que le Soleil en Bélier, par exemple, n'agira pas de la même façon s'il est placé à l'ascendant (où il donnera de la vigueur physique et mentale, un esprit fier et agissant) que s'il est situé en maison VIII où il influencera la mort au détriment de la vie (tendances à l'auto-destruction). Même en Bélier à l'ascendant, il n'agira pas de la même façon pour un homme (pour qui il sera bénéfique) ou pour une femme (qui aura tendance à être trop masculine dans son comportement). Il n'agira pas non plus de la même façon si dans l'un des thèmes il reçoit un trigone de Mars en Lion, et dans l'autre thème un carré de Saturne en Cancer. Il faut donc nuancer ces positions en fonction des autres éléments du thème.

∴

## LES PLANETES EN BELIER

**Soleil en Bélier :** ☉ T l'astre s'y trouve dignifié. Rayonnement, vitalité, certitude du succès. Force vitale. Energie, activité. Le sujet a tendance à ne pas connaître de frein. Par ailleurs, le cœur (le Soleil) domine la tête. On lutte pour un idéal. **Affligé :** Regardez la planète qui afflige. Par exemple, avec Saturne, il existe un mur contre lequel viendra se heurter

la course du Bélier. Impulsivité, agressivité, manque de contrôle, fièvres.

**Lune en Bélier** : ☽ ♀ la personnalité se trouve sous la dominante de l'action. Dans le thème d'un homme, c'est la rencontre d'une femme virile ou l'influence de la mère. L'esprit est indépendant ainsi que le comportement. Indice de popularité, de travail public, de politique. Le sujet tend à s'intégrer à un groupe. Cette position donne du courage, des idées personnelles, de l'amour, de l'initiative, mais elle n'est pas favorable à la vie de famille.

Affligée : Instabilité, erreurs par une imagination batailleuse, changements constants, popularité de mauvais aloi.

**Mercure en Bélier** : ☿ ♂ donne un esprit vif, apte à la discussion, aux sarcasmes, possibilités d'être un leader par la parole, politique, barreau, etc... Incline à se lancer en avant du point de vue intellectuel, argumentation, vivacité d'esprit. Fait les écrivains satiriques. Aptitudes au dessin et aux arts graphiques (du fait de Mars qui, allié à Mercure, constitue une morsure).

Affligé : Instabilité, imprévoyance, aucune persévérance dans les idées. Le mental est ardent mais changeant. L'action domine la raison.

**Vénus en Bélier** : ♀ ♀ la planète se trouvant en détriment est toujours affligée. L'amour domine la personnalité, donne de l'ardeur, de la séduction, mais le manque de stabilité rend la vie amoureuse sujette à des ruptures. Les liaisons sont irrésolues, les dépenses nombreuses. Tend à faire connaître des personnes plus jeunes que le natif, comme maîtresses. Affections qui passent rapidement.

**Mars en Bélier** : ♂ ♂ l'action domine. La planète se trouve en domicile ; il faudrait de fortes afflictions pour lui donner une coloration maléfique, même à ce moment il resterait une grande force pouvant simplement être gaspillée ou mal employée. La force physique est grande (alors qu'un Mercure en Bélier, par exemple, donne une force mentale), la personne tend à s'attaquer à tous les problèmes par l'action. Hardiesse et audace. Meilleur dans une nativité diurne (c'est-à-dire le Soleil au-dessus de l'horizon, en maisons I, XII, XI, X, IX, VIII et VII). Tend à la réalisation immédiate des projets.

**Jupiter en Bélier** : ♃ ♂ la réussite (Jupiter) tend à être précoce (Bélier = premier signe). On devient un leader. Indépendance, impulsion, élan. La maturité est active. Tend à protéger le sujet dans ses actes.



**Saturne en Bélier** : ♄ ♈ en chute, donc toujours mal disposé. Les élans sont réprimés. Nature froide et pondérée. Discretion, rancune, endurance. La réussite s'exprime souvent tardivement. Ambitions politiques.

**Uranus en Bélier** : ♅ ♈ Uranus, maître du Verseau, verse les flots de la connaissance dans le premier signe. On lutte pour une cause altruiste. Tend à donner une aventure dépassant les forces humaines. Originalité, indépendance, audace, génie. Les amis sont actifs. Influence d'un groupe social sur le Né. Publicité, réussite soudaine.

**Affligé** : Impulsivité. Le natif est explosif, militant et intolérant.

**Neptune en Bélier** : ♆ ♈ l'énergie de Mars se met au service de Neptune. On lutte pour un idéal (Neptune). Foi, inspiration. Constellation typique du socialisme.

**Affligé** : fanatisme, intolérance. On lutte pour un idéal nébuleux (pour des nuages qui passent).

**Pluton en Bélier** : ♇ ♈ la planète est dignifiée dans le signe (à noter que deux planètes ici sont dignifiées : le Soleil — la divinité. Pluton — la mort, la révolte et le démon. Au premier des signes donc, deux forces d'égale puissance se trouvaient en présence : le bien et le mal. La troisième planète, en dignité, Mars, représente l'homme ayant la possibilité de choisir entre le bien et le mal (c'est-à-dire entre le Soleil dignifié et Pluton dignifié).

Les forces instinctives de la personnalité sont au premier plan et l'inspirent. On lutte pour un changement.

∴

## LES PLANETES EN TAUREAU

**Soleil en Taureau** : ☉ ♉ l'argent influence la volonté et constitue un but. Force physique, appétits génésiques. La volonté se met au service de la bouche (avidité, glotonnerie). Le Taureau régit les cordes vocales, le Soleil les fortifie. Dons oratoires ou artistiques. Persévérance, patience. Dispositions pour l'art.

**Affligé** : Risque de scandale financier. Obstination brutale. Désirs exagérés de biens matériels. Intérêt. Usure. Scandales dans l'architecture, la banque, etc... Personnalité trop possessive, peu d'ouverture aux problèmes spirituels.

**Lune en Taureau :** ♀ ☉ la planète se trouve dignifiée, elle est donc toujours bien placée dans ce signe. Tendances à la vie de famille, stabilité du foyer. Indication de fortune immobilière. Acquisition de fermages, etc... Pour une femme, succès artistiques (chant, peinture, etc...). Caractère déterminé et confiant. Sociabilité, hospitalité. Le public (la Lune) a tendance à vous enrichir.

**Mercury en Taureau :** ☿ ☉ l'expérience montre qu'il faut de bons aspects pour éveiller l'esprit et l'aiguiser sous cette position. Sous de mauvais aspects, l'esprit (Mercury) est très intéressé (le Taureau : deuxième signe). Il est apte à des combinaisons financières qui pour lui priment tout. Obstination, dissimulation.

Sous de bons aspects, lenteur à prendre une décision, mais diplomatique et réflexion. Idées stables. Aptitudes à la gestion financière, à la banque. Ouvrages économiques.

**Vénus en Taureau :** ♀ ☉ la planète est toujours bien placée dans cette position. Les sentiments sont stables. L'amour profite financièrement ou apporte une sécurité. L'argent peut rentrer par l'exercice d'une profession artistique. Aptitudes à la décoration. Générosité sans extravagance. Le Taureau étant un signe fixe, cette position tend à procurer un amour fidèle.

**Mars en Taureau :** ♂ ☉ la planète est toujours affligée dans cette position. Le Taureau, animal domestique, tend à se changer en hôte fauve (à charger). Mars (la force) donne de la brutalité à la voix. Tendance à souffrir d'irritations de la gorge. Polypes.

Dons vocaux. Energie physique mais peu de sentimentalité. Tendance à concentrer ses énergies vers un but déterminé. Energie et projets orientés vers l'argent. Procès financiers.

**Jupiter en Taureau :** ♃ ☉ indice de richesse. Popularité artistique. Un oncle peut être fortuné. Conservatisme sain. Tendance à la pléthore, à l'obésité. Crédit facile.

Affligé : Dilapidation, Scandales financiers. Matérialisme.

**Saturne en Taureau :** ♄ ☉ hauts postes possibles dans les banques. Nature obstinée et calme. Entêtement.

Affligé : Ennuis financiers, à la fin de la vie. Paralysie des muscles du cou.

**Uranus en Taureau :** ♃ ☉ la planète est toujours affligée dans cette position. Les changements financiers tendent à intervenir d'une façon soudaine. Obstination et jalousie. Au point de vue destin : possibilités de promotion dans le syndicalisme

agricole. Machinisme agricole. Gains subits par une invention.

**Neptune en Taureau** : ♃ ♀ nature sensuelle et inspirée. Attrait vers l'art ou la musique.

Affligé : instabilité dans les gains. Fuite de capitaux.

**Pluton en Taureau** : ♇ ♀ la planète est toujours maléficiée dans ce signe. Instinct sexuel dévié. Sensualité et argent nuisent au sujet. Mort par une tumeur du cou ou de la langue. Période de désagrégation du capital (cette planète restant de nombreuses années dans un signe, on conçoit qu'elle n'influence vraiment un signe que si elle se trouve en maison angulaire. Elle tend à marquer l'époque davantage que le natif).



## LES PLANETES EN GEMEAUX

**Soleil en Gémeaux** : ☉ ♊ le Soleil représente le cœur, les Gémeaux sont un signe double ; deux affections ou deux mariages peuvent donc être envisagés ; deux voies sont offertes à la volonté.

Le Soleil favorise les études et la jeunesse, qui donnent au sujet l'occasion de briller (Soleil = succès).

Avantage les écrivains, conduit l'esprit au succès, agrmente les voyages où l'on rencontre des affections.

Affligé : diffusion, dispersion, dualité excessive, esprit changeant, dispersion des énergies, nervosité intense. Bronches faibles. Bavardage et superficialité. Travaux intellectuels verbeux et sans valeur. Dans un thème féminin : deux mariages.

**Lune en Gémeaux** : ☾ ♊ mentalité remuante, amour des voyages, reportage, journalisme, représentation, diffusion, publicité. Grande curiosité d'esprit (dans le thème d'un homme, possibilité de deux mariages). Contacts avec le public. Imagination brillante.

Affligé : Indécision, instabilité. La vie de famille se passe sur les routes. Eparpillement des qualités mentales.

**Mercure en Gémeaux** : ☿ ♊ la planète est toujours bien aspectée dans ce signe. Habileté mentale. L'entourage montre de l'intelligence. Bon pronostic pour les études. Dans le cas de mauvais aspects, risque de dépressions nerveuses. Echecs commerciaux. L'intelligence n'atteint pas le public.

**Vénus en Gémeaux** : ♀ ♊ l'amour dans un signe double. Il faut que la planète reçoive de bons aspects (surtout de la Lune,

de Saturne et de Mars) pour qu'il n'y ait pas infidélité et duplicité. Affections dans la jeunesse. Habileté en art poétique, danse rythmique. Une correspondance sentimentale agrémenta la vie et peut conduire à l'union. Entourage atteint par la séduction du Né.

Affligé : le sujet donne mentalement son affection mais refuse son cœur. Egoïsme caché sous des fleurs. Dispersion sentimentale, faillite de la vie amoureuse.

**Mars en Gémeaux** : ♂ II l'activité et l'intelligence sont liées. Tempérament ardent en paroles, combatif et prompt. Franchise, joutes oratoires, esprit critique développé, ressources mentales, aptitudes à se déplacer rapidement. Ingéniosité.

Affligé : controverses, pamphlets, difficultés avec les frères, accidents sur la route, vivacité de langage, inflammation des poumons, crachements de sang (les Gémeaux = les poumons. Mars = les hémorragies).

**Jupiter en Gémeaux** : ♃ II la planète ici est mal aspectée mais il faut tenir compte de sa nature essentiellement bénéfique. Talent littéraire, réussite dans les études, études possibles à l'étranger (Jupiter = l'étranger), jumeaux (Jupiter = les enfants), bourses de voyage (Jupiter implique une protection), voyages éducatifs, succès dans les déplacements, réussite dans le journalisme.

Affligé : la planète marque de la distraction, des défauts mineurs, de la verbosité.

**Saturne en Gémeaux** : ♄ II caractère studieux et prudent. Esprit scientifique et réfléchi. Mathématiques, calcul. Exactitude. Poste dirigeant dans l'éducation, l'édition, etc...

Affligé : retards dans l'éducation. Fracture des bras. Tuberculose, ennuis pulmonaires. Vieillesse marquée par l'instabilité. Eboulements en voyage. Collisions.

**Uranus en Gémeaux** : ♅ II originalité, intuition, amour du rythme. Déplacements par des moyens modernes, autos, motos, etc... Nature excitable. Invention. L'adolescence offre des chances inédites.

Affligé : ennuis imprévus en voyage. Risques d'accident sur la route. Sensationnel de peu de valeur.

**Neptune en Gémeaux** : ♆ II inspiration, poésie. Talent littéraire basé sur l'intuition et l'inspiration. Cercles occultes. Tend à donner des bases instables aux idées.

Affligé : dépression nerveuse, risque d'une jeunesse dissolue. Drogue durant la jeunesse ou procurée par l'entourage.

**Pluton en Gémeaux :** PL II inquiétude mentale. Influence de la sexualité sur les idées. Renouveau et reconstruction mentaux. L'esprit est attiré par les sujets de Pluton (sexe, crimes, espionnage).

Affligé : dépression nerveuse, mort des frères.

∴

## LES PLANETES EN CANCER

**Soleil en Cancer :** ☉ ☉ émotivité, attraction vers la vie publique ou commerciale, gestion, sympathie, sensibilité, romantisme, Indice de popularité et de vie familiale heureuse (en l'absence de mauvais aspects). La vitalité et la volonté sont néanmoins capricieuses. Succès en fin de vie. Sensibilité aux influences psychiques. Voyance. En thème masculin, l'influence d'une femme (ou de la mère) est prédominante.

Affligé : le foyer pâtit de cette affliction. La vie publique ou commerciale est sanctionnée par des échecs. Indolence, timidité, fuite devant les responsabilités viriles. Volonté influençable.

**Lune en Cancer :** ☾ ☉ plus favorable pour une femme que pour un homme (qu'elle tend à féminiser). Accentue l'influence du public, de la famille, de l'opinion. Donne le goût du passé, de l'histoire. Peut conduire vers l'hôtellerie, les débits de boisson, etc... Au point de vue psychique, caractère indolent, sociable surtout dans un cercle familial dont il est dépendant. Les bons aspects de Jupiter (Jupiter est second maître du Cancer) donnent la popularité et l'aisance.

**Mercure en Cancer :** ☿ ☉ imagination forte, mémoire exceptionnelle, qualités de romancier (surtout historique), documentaliste, bibliothécaire, etc... L'esprit se plaît à suivre les tendances vagabondes de la Lune. Faculté d'adaptation, milieu familial jeune.

Affligé : imagination instable. Les enfants peuvent causer du souci au foyer. Donne souvent une occupation intellectuelle au foyer.

**Vénus en Cancer :** ♀ ☉ alliance de l'amour et de la famille. Jupiter, second maître, apporte la légalité. Amour des enfants et du foyer. Décoration au home. Imagination vive. Le public tend à présenter un visage souriant. Bon accueil de sa part. Sentiments romanesques.

**Affligé** : l'amour tend à s'écarter du foyer ou à s'altérer. Risque d'adultère. Affections capricieuses et instables.

**Mars en Cancer** : ♂ ☊ Mars en Cancer : la planète est toujours affligée dans ce signe. Alliance de la guerre et du foyer : risques de conflits au foyer où l'on est trop dictatorial. Pour un homme politique : alliance de la guerre et du peuple. Impopularité. Alliance de la mer et des combats : peut prédisposer à la marine de guerre. Mars représentant l'activité, le Cancer l'estomac : métier dans la pâtisserie, l'hôtellerie, etc...

Sur le plan psychique, difficultés avec les proches du fait d'un caractère à la fois irritable et capricieux, troubles digestifs et chagrins domestiques. Changements d'occupations. Dans un thème féminin, indique des difficultés avec le conjoint en même temps que la profession martienne de celui-ci (garagiste, par exemple).

**Jupiter en Cancer** : ♃ ☊ la planète est toujours en bonne position dans ce signe. Donne une maturité importante et des honneurs ou satisfactions financières en fin de vie. Peut accorder la gérance d'un hôtel, la présidence (Jupiter = prééminence) d'une ligne de navigation, etc... Tend à développer la fécondité. Si la Lune est en aspect, dignités venant du public (jury, élections, etc...). L'immobilier est un domaine privilégié (surtout si la Lune est en Taureau), la banque (si la Lune est en Lion), le cinéma (si la Lune est en Verseau), le commerce (si la Lune est en Vierge), etc... Héritage des parents, aide financière de leur part. Réussite qui tend à s'installer à l'âge de Jupiter (40 à 50 ans). Favorise un remariage.

**Saturne en Cancer** : ♄ ☊ la planète se trouve ici altérée et gâtée. Difficultés et deuils familiaux. Maladie d'estomac. Esprit austère et philosophique. Economie au foyer. Peut causer un accident en mer, une chute du fait d'une élection publique. Placements immobiliers. Esprit très attiré par le passé. Position type de l'historien, de l'archiviste, etc...

**Uranus en Cancer** : ♅ ☊ l'explosion dans le foyer. Fait les rebelles, les départs brusques du foyer. Tend à causer un divorce (surtout si la Lune est mal aspectée). Réussite soudaine par la navigation. Popularité et publicité.

**Neptune en Cancer** : ♆ ☊ planète d'eau dans un signe d'eau. Les facultés psychiques sont considérables mais l'esprit est passif. Position favorable pour un occultiste ou un romancier. Si la Lune est en mauvais aspect, risques de séparation d'avec

la mère, adultère (Neptune = illégitimité) du conjoint. Esprit susceptible, très intuitif, souvent contemplatif.

Affligé : alcoolisme au foyer, conditions troubles, illégitimité ou désagrégation du foyer, exil, fin de vie chaotique, etc...

Pluton en Cancer : PL  $\approx$  la sexualité dans le foyer. Tend à satisfaire sexuellement le conjoint. Développe considérablement l'occultisme, les tendances intuitives innées. Vigueur sexuelle toujours maintenue. Création au foyer.

Affligé : provoque la mort du foyer. Deuils familiaux. On est privé d'un des parents. La fin de vie est assombrie par des décès.

∴

## LES PLANETES EN LION

**Soleil en Lion** : ☉ Ω meilleur pour un homme que pour une femme (Soleil = sexe masculin). Accorde vitalité, rayonnement, chaleur et générosité. On tend à régir, à commander, à organiser sa sphère de vie. La présence de Neptune, second maître du signe, en bon aspect, accorde en sus l'inspiration au service de la volonté. Les aspects sont ici importants, car ils tendent à mettre la volonté au service d'une réalisation majeure.

Sens de l'honneur, aptitudes politiques ou religieuses. Goût du théâtre, besoin de jouer un rôle, aptitudes pour la décoration, les finances, la banque ou la mode. Indique souvent un leader. Provoque quelquefois un métier en contact avec les enfants. Tendance au faste.

**Lune en Lion** : ☾ Ω dans un thème masculin, peut indiquer des contacts avec une femme marquée par le théâtre. Faveurs du public (la lune) dans une profession artistique (les feux de la rampe). Maniement de l'or. Caractère fort, confiant, magnanime. Rapports sociaux importants. Entraîne souvent des naissances féminines.

Affligé : scandale au sujet d'une naissance. Vanité et gloriole. Donne une certaine infatuation. Caprices financiers. Vie sentimentale instable.

**Mercure en Lion** : ☿ Ω l'esprit occupé par l'or ou par l'ambition, les enfants, etc... Intelligence lumineuse, radieuse, impérieuse, orgueilleuse, claire et inspirée. Capacités d'organisation. Honneurs intellectuels. Prix littéraires.

**Affligé** : inconstance dans les affections. L'esprit est trop occupé par le jeu ou les sports. Déceptions au sujet des enfants.

**Vénus en Lion** : ♀ ♌ amour des enfants. Position accordant un idéal et de la loyauté (Lion = signe fixe). Faveurs, témoignages d'affections de la part de personnes importantes. Raffinement et luxe.

L'idéal amoureux est placé très haut, la personne n'est pas sûre de le rencontrer, à moins qu'il n'existe un bon aspect de Mars et de Jupiter.

**Affligé** : incline à garder l'amour dans son cœur. Sublimation (ou au contraire, gaspillage excessif, jeux, etc...).

**Mars en Lion** : ♂ ♌ l'action est mise en valeur. Honneurs militaires. Réussite dans des jeux sportifs (activités de combat). Tend à faire les officiers, les chefs d'industrie. L'énergie de Mars ainsi mise en relief tend à donner des enfants avant le mariage. Volonté puissante et violente. Enthousiasme.

**Affligé** : on brûle son énergie où on l'oriente mal (notamment en cas de mauvais aspect de Jupiter et de Neptune). Perte d'enfants. Tend à donner au père (père = Soleil, maître du Lion) une mort soudaine. Palpitations de cœur. Brûlures.

**Jupiter en Lion** : ♃ ♌ la réussite se met au service de la volonté ou d'un idéal, mais elle est différée jusqu'à la maturité. Donne des honneurs sociaux, une réussite artistique importante. Loyauté et honnêteté. (Les concepts moraux se trouvent dans le cœur.) Aventure amoureuse à l'étranger (Jupiter = Sagittaire, signe de l'étranger). Indique un leader, une célébrité. Favorise les rapports avec les enfants, donne un sens inné de l'éducation et de l'enseignement.

**Affligé** : alliance de la loi et du cœur. Une pension versée pour un enfant illégitime. Excès.

**Saturne en Lion** : ♄ ♌ la planète est affligée dans cette position. On poursuit un but politique. Honneurs politiques. Emplois publics, faveurs de personnes influentes. Organisation. Les traits cruels du Lion se développent sans contrainte (sans bon aspect de Jupiter et de la Lune), l'esprit de système peut aller jusqu'à la tyrannie. Jalousie. Néfaste aux enfants. Les amours sont rares, le sujet a d'ailleurs trop d'ambition pour s'y arrêter longtemps. En cas d'afflictions venant du Verseau, troubles cardiaques. La vieillesse peut être marquée par un poste important. Autorité en fin de vie.

**Uranus en Lion** : ♅ ♌ l'explosion dans le cœur. Rébellion avec le père. Amours instables. Enfants développant des traits



d'originalités néfastes (par exemple, une conjonction Uranus-Lune en Lion = une fille aux mœurs très libres). Si Uranus est bien aspecté, génie inventif dans l'enseignement, la bourse, les jeux.

**Neptune en Lion :** ♆ ♌ la planète se trouve ici en exaltation, mais sa nature signifie les illusions. Donc : les illusions du cœur. Le sujet s'aveugle sur ses rencontres sentimentales, qu'il a tendance à idéaliser. Comme Neptune représente la divinité (ce qui est loin) on peut aimer à distance. Incline vers un amour contemplatif ou religieux. C'est le meilleur aspect de Neptune (la divinité dans le cœur).

**Pluton en Lion :** ♇ ♌ les énergies du Soleil sont au service d'une tâche importante et rénovatrice. Tend à conférer des honneurs dans une profession régie par Pluton.

Affligé : mort d'un enfant. Les amours ont une fin cruelle.



## LES PLANETES EN VIERGE

**Soleil en Vierge :** ☉ ♍ le feu du Soleil et son ardeur judicieusement répartis par l'intelligence analytique de Mercure, maître de la Vierge. Raisonement, lucidité, humeur affable mais autoritarisme avec les inférieurs. Prédise aux carrières concernant la santé, les hôpitaux, la médecine, le commerce, l'industrie et la chimie. Accorde des capacités industrielles et économiques. Intérêt pour l'auto, l'aéronautique. Précision et efficacité se mettent au service du travail. Les raisons du cœur (le Soleil) sont discutées et analysées avec froideur. Peu de passion (sauf pour son travail).

Affligé : Egoïsme. Aucun sentiment spontané ou chaleureux. Risque de difficultés dans le travail avec un supérieur.

**Lune en Vierge :** ☾ ♍ la fécondité au service du travail. Donne de multiples changements dans le travail (aptitudes à travailler au contact du public, commerce, carrière politique, écrivain, libraire, etc...). Les qualités mentales sont développées. Excellente mémoire, facultés inventives dans les sciences ou l'occultisme (la raison permettant de tirer parti des facultés inconscientes). Réserve et sens de l'observation très poussé. Amour des humbles. Aucune ostentation. Réflexion et prudence.

**Affligé** : pour un homme, peut donner une épouse stérile. Troubles d'estomac. Changements trop fréquents dans l'emploi. Difficultés avec le public.

**Mercure en Vierge** : ☿ ♍ la planète se trouve en dignité dans le signe. Incline fortement à une carrière médicale (l'esprit au service du peuple). Bons pour le raisonnement, l'auto-analyse. Intelligence matérialiste et scientifique, prudence égoïste. Dexterité mécanique. La générosité est souvent remise en question. Bons économistes.

**Vénus en Vierge** : ♀ ♍ la planète est toujours mal disposée dans ce signe. Sentiments contraints. Meilleur pour une femme (à qui elle accorde de la pudeur, de la fidélité) que pour un homme, chez qui elle stérilise (la Vierge) les sentiments (Vénus). Donne souvent un travail où l'on se trouve en contact avec l'art et la beauté, selon un point de vue commercial. Esthéticien, coiffeur, démonstratrice de produits de beauté, etc...

**Mars en Vierge** : ♂ ♍ peut donner un métier militaire. Accorde le don de stratégie et une merveilleuse efficacité, les facultés mentales de la Vierge se mettant au service d'un combat.

Fait les industriels, les commerçants en quincaillerie, les fondeurs, entrepreneurs sanitaires, etc... Finesse et vivacité de l'intelligence. Aptitude aux sciences médicales.

**Affligé** : esprit irritable, chicaneur. Egoïsme total. Sens critique exagéré. Opération à l'intestin. Les actes du sujet sont trop calculés.

**Jupiter en Vierge** : ♃ ♍ toujours en mauvaise condition. Favorise pourtant (car Jupiter est naturellement tourné vers le bénéfice) les carrières commerciales, réussites dans cet ordre, gérances diverses, etc... Donne une profession dans l'enseignement ou la magistrature.

L'idéal est très terre à terre. La personne discute avec les sentiments les plus nobles et ramène tout à un niveau utilitaire. Maladie du foie et de la vésicule biliaire. Peut procurer un travail à l'étranger. Pour une femme, tendances à la stérilité si la Lune n'est pas en bon aspect.

**Saturne en Vierge** : ♄ ♍ postes de surveillant, de contrôle, d'enseignant. Attire vers la politique. Incline à l'ordre, à l'économie, à la frugalité. Aptitudes d'ingénieur.

**Affligé** : maladies intestinales. Vieillesse marquée par des problèmes de santé. Esprit maniaque.

**Uranus en Vierge** : ♅ ♍ les amis dans le travail, la politique au service des humbles. Prédise à lutter pour une cause sociale. Syndicalisme. Intérêt pour la science médicale d'avant-garde, l'automobilisme, l'électronique, les fusées, etc... Réussite soudaine dans les affaires, le travail. Promotion inattendue.

**Affligé** : Uranus représente les nerfs, la Vierge la santé. Cela prédise à la paralysie, à des opérations, à des troubles nerveux. Difficultés dans le travail pour des causes politiques.

**Neptune en Vierge** : ♆ ♍ allie le travail et l'inspiration. Donc travail où joue l'inspiration, le rêve ; facultés mentales raffinées. L'esprit de système de la Vierge se met au service de la divinité, de l'occulte, de ce qui est caché. Inspiration prophétique et dévouement.

**Affligé** : trahisons dans le travail. Maladies influençant le psychisme.

**Pluton en Vierge** : ♇ ♍ la Vierge a tendance à stériliser Pluton (cette position était effective lorsqu'on a commencé à parler de « contrôle des naissances », à vouloir restreindre la fécondité et surveiller la fonction majeure de cet astre : la sexualité). Tend à donner un travail au contact de l'atome (Pluton = plutonium). Esprit subtil. Sens critique et justicier hors du commun.

**Affligé** : maladies mettant en cause les fonctions de Pluton. Stérilité.

∴

## LES PLANETES EN BALANCE

**Soleil en Balance** : ☉ ♎ Soleil en chute, son principe d'affirmation et de masculinité se trouvant dans un signe de conciliation et de féminité. Volonté influençable, tournée vers des buts sociaux ou mondains. On se trouve au centre d'un groupe, avec un rôle d'arbitre et de conciliateur plutôt qu'un rôle de leader. Prédise à des fonctions juridiques, politiques, etc... L'affectivité est très développée. Le mariage et les contrats ont une forte influence sur le destin. Talent de décorateur, d'artiste.

En cas de mauvais aspects, hésitation, maladie de cœur, fuite devant ses responsabilités.

**Lune en Balance** : ☾ ♎ c'est un signe de popularité, de rôle social ou tout simplement de refus de la solitude, de goûts mondains, de raffinement. Faveur publique. Sympathie, optimisme, goûts artistiques.

**Affligé** : vacillation, peu de réflexion. Sensibilité extrême à l'opinion d'autrui. Indécision. Echec du mariage.

**Mercure en Balance** : ♄ ☾ l'intelligence, au service du jugement. Porte à remettre en question les idées reçues. Donne une érudition considérable et une grande facilité d'expression. L'esprit est apte à choisir entre diverses voies. Intelligence humaine et libérale. Incline à la politique, à la magistrature, à la critique littéraire.

**Affligé** : hésitation intellectuelle, procès intentés par des associés, difficultés juridiques et légales, peu de concentration.

**Vénus en Balance** : ♀ ☾ la planète est dignifiée, l'amour constitue donc un facteur puissant de la personnalité. Meilleur chez une femme que chez un homme. Courtoisie, inclinations artistiques. Cette position n'assure pas la fidélité, car la Balance n'est pas un signe fixe, mais elle accorde toujours des partenaires raffinés. Popularité artistique. Les afflictions, comme dans le cas de toute planète dignifiée, agissent surtout par excès et gaspillage.

**Mars en Balance** : ♂ ☾ toujours en détriment. Controverses et luttes. Réaction, défensive. L'agressivité est désarmée dans ce signe vénusien. Joue toujours un rôle néfaste dans l'union, les contacts sociaux ; l'action se disperse et s'épouisse par manque de persévérance. Critiques acerbes du fait de l'opinion. Fort amour du sexe mais ruptures nombreuses.

**Jupiter en Balance** : ♃ ☾ tend à favoriser la réussite dans la seconde partie de la vie (s'il est en bon aspect avec le maître de l'ascendant ou s'il est lui-même ce maître). Nature aimant les contacts sociaux, les honneurs. Excellente position en faveur du mariage (ou du remariage éventuel). Les relations sociales aident à la fortune et sont nombreuses. Amour et légalité sont étroitement liés. Succès dans la vie publique.

**Affligé** : jugement faux. Scandale public, perte de popularité.

**Saturne en Balance** : ♄ ☾ la planète est toujours en bonne position dans ce signe. Le jugement tend à s'exercer au profit d'une cause politique. Vieillesse promise au succès, surtout social ou politique. Honnêteté, considération, excellent jugement, intégrité et érudition. En cas de mauvais aspects, peut assurer un deuil dans le mariage. Tendance à l'obstruction des voies urinaires.

**Uranus en Balance** : ♅ ☾ Uranus est une planète magnétique. Par sa relation avec le Verseau (la galaxie) elle implique une mission. La Balance signifie : les autres. Il y a donc possibilité

d'une mission rénovatrice, soit en politique, soit dans les arts. Dans les thèmes plus communs : popularité soudaine, mariage avec une personne uranienne, aptitude à créer de nouvelles relations sociales.

Affligé : la nature inventive ne parvient pas à se faire entendre. Indépendance qui n'arrive pas au but. Accident du conjoint. Persécution pour cause politique. Tempérament explosif qui soulève la réprobation.

**Neptune en Balance** : ♆ ☾ formation de nouveaux idéaux artistiques. Point de vue politique nébuleux. Tempérament intuitif, fortement poétique, spiritualiste. Grande émotivité. Le mariage est conclu dans des conditions étranges, nébuleuses.

Affligé : trahisons dans les rapports avec autrui. Pour une femme ; séduction puis abandon.

**Pluton en Balance** : ♇ ☾ position qui joue surtout sur le plan politique, où elle annonce une profonde rénovation, des changements importants sur le plan mondial. On peut conclure des accords dans un but de guerre. Tend à charger d'agressivité ce signe social. Annonce la fin d'une époque. Sur le plan individuel, les contrats jouent un rôle important dans la vie. Plusieurs mariages.

∴

## LES PLANETES EN SCORPION

**Soleil en Scorpion** : ☉ ♏ le Soleil figure ici une grande torche éclairant les ténèbres. Aptitude à porter la lumière dans le chaos (les enfers = le subconscient). Dictature en sous-main. Les forces sexuelles soutiennent la personnalité. Aptitudes pour créer ou remodeler une situation.

Le cœur est éprouvé par une descente aux enfers. Amours cachés. Sensualité secrète et instinctive. Puissance passionnelle de l'être mise au service d'une destruction puis d'une reconstruction. Energie intense.

Le Scorpion = la mort. Le Soleil = le succès. Succès aux approches de la mort.

Affligé : le Soleil est significateur général du père. Risque de mort du père. Maladie de foie et rhumatismes. Dans un thème féminin : risque de mort du mari. Combativité et cruauté. Instinct sexuel anarchique.

**Lune en Scorpion** : ♀ ♏ la planète est toujours affligée dans

ce signe. Pour une femme : sensualité ardente. Le foyer risque d'être soumis à la destruction.

Pour un homme : risque de mort de l'épouse, de la mère, de la sœur. Brusquerie, caractère cinglant, malhabile dans ses rapports avec autrui. La Lune = le public. Scorpion = la mort. Possibilité de carrière dans les assurances, etc...

Volonté obstinée, détermination. Le foyer est atteint par des deuils familiaux.

**Mercure en Scorpion** : ♄ ♍ descente de l'intelligence aux enfers (émergence du subconscient). Grand pouvoir de création. Rapports magnétiques avec autrui. Sens critique implacable. Fait les écrivains policiers, les juges d'instruction. Initiation sexuelle précoce. On peut aussi écrire sur des sujets sexuels. Reportage sur des endroits secrets (bagnes, prisons, etc...). L'esprit réplique à toute attaque. Intelligence implacable et féconde.

**Affligé** : Risque de mort des frères. Sarcasmes (position du pamphlétaire). Voyages vers la mort.

**Vénus en Scorpion** : ♀ ♍ la planète est toujours mal aspectée dans ce signe de la corruption. Indique la mort d'un amour, d'une personne aimée. Luxure. L'amour tend à se concentrer sur les désirs charnels. Magnétisme sexuel intense et possibilités de sublimation et de création. Le sujet est aimé aux approches de la mort.

**Affligé** : amours contrariées. Diffamation, jalousie. Possibilité de rentes et de legs après une mort. Héritages.

**Mars en Scorpion** : ♂ ♍ l'énergie se fait souterraine et rencontre le feu des enfers. Action secrète et implacable. Energie, puissance, mise en œuvre pour la réforme, la contre-attaque. Meilleur dans un thème masculin que dans un thème féminin. Brusquerie, ingéniosité. Le mythe de Lucifer, se révoltant contre la lumière, contre l'œuvre divine, trouve ici sa transcription : la rébellion. Acharnement ultime.

La mort a tendance à être rapide. Le fer (chirurgie, par exemple) peut intervenir. Peu de sentimentalité. On moissonne pour les enfers.

**Jupiter en Scorpion** : ♃ ♍ le signe du Scorpion qui implique la destruction et la rénovation reçoit ici un puissant appui : celui de Zeus. Mission déterminée par la Providence. On est l'homme d'un destin (si Mars et Pluton sont en bons aspects : action rénovatrice menée à bonne fin). Nature puissante, bien pourvue, inventive et courageuse. Protection contre la mort.

Cette planète d'argent dans un signe magnétique indique des héritages.

Affligé : mort des enfants.

**Saturne en Scorpion** : ♄ ♏ position puissante, inclinant (quand la Lune et Mercure et Pluton s'y prêtent) à des dons occultes. Tend à retarder la mort. Persévérance, prévoyance.

Affligé : Mort de l'aïeul, du père, du soutien. Maladies du gros intestin, hémorroïdes. Courage et patience se liguent contre des conditions de vie difficiles. Peu de popularité.

**Uranus en Scorpion** : ♃ ♏ la planète est dignifiée. Volonté forte, détermination sans faille, aptitude à vaincre les obstacles, dons stratégiques et militaires.

En cas de mauvais aspects, mort par explosion ou du fait de l'électricité. Sexualité perturbée.

**Neptune en Scorpion** : ♆ ♏ les forces invisibles se mettent au service de la création. Dons occultes. Accorde de la clairvoyance, un travail secret.

Affligé : les drogues, le pétrole, etc., peuvent être l'occasion de la mort. Risque de noyade. Un mystère plane sur la mort.

**Pluton en Scorpion** : ♇ ♏ la planète est toujours bien placée dans ce signe. Fécondité, capacités, mais la personnalité est comme assiégée par des forces occultes et la charge de la sexualité est écrasante. Sur le plan mondial où son influence jouera dans quelques années (les planètes lourdes influencent rarement les thèmes individuels), triomphe de l'ère atomique, renouvellement d'une civilisation basée actuellement sur le capital.

∴

## LES PLANETES EN SAGITTAIRE

**Soleil en Sagittaire** : ☉ ♐ la personnalité se projette en avant, comme l'indique l'archer tendant son arc ; la volonté procède d'un idéal. Maturité importante et éclairée. Aspirations philosophiques ou sportives. Comme pour tous les signes doubles, deux périodes distinctes dans la vie. Dans un thème féminin, indique l'influence d'un étranger. Position favorisant les honneurs, un rôle social, enseignant, philosophique ou religieux. Le sujet tend à enseigner, courir, voyager ou instruire. Représentation à l'étranger.

Affligé : il faut que les afflictions soient vraiment sérieuses

pour que la protection jupitérienne ne joue pas. C'est le cas lorsque par exemple Jupiter se trouve en détriment. Indique alors un échec dans la poursuite d'un idéal, des difficultés avec la justice ou des ennuis avec l'étranger.

**Lune en Sagittaire :** ♃ ♁ le quotidien dans l'idéal ; la famille à l'étranger ; la femme venant de l'étranger. Dans le thème d'une femme, optimisme, vertus sportives et chaleureuses, étude du droit, de la philosophie, etc. Dans le thème d'un homme, tend à fixer la famille à l'étranger. Etudes philologiques. Amour du cheval, de la marche, du dressage.

Affligé : difficultés à l'étranger ou avec une étrangère. Importation ou exportation tendant à la faillite. Indolence et caprice. Impopularité. Travail dans une agence de voyage. Voyages en groupe.

**Mercure en Sagittaire :** ☿ ♁ alliance de l'intelligence et de l'idéal. Tend à projeter l'esprit vers un but, une direction. Enseignement des langues étrangères, études à l'étranger. Don des langues. Principes philosophiques. Tolérance. Tendances religieuses. Donne les écrivains d'aventure, de voyages, les correspondants à l'étranger, les journalistes d'agence, les dialoguistes de films, etc... Incline à l'étude de la loi.

Affligé : erreurs de jugement.

**Vénus en Sagittaire :** ♀ ♁ fait rencontrer l'amour à l'étranger. Maîtresse ou épouse étrangère. Le signe double fait présager (pour un homme) la répétition du fait signifié par la planète. Amour réglé selon la légalité ; idéal poursuivi avec amour. Penchant pour l'art, les voyages d'agrément.

Affligé : déception sentimentale à l'étranger.

**Mars en Sagittaire :** ♂ ♁ alliance de la guerre et de l'étranger. Guerre coloniale. Rapports difficiles avec les étrangers. Amour de la discussion, principes révisés, philosophie militante. Donne les sportifs, les voyageurs (représentation d'une firme à l'étranger, correspondants de guerre). Fait partir l'esprit comme une flèche et l'action comme une balle de fusil.

Affligé : intolérance, discussion d'idées, blessure à l'étranger. Procès. Fracture de la cuisse. Accident sur une grande route. Accident de chasse.

**Jupiter en Sagittaire :** ♃ ♁ la planète est toujours bien placée dans cette position. Intensifie l'idéalisme. Gains par la justice, les enfants, l'enseignement. Peut procurer une expérience religieuse ou philosophique exceptionnelle. Respect de la loi, bénéfice et tolérance en cas de litiges. Dignités religieuses.



Dans des thèmes moins élevés sur le plan spirituel, succès par l'équitation, les sports, etc...

**Saturne en Sagittaire** : ♄ † Carrière judiciaire, responsabilités importantes à l'étranger. Nature franche, apte à diriger au point de vue éducatif. Esprit philosophique.

Affligé : difficultés avec la justice ou à l'étranger. Peu de chance dans les jeux et spéculations. Calculs biliaires. Une pierre (Saturne) dans le foie (régé par le Sagittaire). Remariage difficile.

**Uranus en Sagittaire** : ♃ † l'intuition et l'esprit d'avant-garde d'Uranus suivent l'impulsion du Sagittaire. Faculté de créer ou d'enseigner dans l'ordre religieux, métaphysique ou occulte. Régira plus tard les pilotes d'engins interplanétaires, les servants des nouvelles sciences de l'espace.

Affligé : mentalité instable concernant les principes admis. Accidents à l'étranger. Accidents d'auto, d'avion, etc...

**Neptune en Sagittaire** : ♆ † l'inspiration au service de l'idéal. Idéal religieux ou philosophique. Visions intenses. Poésie religieuse. Voyage dans l'astral. Dons prophétiques.

Affligé : complications à l'étranger. Mort pour un idéal à l'étranger. Trahison d'un étranger ou d'une étrangère.

**Pluton en Sagittaire** : ♇ † la sexualité s'entoure ici de noblesse et devient le soutien de hautes aspirations philosophiques. Esprit puissant. Tendance à lutter pour un nouvel idéal. On devient le grand-prêtre de quelque nouvelle mystique.

Affligé : mort à l'étranger.

∴

## LES PLANETES EN CAPRICORNE

**Soleil en Capricorne** : ☉ ♄ la torche au sommet de la montagne ; la divinité éclairant la cime, le succès entrevu d'en bas et guidant la route vers l'ascension ; une lumière entrevue par tous.

Le Soleil éclaire la vieillesse et les buts ultimes. On peut connaître des hommes politiques, des gens importants, des vieillards possédant l'autorité.

Le Soleil représente le cœur, le Capricorne : la glace. Le cœur est donc glacé sous cette position, extrême réserve dans les sentiments. Poste de responsabilité, de confiance. Spéculation.

tions immobilières, profession d'ingénieur, de haut fonctionnaire. Prévoyance, prudence, persévérance.

Affligé : chute de carrière, duplicité, méfiance, égoïsme, arrivisme.

**Lune en Capricorne :** ♀ ☾ la planète est toujours mal placée dans cette position. La famille est sacrifiée à l'ambition, celle-ci étant l'un des traits fondamentaux du caractère. Sentimentalité nulle. Le public aide à l'ascension ; position politique par excellence, on peut régir une communauté, une collectivité. Pour une femme, pousse à jouer un rôle politique. Sur le plan de la santé, maux d'estomac.

**Mercure en Capricorne :** ☿ ☾ l'esprit aide à l'ascension. Position du chercheur, de l'érudit, de l'ingénieur. Esprit ambitieux. Aptitudes pour la gestion, l'analyse, la diplomatie, persévérance, persistance dans une voie donnée. Donne toutefois un pessimisme accru. Sens pratique et économique.

Affligé : Avarice, pessimisme outrancier, rancune. Peu de goût pour la vie sociale.

**Vénus en Capricorne :** ♀ ♀ donne des différences d'âge en amour. Penchant pour la solitude.

Accorde toutefois l'affection agissante de femmes haut placées dans la vie sociale.

Affligé : l'amour tend à s'éloigner. Ou le manque d'appui de Saturne prend parti contre la stabilité. Calcul et raisonnement en amour.

**Mars en Capricorne :** ♂ ☾ la planète est toujours bien placée dans ce signe. Accorde force de caractère, persévérance, puissance de travail, ambition agissante. L'action pousse vers les sommets. Aide à combattre d'une façon implacable. Aucune pitié. Présente au natif un but lointain pour lequel il rassemble toutes ses forces. Alliance de la pierre et du fer.

Nuit à la famille mais excellentes aptitudes au commandement.

**Jupiter en Capricorne :** ♃ ☾ l'altruisme au service des buts lointains et froids de Saturne. La planète est en mauvaise position dans ce signe. Toutefois, si la nature chaude et sanguine de Jupiter ne peut s'épanouir dans ce signe, il existe une remarquable intelligence politique et des vues à longues portées. Maturité importante, responsabilités et faveurs. Si la lune est en bon aspect, poste politique important ou richesse immobilière.

**Saturne en Capricorne :** ♄ ☾ la planète est toujours bien

placée dans ce signe. Donne de l'érudition, des vues politiques consacrées par le temps, une détermination et une intégrité à toute épreuve ; l'esprit mûrit dans la solitude. Permet de poursuivre une tâche jusqu'à son achèvement. Energie mais peu de sentimentalité. Retarde, fixe et cristallise les faits dans la maison où est placé Saturne. Accorde une importance particulière à l'âge de Saturne (la vieillesse).

**Uranus en Capricorne** : ♅ ♄ amis occupant de hautes fonctions. Destin politique. Sens des responsabilités. Esprit opiniâtre. Permet de créer dans le domaine politique.

Affligé : changements brusques de situation. Eroulement d'un système politique.

**Neptune en Capricorne** : ♆ ♄ l'inspiration mène à l'ascension et au zénith. Aptitude à la concentration, buts spirituels. On s'oublie au profit d'une lumière sur la montagne (spiritualité).

Affligé : désagrégation d'un idéal.

**Pluton en Capricorne** : ♇ ♄ aptitudes à une profonde rénovation politique. Destin qui conduit d'une façon implacable à un sommet.

Affligé : changements politiques importants.

∴

## LES PLANETES EN VERSEAU

**Soleil en Verseau** : ☉ ♊ la personnalité se limite au profit d'une collectivité. Altruisme et amitié. Projets, création intellectuelle ou technique, cinéma, sciences nouvelles, télévision, etc... Permet d'avoir des soutiens efficaces et des amis altruistes. Donne toutefois un destin mouvementé et chaotique. Peu favorable à une vie calme, à la famille. Alliance du Soleil et de la foudre : maux cardiaques sous de mauvais aspects de Saturne.

Confère une profession indépendante ou dans une collectivité (S.N.C.F., par exemple).

**Lune en Verseau** : ☾ ♊ pour une femme, divorce, vie libre. Pour un homme, connaissances féminines brillantes, popularité artistique. Permet de faire de la politique (souvent dans des partis progressistes). Sociabilité poussée. Relations.

Affligé : divorce des parents. Manque de parole des relations. Esprit trop imaginaire.

**Mercure en Verseau** : ☿ ♊ alliance de la foudre et de l'intel-

ligence ; esprit intuitif, apte à créer. Aptitudes pour les sciences nouvelles, l'astrologie, etc... Donne un entourage ou des amis intellectuels. Amitiés par correspondance. Indépendance intellectuelle, franchise, sociabilité.

Affligé : les amis ne jouissent pas de toutes leurs facultés mentales. Originalité qui nuit au sujet. Instabilité dans les projets.

**Vénus en Verseau** : ♀ = alliance de la foudre et de l'amour. Confère l'indépendance en amour ou des amitiés amoureuses. Quelquefois, on fait passer l'amitié avant l'amour. Le signe, malgré sa fixité, permet peu la fidélité car le succès va au-devant du sujet. Ecarte systématiquement des conventions.

Affligé : projets extravagants, les aptitudes artistiques sont bien cultivées mais le sujet ne possède aucune fidélité.

**Mars en Verseau** : ♂ = permet de combattre au service d'une cause sociale (le glaive au service de la foudre). Esprit intolérant, actions brusques. Ingéniosité mais querelles avec l'entourage. Tendance à une politique de militant. Donne souvent une profession active.

Affligé : risque d'accident. Projets agressifs. Ruptures avec les amis.

**Jupiter en Verseau** : ♃ = optimisme, gain par les amis. Popularité. La réussite et la vie sociale se confondent au profit du sujet. Situation importante dans une société, E.D.F., Télévision, etc... Election politique à la maturité.

Affligé : les afflictions comptent peu dans cette position, à moins que le Soleil ne soit contraire. Incline seulement aux abus et aux changements fréquents.

**Saturne en Verseau** : ♄ = procure des amis d'un certain âge. Stabilité, solidité de la vie amicale. Intérêt pour la politique. Un jugement implacable peut bouleverser (sens du signe du Verseau) la vie et les conditions sociales.

Si les afflictions sont très marquées, les amis se détourneront du sujet. Maladie de cœur.

**Uranus en Verseau** : ♅ = la planète est bien aspectée dans ce signe. Confère une importance particulière à la vie amicale, aux relations politiques. Projets soudains. Les changements sont importants et bénéfiques. Altruisme. On lutte pour une cause morale, un affranchissement.

**Neptune en Verseau** : ♆ = la foudre au service d'une utopie ou la foudre au service d'un idéal et de la divinité. Voir les aspects. Dans certains cas très rares, peut indiquer des dons

prophétiques (comme dans le thème du philosophe allemand Frédéric Nietzsche, par exemple, où cette planète était sextile à la Lune en Sagittaire à l'ascendant — le philosophe et le philologue — trigone au Soleil et Mercure en Balance — l'inspiration — et sextile à Pluton en Bélier : le surhomme). Ces cas sont extrêmement rares.

**Pluton en Verseau** : PL = ruptures en amitié, changements politiques, bouleversement social. Joue davantage sur le plan mondial que sur le plan individuel. Pourra indiquer, au siècle prochain, d'importantes découvertes cosmiques.

∴

## LES PLANETES EN POISSONS

**Soleil en Poissons** : ☉ ✕ une torche illumine les choses cachées ; aptitudes de détective, de policier, de romancier. Neptune et Jupiter sont les deux maîtres du signe, Vénus s'y trouve exaltée. Neptune régit l'Eglise catholique — l'Eglise souffrante. Sur le plan divin, celui de la Trinité indiqué par ces trois planètes, le Saint-Esprit. Jupiter régit l'Eglise glorieuse, les prélats — sur le plan divin, Dieu le Père. Vénus régit le principe d'amour incarné par le Fils de Dieu venu racheter les péchés de l'humanité par amour (« Aimez-vous les uns et les autres »). On voit le destin religieux du signe et pourquoi les Poissons prédisposent à la prêtrise. Il existe un intense amour de la charité (avec de bons aspects de Jupiter et de Neptune). Les professions cachées, à l'abri des regards du public, infirmier, laborantin, etc., sont fréquentes.

**Affligé** : le principe d'amour se ternit, la divinité s'éloigne. Vie chaotique, irrégulière, destin flou, où la volonté échoue par manque de rigueur. Le reflet de la divinité est cherché dans des conditions indignes (drogue, prostitution, etc...).

**Lune en Poissons** : ☾ ✕ peut indiquer dans un thème masculin une épouse souffrante ou recluse. Imagination, position précieuse pour un artiste, un poète, car elle intensifie l'inspiration. Donne du talent pour la musique. Meilleur pour un homme que pour une femme.

Dans un thème féminin, indolence, tendance au laisser-vivre, peu de goût pour les responsabilités familiales.

**Affligé** : vacillation, incapacité de prendre ses responsabi-

lités, indolence et paresse. Les afflictions sont particulièrement accentuées en thème féminin (puisque la Lune a plus d'importance dans un thème féminin que dans un thème masculin). Tendances, en cas de mauvais aspect de Vénus et de Mars, à une vie double ou à l'adultère. Fuite du foyer. La fin de vie est marquée par l'instabilité, l'exil et la déchéance. Alcoolisme ou drogue. La mère joue un rôle néfaste dans le destin.

**Mercure en Poissons** : ☿ ✕ conduit l'esprit sur les voies de la médiumnité, du rêve, ou de la réclusion. Donne une imagination constructive si Jupiter et Neptune sont en bons aspects, inspiration mais pessimisme. On écrit sur des sujets occultes ou religieux. Permet l'approche de la divinité par le mental. Aptitudes médicales.

**Vénus en Poissons** : ♀ ✕ la planète est bien placée dans cette position. Alliance de la charité et de l'amour. Permet un rêve visionnaire. Procure une image sentimentale qu'on adore, qu'on transfigure, dont on est souvent séparé par la distance. Dons musicaux. Compassion et bonté. En cas de mauvais aspects, la fraude et la trahison se mêlent à l'amour. Toutefois il existe toujours sous cette position la possibilité d'une expérience intime salvatrice.

**Mars en Poissons** : ♂ ✕ alliance de l'agressivité et du secret. Profession martienne, policier, gardien ou directeur de prison, critique social, romancier de mœurs. Tend aussi à dissimuler ses propres actes vis-à-vis d'autrui. On peut aussi travailler dans un endroit isolé (Sahara), dans les puits de pétrole, à des forages, etc... Ennemis secrets. Afflictions judiciaires.

Affligé : blessure aux pieds. Risques d'emprisonnement.

**Jupiter en Poissons** : ♃ ✕ la planète est bien placée dans cette position. Nature charitable, altruiste, tendant à s'épancher, à protéger. Sentiments religieux ou humanitaires. Compassion, sensibilité. Amour de la musique et des arts. Aptitudes judiciaires et occultes. Nombreux amis, réussite dans les sociétés secrètes. Peu d'ennemis.

**Saturne en Poissons** : ♄ ✕ alliance de l'idéal et de la solidité. Prédispose à la retraite, à la philosophie. Travaux de recherches. Isolement. Pessimisme moral. Aptitudes occultes. Retraite près d'un lac.

Affligé : Maladie des poumons et des voies respiratoires. Réclusion. Nombreux soucis.

**Uranus en Poissons** : ♅ ✕ tend à des associations occultes. Toutefois le rayonnement de la planète se développe faiblement

dans ce signe. On crée dans le domaine des choses cachées, en occultisme, etc... Amis originaux. Accident aux jambes. Magnétisme.

**Neptune en Poissons** : ♆ ✕ idéalisme, foi, prière. Détermine le sens religieux.

**Pluton en Poissons** : ♇ ✕ porte à des changements dans l'idéal, la morale, la religion. Dans les thèmes individuels, accentue l'idéalisme et les dons occultes.





### LES ASPECTS

Les aspects sont l'écart angulaire séparant les planètes entre elles. Ces aspects expriment facilités ou conflits. Ils sont indispensables à l'interprétation, mais seulement après qu'on ait jugé de la force ou de la faiblesse des planètes, donc du thème. Ils n'ont par eux-mêmes aucune influence sur la force ou la faiblesse de ces planètes, force ou faiblesse qui est fonction des domiciles ou débilités.

Voici leur nomenclature ; aspects majeurs et aspects mineurs.

#### LES ASPECTS MAJEURS

— La conjonction  $\sigma$  : Il s'agit de planètes occupant des degrés voisins d'un même signe. Par exemple, Vénus à 14° de la Balance et Saturne à 19°. Vénus est dit « appliquant » à Saturne (elle doit le rejoindre dans son mouvement propre).

C'est l'aspect majeur par excellence. Il est sensible jusqu'à 15° à condition encore une fois qu'il ait lieu dans le même signe. Prenons le cas de Mars à 29° de la Vierge et du Soleil à 1° de la Balance. Les deux planètes sont là en conjonction (le soleil se sépare de Mars, allant plus vite que lui) mais cette conjonction est néfaste (aucune coopération entre la terre et l'air, la Vierge et la Balance).

La conjonction se juge d'après la nature des planètes elles-mêmes. Ainsi, Saturne est mauvais avec toutes les autres planètes, sauf si les deux planètes se trouvent en dignité (par exemple Saturne conjoint à Mars en Capricorne) ou sauf si

l'une d'elles se trouve en dignité et l'autre pérégrine (par exemple Saturne en Verseau et Jupiter en Verseau).

TABLEAU DES ASPECTS

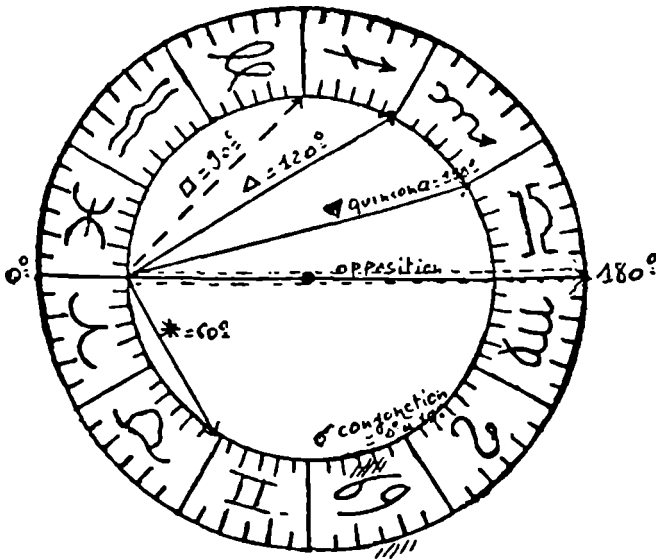

La conjonction représente un accord puissant (deux planètes et deux fonctions psychologiques unissent leurs forces).

— Le sextile. \* arc de 60°. Toujours bon. Il représente une liaison favorable, un apport d'influences concourant au même but.

— Le Trigone.  $\Delta$  arc de 120°. Très bon. Il ajoute au sextile un élément de chance, davantage de rigueur. Il réunit des tendances favorables et agit sans même que le Né en ait conscience, contrairement au sextile.

— Le Carré.  $\square$  arc de 90°. Le plus « mauvais » des aspects, c'est-à-dire le plus violent. Il marque des obstacles, des conflits irrémédiables, deux tendances qui se contrecarrent et se combattent. Pensez à deux marées qui se rencontreraient, toutes deux en sens contraire. Il est à l'opposé de la paix et de la tranquillité, il exprime un choc mais il favorise la sublimation sur un plan supérieur quand il a lieu au-dessus de l'horizon.

Avec de bonnes planètes, il marque l'excès, le gaspillage. Avec des planètes maléfiques, les névroses et conflits (ainsi, un carré Mars-Saturne : le poignard se heurte à la pierre, l'activité se heurte à la non-activité).

Les débutants tombent tous dans le même excès : ils jugent un thème bon d'après les aspects bénéfiques, mauvais d'après les aspects maléfiques. C'est commettre une grave erreur. Des aspects violents sont nécessaires à la formation d'une personnalité de valeur. Ils expriment LA LUTTE DE L'INDIVIDU CONTRE SON MILIEU, AFIN DE PROGRESSER ET DE CHANGER CELUI-CI.

— L'Opposition.  $\varnothing$  arc de 180°. Il s'agit d'une dualité. Les conflits se présentent entre deux tendances psychologiques majeures ; l'être est divisé. Cela oblige à lutter tantôt sur un point, tantôt sur un autre. Si une planète « rectifie » l'opposition, en faisant un trigone et un sextile, on peut s'appuyer sur la tendance psychologique représentée par cette planète qui sera alors la planche de salut. L'opposition exprime des efforts constants mais nécessaires. Il faut un double effort pour parvenir au but. C'est un aspect d'une très grande violence, classé comme maléfique, car souvent il faut perdre quelque chose pour arriver au but signifié par la planète qui fait face. Elle implique une tension majeure.

Pourtant, comme je le disais plus haut, une opposition peut être très précieuse sur le plan de la personnalité, par exemple quand une planète (à plus forte raison les deux) sont dignifiées. Exemple : Mars en Capricorne opposé à la Lune en Cancer.

Quand une planète ou les deux sont en détriment, elle représente évidemment un facteur de faiblesse. Exemple : Mars en Cancer opposé à la Lune en Capricorne. Dans le premier cas, il y a tendance à une lutte victorieuse, dans le second cas la défaite est entrevue.

Voilà les aspects majeurs. Il vaut mieux n'étudier que ceux-là. Quoiqu'il en soit, d'après mon expérience de professeur d'astrologie, je puis dire que les débutants accordent toujours trop d'importance aux aspects. Il vaudrait mieux ne considérer que les aspects jouant entre les planètes angulaires.

Les aspects sont effectifs dans un orbe variable, 4 à 5° pour le sextile ; 6° à 7° pour le trigone (jusqu'à 9° pour le Soleil), 12° pour l'opposition (jusqu'à 15° pour le Soleil). Plus l'aspect est exact, plus il est fort, cela s'entend sans le dire. Les aspects sont aussi plus forts quand ils s'effectuent par application.

Par exemple, Mercure à 14° du Cancer et Neptune à 19° du

Scorpion. Il existe entre eux un trigone, très fort parce que Mercure, planète plus rapide, « applique » à Neptune.

Inversement, Neptune à 14° du Cancer, Mercure à 19° du Scorpion. Il y a trigone, mais moins fort, parce que Mercure tend à se séparer et à s'éloigner, l'aspect ayant déjà eu lieu.

Ne mettez jamais un trigone entre planètes situées dans des signes qui ne peuvent s'entendre. Ce serait une faute grossière (le fait que quelques mauvais astrologues le font ne vous autorise pas à les suivre sur ce chemin). Je vous donne un exemple :

Mercure à 29° de la Vierge ; Saturne à 1° du Verseau. Il y a un arc de 122°, donc théoriquement un trigone. En fait, comment voulez-vous qu'une planète imbibée de l'élément terre (Mercure en Vierge) puisse coopérer avec une planète de l'élément air (ici, Saturne dans le Verseau). Il n'existe donc aucun aspect favorable.

Autre exemple : Mars à 28° du Scorpion et Jupiter à 1° des Poissons. Il y a un arc de 93°, donc théoriquement un carré. Mais comment pourrait-il y avoir nuisance entre deux signes de même élément (eau) ? Il n'y a donc pas de mauvais aspect.

Là comme partout, il s'agit d'une simple question de logique.

#### ASPECTS MINEURS

Ils sont très peu usités dans l'interprétation, à moins qu'ils ne réunissent des signes différents (par exemple, dans notre thème d'exemple n° 1, il existe un demi-carré entre Mars en Sagittaire et Saturne en Capricorne).

Nous avons :

— Le demi-sextile.  $\vee$  arc de 30°. Très faiblement favorable. Beaucoup moins agissant qu'un sextile.

— Le demi-carré.  $\perp$  arc de 45°. Faiblement maléfique. Le carré ayant une extraordinaire puissance, le demi-carré agit encore, mais beaucoup plus faiblement.

— Le sexqui-carré.  $\square$  : arc de 135°. Très faiblement maléfique.

— Le quinconce.  $\bar{\wedge}$  très favorable. Semble le plus agissant des aspects mineurs. Agit dans un sens d'accroissement lent et durable.

Tous ces aspects n'ont comme orbe que 2°.

Quant au parallèle (même degré de déclinaison), il semble n'avoir d'action que dans certains Manuels.

## INTERPRETATION DES ASPECTS

Les aspects mettent en relation différents facteurs de l'horoscope. Ils sont donc essentiels car ils conduisent à une synthèse. Ils ne peuvent toutefois modifier les positions planétaires elles-mêmes. Ils montrent dans quelle direction la force est utilisée et en cas de « mauvais » aspects, contre qui. Mais ils ne sont pas la force ou la faiblesse par elles-mêmes, celles-ci dépendant de la dignité ou du détriment des planètes. Ces réserves faites, en voici l'explication.

∴

### ASPECTS DU SOLEIL

— **Soleil en conjonction avec Vénus** : ☉ ☿ ♀ si les planètes sont dans un signe de même élément : attire vers le sexe opposé, dons artistiques, poésie, théâtre, musique. Tend à donner ou à renforcer un idéal amoureux. Les rapports sociaux sont favorisés. Dans un signe où le Soleil est en exil ou en chute, la volupté prend le pas sur la volonté. Dans un signe où Vénus est en détriment, tend à détourner d'un idéal amoureux ou à l'altérer.

— **Soleil en conjonction avec Mercure** : ☉ ☿ ☿ intensifie l'importance de Mercure et met en valeur l'intelligence, surtout si Mercure est dignifié. Autrement, cette conjonction est de faible valeur.

— **Soleil en conjonction avec la Lune** : ☉ ☿ ☾ constitue l'un des points majeurs du thème. Il faut que Jupiter ou Mars soutienne cette conjonction pour qu'elle soit bonne, sinon elle doit être considérée comme critique, surtout durant les premières années de vie. La maison où a lieu cette conjonction est d'une importance capitale dans le destin. Emotivité et génie sont souvent inscrits dans un tel aspect (avec le soutien des bénéfiques et son angularité) mais la vitalité peut rester faible.

— **Soleil en sextile ou trigone avec la Lune** : ☉ ✨ △ ☾ tend à mettre la volonté au service du quotidien. Equilibre et réus-

site sont favorisés de même que le foyer, la vie sociale et la vitalité. Bonne entente des parents.

— **Soleil en carré ou opposition avec la Lune** : ☉ ☽ ♀ donne de l'inconstance et de l'irrésolution. La volonté n'arrive pas à faire un choix parmi les tâches quotidiennes. Manque de chance dans les rapports sociaux. Rend instable et provoque des incompatibilités d'humeur ou des difficultés avec le public. Mauvaise entente des parents.

— **Soleil et Mars en conjonction** : ☉ ♂ ♂ cet aspect peut être considéré comme facteur de force si le Soleil ou Mars sont exaltés (par exemple dans le Bélier), à plus forte raison les deux. Il est néfaste lorsque l'un des deux astres, et à plus forte raison les deux, sont en détrimement (par exemple dans le Cancer ou la Balance). En exaltation, tend à joindre volonté et action, donne force et pouvoir sur les événements, activité et énergie.

— **Soleil et Mars en sextile ou trigone** : ☉ ✕ △ ♂ énergie puissante. Incline à l'action, au progrès. Protège la santé malgré les dangers de fièvre et de gaspillage. Exécution suivant la conception. Rend apte au commandement.

— **Soleil et Mars en carré ou opposition** : ☉ ☽ ♀ ♂ donne autant d'énergie que les aspects bénéfiques mais en gaspille l'emploi. Tendance à mettre la vie en péril par l'action. Tempérament excitable. De tels aspects provoquent les sacrifices guerriers, les idéaux militant. Goût des sports. Rébellion. Ennemis parmi des militaires.

— **Soleil et Jupiter en conjonction** : ☉ ♂ ♃ conduit les forces vers un idéal. Jugement, vitalité, optimisme et honneurs. Protège le sujet. Respect des droits d'autrui, honnêteté.

— **Soleil et Jupiter en sextile ou trigone** : ☉ ✕ △ ♃ amène l'action au succès. Maturité importante. Vitalité et protection. Rôle social. Accorde jugement, fortune, conservatisme sain.

— **Soleil et Jupiter en carré ou opposition** : ☉ ☽ ♃ ♃ donne comme ennemis des hommes de loi. On pêche par excès. Tendance à prendre du poids, échecs financiers par gaspillage, abus, suffisance, dettes. Se traduit par des erreurs de jugement qui concernent la maison d'où part l'aspect et celle où il aboutit. Incline à gaspiller ses chances ou son capital.

— **Soleil et Saturne en conjonction** : ☉ ♂ ♄ sérieux, profond, goût du travail, sens des responsabilités politiques, surtout quand l'un des astres est dignifié (par exemple : en Capricorne). Conduit la volonté vers des buts constructifs.

— **Soleil et Saturne en sextile ou trigone** : ☉ ✕ △ ♁ vieillesse honorée. Soutient la vitalité et accorde à la volonté l'appui du temps. Persévérance, méthode, sens politique, dons d'organisation, érudition. Biens immobiliers, honneurs tardifs. Réussite et succès arrivent à la vieillesse. Aptitudes philosophiques.

— **Soleil et Saturne en carré ou opposition** : ☉ □ ♁ ♁ désaccord entre la volonté, le désir et la réalisation. Désirs contrariés, échecs. Donne autant de sens politique que les bons aspects mais la volonté butte sur une pierre. Joue un rôle défavorable sur la santé par restriction et obstruction. Maladie cardiaque. Empêche un succès stable, amène les renversements de situation. Ennemis parmi les gens possédant un pouvoir politique.

— **Soleil et Uranus en conjonction** : ☉ ♂ ♁ esprit scientifique. La volonté semble aux prises avec des actes qui échappent au destin individuel. Le natif peut avoir à lutter avec la tourmente, la foudre (sens symbolique). Donner des buts modernes, une vie sociale plus importante que la vie privée.

— **Soleil et Uranus en sextile ou trigone** : ☉ ✕ △ ♁ poste d'autorité, rôle social, réussite rapide. Tempérament excitable, original et inventif. Largeur de vues. La volonté a pour but l'indépendance. Tendance au drame. Vie amicale riche et spontanée.

— **Soleil et Uranus en carré ou opposition** : ☉ □ ♁ ♁ entêtement, jugement faux, désordres nerveux et cardiaques. La vie peut être brutalement rompue sous un tel aspect (sans aspect bénéfique de Jupiter). Impulsivité néfaste au sujet, indépendance outrée. Risque de divorce dans un thème féminin.

— **Soleil et Neptune en conjonction** : ☉ ♂ ♁ dirige la volonté vers un idéal. Facultés spirituelles développées. Instinct scénique. Possibilité d'illusions amoureuses. Goûts sortant de l'ordinaire et, en conséquence, personnalité marquée.

— **Soleil et Neptune en sextile ou trigone** : ☉ ✕ △ ♁ imagination puissante. On s'oublie en faveur d'un idéal. Amour de la musique ou de l'occultisme. Inspiration, dons artistiques.

— **Soleil et Neptune en carré ou opposition** : ☉ □ ♁ ♁ la volonté et l'idéal sont en conflit. Escroquerie du cœur. Trahison amoureuse. Volonté double, duplicité. On poursuit des chimères. Hyperémotivité, volonté influençable.

— **Soleil et Pluton en conjonction** : ☉ ♂ ♁ volonté dirigée vers une destruction, reconstruction qui suivra. Instincts puis-

sants. L'individu est dominé par des forces puissantes, la sexualité, l'ombre ou le mystère. Lumière dans les ténèbres. Richesse. Nuit aux sentiments amoureux par une fatalité implacable.

— Soleil et Pluton en sextile ou trigone : ☉ ✳ △ PL accord de la volonté et de la sexualité. Possibilité de jouer un rôle éminent dans une rébellion. Dons créateurs importants.

— Soleil et Pluton en carré ou opposition : ☉ □ ♁ PL fait se dresser devant soi un obstacle caché. Autodestruction. Donne des inimitiés cachées et souvent la sexualité comme son propre ennemi.

∴

## ASPECTS DE LA LUNE

— Lune et Mercure en conjonction : ☾ ☿ ♀ mémoire, loquacité, aptitudes aux études, facilité pour lier l'imagination et la conception. Bon aspect surtout quand l'une des planètes est dignifiée, donne alors le bénéfice intellectuel du signe (par exemple : Lune Mercure conjoints en Taureau : esprit apte à l'étude des problèmes économiques. Lune Mercure conjoints en Cancer : aptitudes aux études historiques, etc...). Esprit actif, éloquence claire, nombreuse correspondance.

— Lune et Mercure en sextile ou trigone : ☾ ✳ △ ♀ compréhension, logique, vues judicieuses. Sympathies parmi l'entourage. Imagination disciplinée d'une façon profitable intellectuellement. On rencontre l'intelligence dans la vie quotidienne (profession en rapport).

— Lune et Mercure en carré ou opposition : ☾ □ ♁ ♀ étourderie, esprit pénétrant mais avec une pointe de malice, voire d'insatisfaction. Les écrits plaisent peu au public. Donne de l'indécision dans la vie quotidienne.

— Lune et Vénus en conjonction : ☾ ☿ ♀ on rencontre l'art dans la vie quotidienne. Donne donc une occupation en rapport. Popularité, gaieté, permet des rencontres féminines, des relations parmi des femmes artistes ou se signalant par leur beauté. Entourage aimable.

— Lune et Vénus en carré ou opposition : ☾ □ ♁ ♀ déceptions en amour, incompatibilités d'humeur, amitiés superficielles. Tendance à prodiguer son affection à tous. Dans un thème masculin ; soucis matrimoniaux. Dans un thème fémi-



nin : même indication mais de plus troubles digestifs ou sanguins.

— Lune et Vénus en sextile ou trigone :  $\text{D} \times \Delta \text{♀}$  amour du plaisir et des arts, popularité, imagination amoureuse, stimule et intensifie le côté affectif. Optimisme et enjouement. Permet d'être populaire dans son entourage.

— Lune et Mars en conjonction :  $\text{D} \text{♂} \text{♂}$  énergie et audace, on entraîne autrui dans des aventures risquées. Présente le risque d'une foule armée. Aspect ambigu. Insouciance quant au résultat de ses actes. Dans un thème féminin : bravoure. Dans certains signes (par exemple, le Scorpion) aventures amoureuses nombreuses.

— Lune et Mars en sextile ou trigone :  $\text{D} \times \Delta \text{♂}$  vitalité, courage, pouvoir d'endurance, nature résolue. Tendance à agir au milieu d'un entourage. Accorde l'appui d'autrui.

— Lune et Mars en carré ou opposition :  $\text{D} \square \text{♂} \text{♂}$  divorce entre la vie privée et l'action. Caractère emporté ou complètement insouciant quant aux conséquences de ses actes. Pour une femme : adultère ou divorce possibles. Prodigalité, accès d'humeur, indépendance qui écarte du foyer et d'une vie de famille harmonieuse.

— Lune et Jupiter en conjonction :  $\text{D} \text{♂} \text{♃}$  donne le goût des voyages, un cœur ouvert, de la sagacité, l'oreille de la foule, une très grande popularité, un puissant magnétisme personnel, une imagination remarquable, ne perdant jamais de vue le côté pratique des choses. Sociabilité puissante. Goût des voyages. Aspect puissant.

— Lune et Jupiter en sextile ou trigone :  $\text{D} \times \Delta \text{♃}$  bienveillance, cordialité, dirige vers le succès matériel, par la popularité. Aisance au foyer. Placements avantageux. Bonne santé. Chance auprès des femmes et du public.

— Lune et Jupiter en carré ou opposition :  $\text{D} \square \text{♂} \text{♃}$  insouciance, indifférence (surtout dans un thème féminin, où l'aspect est contraire à la chance). Peu de facultés de raisonnement. Prodigalité, mauvaise réputation, difficultés à l'étranger. Tend à faire intervenir la loi, séparation de la famille (divorce). Procès perdus. Maladie de foie.

— Lune et Saturne en conjonction :  $\text{D} \text{♂} \text{♄}$  tendance à la solitude, sublimation des instincts familiaux. Goûts philosophiques et religieux. Labeur acharné. Frugalité. Maladie d'estomac possible.

— **Lune et Saturne en sextile ou trigone** :  $\mathcal{D} * \Delta \text{ } \text{♄}$   $\text{♁}$  prudence remarquable, esprit avisé, vues à longues portées, esprit sérieux et pondéré, très persévérant, tact et économie. Confiance de l'entourage. Responsabilités importantes et facultés d'organisation.

— **Lune et Saturne en carré ou opposition** :  $\mathcal{D} \square \text{ } \text{♄}$   $\text{♁}$  dans un thème masculin, risque de veuvage. Dépression, pessimisme, insatisfaction dans les sentiments. Maladie d'estomac. Découragement, stérilité. Contraire à la popularité à moins de la dignité des astres (par exemple, Lune en Taureau carré Saturne en Verseau).

— **Lune et Uranus en conjonction** :  $\mathcal{D} \text{ } \text{♅}$   $\text{♁}$  tend à faire jouer un rôle social. Dons politiques. Tension émotive, facultés magnétiques. Dispersion de la famille. En thème masculin, tend à faire connaître une femme divorcée.

— **Lune et Uranus en sextile ou trigone** :  $\mathcal{D} * \Delta \text{ } \text{♅}$   $\text{♁}$  succès soudain. Peut mettre en contact avec la télévision, le cinéma, les inventions modernes ; le succès se propage comme une traînée de poudre. Imagination neuve, sortant des sentiers battus. Penchant pour l'étrange et le merveilleux. Amitiés féminines soudaines.

— **Lune et Uranus en carré ou opposition** :  $\mathcal{D} \square \text{ } \text{♅}$   $\text{♁}$  l'un des aspects du divorce en nativité masculine. Conduit à suspendre brutalement les relations avec l'autre sexe. Nature excitable, induite aux changements brusques. Excentricité, volonté obstinée et susceptibilité. Liaison clandestine.

— **Lune et Neptune en conjonction** :  $\mathcal{D} \text{ } \text{♆}$   $\text{♁}$  amour de la mer ; fait vivre avec l'inspiration, la religion, un idéal. Intensifie l'imagination et accorde l'inspiration. Qualités psychiques, amour de la musique. Pour une femme : conduite capricieuse et irrésolue.

— **Lune et Neptune en sextile ou trigone** :  $\mathcal{D} * \Delta \text{ } \text{♆}$   $\text{♁}$  facultés imaginatives développées. Aptitudes pour l'occultisme. Émotivité. Dons scéniques.

— **Lune et Neptune en carré ou opposition** :  $\mathcal{D} \square \text{ } \text{♆}$   $\text{♁}$  probité douteuse. Imagination désordonnée. Dans un thème féminin : dissolution du foyer. Penchants à abandonner ses tâches quotidiennes. Fuite hors du foyer.

— **Lune et Pluton en conjonction** :  $\mathcal{D} \text{ } \text{♇}$   $\text{♁}$  intérêt pour les choses cachées, pour la sexualité. Aptitude à conduire le public vers elles. Tendance à lier imagination et sexualité.

-- Lune et Pluton en sextile ou trigone : ☾ ✕ △ PL imagination fertile. Dons pour la création. Fertilité, bon jugement, dons occultes.

-- Lune et Pluton en carré ou opposition : ☾ □ ♀ PL tend à frapper le foyer par la mort. Imagination et sexualité sont en conflit.



## ASPECTS DE MERCURE

-- Mercure conjoint Vénus : ☿ ☽ ♀ dirige l'esprit vers la volupté. Succès littéraire ou artistique. Correspondance sentimentale importante. Permet de s'exprimer sous une forme plaisante. Esprit séducteur.

Nota. -- Mercure et Vénus ne sont jamais assez éloignés l'un de l'autre pour former des carrés ou oppositions.

— Mercure et Vénus en sextile : ☿ ✕ ♀ esprit d'amitié, sociabilité. Nature aimable et gaie. Peu de soucis intellectuels. Jeunesse heureuse.

— Mercure conjoint Mars : ☿ ☽ ♂ énergie mentale, sens critique vigoureux. Tendance à une activité mécanique (dentiste, conducteur d'engins, etc...). Sens de l'humour, esprit satirique.

— Mercure sextile ou trigone à Mars : ☿ ✕ △ ♂ vivacité mentale, alliance de la conception et de l'action. Intelligence éveillée, active, ingénieuse et vive. Tendances à la controverse et à la satire. Dons oratoires.

— Mercure carré ou opposition à Mars : ☿ □ ♀ ♂ querelles; esprit vif, se répandant en sarcasmes. Langue venimeuse, calomnies. Met le système nerveux à l'épreuve. Provoque des actes irréflectés.

— Mercure conjoint Jupiter : ☿ ☽ ♃ accord de l'intelligence et du jugement. Optimisme, respect de la loi, carrières juridiques, respect de la forme, enseignement littéraire. Dans les signes de Mercure, prédispose à une carrière libérale (Gémeaux : littérature. Vierge : médecine). Favorise également les carrières commerciales ; peut assurer la fortune d'un frère.

— Mercure sextile ou trigone à Jupiter : ☿ ✕ △ ♃ optimisme mais un certain manque de sens critique. On tend à être toujours content de ses opinions. Manque d'ambition. Succès dans l'enseignement, la littérature ou la magistrature.

— **Mercury carré ou opposé à Jupiter** : ☿ □ ♃ ♃ met en relations avec des hommes de loi (Mercury : les écrits, Jupiter : la loi). Erreurs de jugement (voir les maisons en cause). Changements, vacillation, indiscrétion. Aspect peu nocif.

— **Mercury conjoint Saturne** : ☿ ☽ ♄ donne de la profondeur de pensée, permet de réfléchir à des buts politiques. Favorise l'érudition, la philosophie, l'histoire (surtout si Saturne est dignifié). Fonction scientifique ou gouvernementale. Procure l'approche de sujets importants. Don pour l'organisation, pouvoir de concentration.

— **Mercury carré ou opposé à Saturne** : ☿ □ ♄ ♄ prédispose aux retards, aux empêchements, conduit à l'échec des plans intellectuels. Aspects contraires à la probité intellectuelle et qui rendent pessimiste.

— **Mercury en sextile ou trigone à Saturne** : ☿ ✕ △ ♄ accorde la profondeur de pensée, l'ambition intellectuelle, la concentration et une vieillesse studieuse. Goût des livres anciens, érudition. Aspect fixant le mental. Prévoyance et diplomatie font du titulaire de cet aspect un conseiller écouté. Dons mathématiques ou philosophiques, sens historique.

— **Mercury conjoint à Uranus** : ☿ ☽ ♁ esprit capable d'innover, indépendance intellectuelle. Réussite soudaine en littérature ou sciences du caractère. Amis intellectuels. Voyages soudains. Goût pour les voitures de sport, l'aviation de tourisme, etc...

— **Mercury sextile ou trigone à Uranus** : ☿ ✕ △ ♁ esprit compréhensif et progressiste, direction de l'opinion, dons pour la publicité, permet de convaincre autrui rapidement mais nuit à la concentration.

— **Mercury carré ou opposé à Uranus** : ☿ □ ♁ ♁ esprit sarcastique, tendance à aller à contre-courant de l'opinion, calomnies qu'on subit. Déséquilibre dans les idées. Nuit à la bonne entente entre frères ou entre parents et enfants. Risque d'accident sur les routes ou dans les airs (peut marquer aussi le divorce d'un frère plus jeune). Brusquerie de langage, déséquilibre nerveux.

— **Mercury conjoint à Neptune** : ☿ ☽ ♆ engage l'esprit sur des voies inexplorées ou à la poursuite d'un idéal. Fertilité mentale. Rend impressionnable mais inspiré. Imagination immense. Littérature d'aventures. Voyages par eau.

— **Mercury sextile ou trigone à Neptune** : ☿ ✕ △ ♆ donne sensibilité et imagination. Inspiration artistique, voyance, magnétisme puissant, aptitudes à éclaircir le chaos.

— **Mercury carré ou opposé à Neptune** : ☿ ☐ ♃ ♃ ne permet pas de tirer tout le parti intellectuel de l'inspiration et de l'imagination (aussi forts que dans les bons aspects). Manque de mémoire, indolence. Fraude. Favorise la poursuite des illusions. Déséquilibre, fatigue nerveuse, dépressions et « cures de sommeil ».

— **Mercury conjoint Pluton** : ☿ ☌ PL perspicacité mentale, aptitude à descendre aux enfers. Permet de fouiller tous les sujets et d'éclairer le subconscient. Littérature érotique. Entourage qu'on scrute au point de vue sexuel. Fécondité mentale. Enrichissement important par l'exercice d'une profession intellectuelle. Mort d'un frère.

— **Mercury sextile ou trigone à Pluton** : ☿ ✳ △ PL penchant à éclaircir les énigmes et les intrigues. Fécondité intellectuelle. Favorise l'exercice d'une profession plutonienne (juge d'instruction, criminologue, gynécologue, psychanalyste, astrologue, etc...). Sens critique et justicier.

— **Mercury carré ou opposé à Pluton** : ☿ ☐ ♃ PL ne permet pas d'accorder l'intelligence et la sexualité ; conflit entre l'instinct et la logique. Mort d'un frère.

∴

## ASPECTS DE VENUS

— **Vénus conjoint Mars** : ♀ ☌ ♂ puissance passionnelle. N'est bon que dans les signes où les deux planètes ne sont pas en déclin (comme par exemple, Vénus en Lion conjoint Mars en Lion). Prédise aux sentiments violents, à la volupté, aux rapprochements sexuels, mais rend en même temps imprudent dans ses engagements et enclin à la dispersion sentimentale. Instinct sexuel puissant (excepté bien sûr dans la Vierge).

— **Vénus carré ou opposé à Mars** : ♀ ☐ ♂ cause les différends entre sexes, les liaisons clandestines, l'adultère. Donne de la chaleur aux affections mais n'en permet pas la durée. Sautes d'humeur. Trop grande importance accordée aux plaisirs.

— **Vénus en sextile ou trigone à Mars** : ♀ ✳ △ incline à l'expression mesurée de l'amour. Succès de société. Mariage heureux, popularité. Importance de la vie sentimentale. Multiplie les désirs.

— **Vénus conjoint Jupiter** : ♀ ♂ ♃ talent artistique (surtout en Taureau, Balance et Poissons). Grâce, élégance. Tend à l'expression légale des sentiments. Rend les voyages heureux.

— **Vénus en sextile ou trigone à Jupiter** : ♀ ✕ △ ♃ réunit la loi et l'amour. Honnêteté, fidélité. Assure la protection du mariage. Argent gagné par l'exercice d'une profession artistique. Courtoisie, succès mondains.

— **Vénus en carré ou opposition à Jupiter** : ♀ □ ♂ ♃ divorce entre la loi et l'amour. Donne des goûts de luxe et un certain désordre dans la vie privée. Tendance à signer des contrats amoureux — donc un mariage — d'une façon inconsidérée.

— **Vénus en conjonction à Saturne** : ♀ ♂ ♄ n'est une bonne position qu'en Taureau et Balance. Dans les autres signes : frustration sévère. Retarde l'amour jusque dans la deuxième partie de la vie. Sublimation amoureuse. Amour avec des différences d'âge importantes.

— **Vénus en sextile ou trigone à Saturne** : ♀ ✕ △ ♄ permet l'accord de l'amour et du temps ; fidélité, sentiments stables, persévérance dans l'amour. Constance, loyauté. Vieillesse heureuse.

— **Vénus en carré ou opposition à Saturne** : ♀ □ ♂ ♄ fait poursuivre en vain un idéal sentimental. N'empêche pas d'être fidèle mais fait ressentir cette fidélité comme une chaîne. Troubles des reins.

— **Vénus en conjonction à Uranus** : ♀ ♂ ♅ idéalise et brusque les sentiments. Bon seulement là où l'un des deux astres possède une dignité, par exemple en Verseau ou Balance. Magnétisme en amour, vocation artistique. Popularité parmi les amis ou le public. Provoque les coups de foudre mais rend indifférent à ses suites.

— **Vénus en sextile ou trigone à Uranus** : ♀ ✕ △ ♅ l'amour, l'amitié se manifestent subitement. Amour hors du mariage. Amour des arts, du cinéma. Dons créatifs dans ces domaines. Fougue dans les sentiments.

— **Vénus en carré ou opposition à Uranus** : ♀ □ ♂ ♅ séparations soudaines, ruptures brutales en amour. Excentricité. Accorde toutefois des succès dans la mode, le cinéma, etc... Tension émotive et refoulements.

— **Vénus en conjonction avec Neptune** : ♀ ♂ ♆ aspect bénéfique en Taureau, Gémeaux, Lion, Balance, Sagittaire et Poissons. Charme, inspiration en amour, goût très prononcé, mais en raison de ce raffinement même, la nature est prédisposée

aux déceptions sentimentales. Tend à faire vivre l'amour comme un rêve.

— Vénus en sextile ou trigone à Neptune : ♀ ✳ △ ♃ inspiration artistique, raffinement, susceptibilité. Incline à la musique. Sur la personne douée d'un tel aspect peuvent se cristalliser les rêves de la foule.

— Vénus en carré ou opposition avec Neptune : ♀ □ ♃ ♃ on rencontre l'idéal amoureux, on ne le garde pas. Séparation, déception. Signe de trahison en amour, d'adultère et d'illégitimité. Le sujet est la proie d'aspirations et de rêves contradictoires. Il ne supporte pas la réalité en amour et la fuit. Aspect pernicieux sur le plan sentimental.

— Vénus en conjonction à Pluton : ♀ ☿ PL l'amour est ressenti comme une fatalité. Incline à trouver un idéal amoureux mais à détruire inconsciemment cette situation amoureuse au profit d'un autre amour. Raffinement érotique, création artistique, richesse par les arts.

— Vénus en sextile ou trigone à Pluton : ♀ ✳ △ PL joue souvent un rôle plus net que la conjonction qui n'est bonne que dans les signes du Cancer et des Poissons. Exaspère les sentiments amoureux et y mêle toujours quelque fatalité. Erotisme puissant.

— Vénus carré ou opposé à Pluton : ♀ □ ♃ PL sadisme, difficultés amoureuses, stabilité difficile, perte de personne aimée. Une fatalité s'oppose souvent au libre jeu sexuel. Pour une femme, défloration, liaison dans des conditions étranges.

∴

## ASPECTS DE MARS

— Mars conjoint Jupiter : ♂ ☿ ♃ permet à l'action de s'imposer et de s'entourer des garanties de la chance. Meilleur pour un homme à qui il confère une puissance d'action sur les événements (à l'exception, naturellement, des signes où Mars est en exil ou en chute). Conjonction forte en Bélier, Scorpion et Lion. Donne de l'enthousiasme, un esprit de résolution. Permet d'entrevoir et d'espérer la victoire. Donne un combat heureux.

— Mars en sextile ou trigone à Jupiter : ♂ ✳ △ ♃ l'action s'entoure de chance. Dignités militaires. Activité importante à la maturité. Ambition, résolution, responsabilités. Fait les

« leaders ». Personnalité croyant aux vertus de l'action et s'en trouvant bien.

— Mars en carré ou opposition à Jupiter :  $\delta \square \rho \%$  contrarie la générosité. Les actes ne sont pas couronnés par la chance. Maladies du sang et du foie. Manque de mesure, prodigalité pour soi-même. Avarice pour les autres. Difficultés légales. Rend indifférent aux conséquences de ses actes.

— Mars en conjonction à Saturne :  $\delta \delta \zeta$  la conjonction n'est bonne que dans les signes du Capricorne et du Verseau, et encore à condition d'être en bon aspect des luminaires. Penchant à la violence, à la cruauté et à l'action directe. Fait lutter contre un ordre établi. Fracture des genoux ou du crâne.

— Mars en sextile ou trigone à Saturne :  $\delta \times \Delta \zeta$  donne à l'action l'appui du temps. Rudesse, courage, fermeté. Meilleur dans une nativité masculine. Confère le dédain de toute sentimentalité. Action soutenue, capacités exécutives, physique résistant. Antidote du confort et de la sécurité. Aptitudes aux carrières militaires.

— Mars en carré ou opposition à Saturne :  $\delta \square \rho \zeta$  tendances à changer un ordre établi ; cruauté, froideur, puissance d'action, violence. Les facultés exécutives sont les mêmes que dans les bons aspects mais il s'y ajoute de la dureté de cœur. Tendance aux fractures. Eviter les sports de montagne.

— Mars en conjonction à Uranus :  $\delta \delta \Upsilon$  fait triompher soudainement dans les luttes politiques. Permet de courir plus vite (auto), d'agir plus vite, de concevoir plus vite, mais aussi de mourir plus vite. Energie et combativité accrus. Aspect explosif. Doit nettement être considéré comme maléfique dans un thème féminin.

— Mars en sextile ou trigone à Uranus :  $\delta \times \Delta \Upsilon$  action et décision. Donne l'habileté mécanique. Attire pour la politique. Forte personnalité, buts originaux. Lutte pour un progrès. Fonctionnaires internationaux.

— Mars en carré ou opposition à Uranus :  $\delta \square \rho \Upsilon$  tendances à l'excentricité, goût douteux pour la publicité. Caractère instable et violent. Ruptures dans les maisons du thème où se produit l'aspect. Met à l'épreuve les liens amicaux. Fracture des chevilles, tension nerveuse. Aspect explosif.

— Mars en conjonction à Neptune :  $\delta \delta \Psi$  fait poursuivre avec ténacité des buts nébuleux. L'action s'enveloppe de mystère et se teinte d'étrangeté. Accident aux pieds. Carrière dans la marine ou la médecine.

— Mars en sextile ou trigone à Neptune :  $\delta \times \Delta \Psi$  fait lutter



pour un idéal. Intensifie les facultés émotives. L'énergie peut aussi se diriger vers des sujets psychiques.

— Mars en carré ou opposition à Neptune :  $\delta \square \rho \Psi$  risque d'accident aux pieds. Imagination excitable. Hyperémotivité. Poursuite du merveilleux. Incline à la trahison, selon les maisons en cause. Provoque la fuite, l'illusion. Rend incompris.

— Mars en conjonction à Pluton :  $\delta \delta$  PL bon en Bélier, Lion, Scorpion, Sagittaire et Capricorne. Forge les révoltés et fait poursuivre une vengeance. Lutte dans un climat de fatalité, résistance à l'ordre établi, action à contre-courant. Met les forces sexuelles au service de l'action. Possibilité d'emploi dans une industrie atomique.

— Mars en sextile ou trigone à Pluton :  $\delta \times \Delta$  PL assure une action secrète. Donne un combat en sous-main. Fait les rebelles.

— Mars en carré ou opposition à Pluton :  $\delta \square \rho$  PL fatalité. Dans un thème féminin : tendance à être prise de force. Viol. Maladie des organes génitaux. Comme les bons aspects, n'est significatif que lorsque Pluton est angulaire et dignifié.

∴

## ASPECTS DE JUPITER

— Jupiter conjoint Saturne :  $\mathcal{J} \delta \zeta$  point important du thème. Tendance à un travail soutenu, à vouer sa vie à une tâche définie. Rigueur. Facultés constructives. Dans des signes où l'une des planètes est en détriment (par exemple, la Vierge), tend à l'obstruction des fonctions jupitériennes (vésicule biliaire, foie). Activité méthodique. Politique.

— Jupiter sextile ou trigone à Saturne :  $\mathcal{J} \times \Delta \zeta$  facultés créatrices et constructives. Favorise la conception, accorde la possibilité de mener celle-ci à bien durant des années s'il le faut. Aide à prévoir. Permet de mesurer avec exactitude les objectifs qu'on s'est fixé. Tâche politique. On se donne un idéal ambitieux et on l'assume. Accentue la puissance de travail. Rôle d'éminence grise.

— Jupiter carré ou opposé à Saturne :  $\mathcal{J} \square \rho \zeta$  inquiétude, mélancolie, insatisfaction. Rend tributaire d'éléments du destin échappant au plan personnel. Pessimisme, paralysie de la volonté. Soupçons injustifiés. Diminue la persévérance et la

résolution. Maladie du foie et des artères. Manque de chance par manque de confiance en soi. Echec par la loi.

— **Jupiter conjoint Uranus** : ♃ ♂ ♃ donne la réussite par les amis. Conduite allant de la bizarrerie à l'originalité, selon les autres aspects du thème. Permet d'innover dans le domaine éducatif, politique ou religieux. Possible changement d'orientation à la maturité.

— **Jupiter sextile ou trigone à Uranus** : ♃ ✕ △ ♃ apporte une chance foudroyante, suivant les maisons où joue l'aspect. Réussite et audience soudaines (occultisme, éducation, etc...). Ces personnes sont des professeurs remarquables. Dynamisme et confiance en soi.

— **Jupiter carré ou opposé à Uranus** : ♃ □ ♂ ♃ l'impulsion risque de nuire à la réussite. Procès. Scandale à la maturité. Les pertes et échecs ont tendance à être soudains. Revirement et volte-face d'amis.

— **Jupiter conjoint Neptune** : ♃ ♂ ♆ donne une nature mystique, la pitié, fécondité (suivant les maisons où joue l'aspect). Mal aspecté (par exemple, en Vierge), limite la fécondité suivant le bon aspect jeté par une tierce planète. Fraude et scandales.

— **Jupiter sextile ou trigone à Neptune** : ♃ ✕ △ ♆ développe la spiritualité, la fécondité et les forces occultes. Aspect qui ne joue qu'avec les influx des planètes rapides ou le maître de l'ascendant.

— **Jupiter carré ou opposé à Neptune** : ♃ □ ♂ ♆ donne de l'avidité, du scandale. Fait gaspiller ses chances. Procès, faillite.

— **Jupiter conjoint Pluton** : ♃ ♂ ♇ accorde une protection, une mission, qui dépassent souvent les forces personnelles. Tend à faire de la personne une vedette. Richesse morale ou physique. Là encore, il faut que le maître de l'ascendant soit en aspect pour que cette position soit effective.

— **Jupiter sextile ou trigone à Pluton** : ♃ ✕ △ ♇ mort d'un système politique, d'une tierce personne, etc., apporte la réussite. Richesse à l'âge mûr. Rôle éducatif important. Dons occultes.

— **Jupiter carré ou opposé à Pluton** : ♃ □ ♂ ♇ fraude, altération. Ces aspects jouent surtout sur le plan mondial. Dans un thème personnel, assure la mort des personnes ou fonctions symbolisées par Jupiter.

## ASPECTS DE SATURNE

— Saturne conjoint Uranus : ♄ ♂ ♃ tend à détruire une situation stable. Cet aspect joue surtout sur le plan mondial. Choc entre deux systèmes politiques (conservateurs contre progressistes) ; entre le temps (Saturne) et l'espace (Uranus).

— Saturne sextile ou trigone à Uranus : ♄ ✕ △ ♃ permet de changer une situation politique, de formuler une nouvelle hypothèse scientifique, etc... Aide à systématiser. On projette ses plans dans l'avenir avec l'appui du temps. Ne joue un rôle que si l'une de ces planètes est le maître d'ascendant.

— Saturne carré ou opposé à Uranus : ♄ □ ♂ ♃ rupture avec des amis. Contre-indication pour une carrière politique. Changements brutaux, accès de colère. Aucune diplomatie. La foudre se brise contre la pierre. Rupture des os.

— Saturne conjoint Neptune : ♄ ♂ ♆ idéal matérialiste. On lutte pour un nouvel ordre de valeurs. Aspect valable sur le plan mondial. Aptitude à inscrire un idéal religieux dans les faits.

— Saturne sextile ou trigone à Neptune : ♄ ✕ △ ♆ dons occultes. Investigations policières. Aptitude à instaurer un nouvel ordre de valeurs.

— Saturne carré ou opposé à Neptune : ♄ □ ♂ ♆ désagrégation. Les choses s'écroulent d'une façon insidieuse. Nature instable. Danger par l'eau. Risque de naufrage.

— Saturne conjoint Pluton : ♄ ♂ ♇ tend à freiner la sexualité. Stérilité. Travaux scientifiques importants. Luttés et remous secrets. Bouleversement dans la vieillesse. Mort des personnes âgées autour de soi.

— Saturne trigone ou sextile Pluton : ♄ △ ✕ ♇ aspect surtout effectif sur le plan mondial. Tend à une lutte politique sourde. Richesse immobilière (dans les thèmes individuels).

— Saturne carré ou opposé à Pluton : ♄ □ ♂ ♇ tend à multiplier les changements. Limite la fécondité. Indique de profonds remous mondiaux et la remise en cause d'une civilisation. Fin d'un système politique. Etat de crise. Sexualité anarchique (dans les thèmes individuels).

## ASPECTS D'URANUS

— Uranus en aspect à Neptune : ♅ ☊ ♃ ✳ △ □ ♁ ces aspects jouent sur le plan mondial, des millions d'individus le possédant dans leur thème. Il tend à instaurer un nouvel idéal politique, vécu comme une expérience religieuse. Drogue à l'échelle mondiale (la politique conçue comme une drogue). Permet d'intoxiquer l'opinion.

— Uranus en aspect à Pluton : ♅ ☊ PL ✳ △ □ ♁ tend à amener de nouveaux idéaux sexuels. Changements et bouleversements dans une époque marquée par la corruption. Aspect important sur le plan scientifique. Nouvelles découvertes sur la constitution de la matière.



## ASPECTS DE NEPTUNE

— Neptune en aspect à Pluton : ♆ ☊ PL ✳ △ □ ♁ amène des changements importants mais souterrains, fait naître de nouveaux dieux et provoque les changements de religion. Dans les thèmes individuels, montre la liaison entre l'idéal, la sexualité et les possibilités d'en tirer parti par la sublimation artistique ou religieuse.

## LES REGLES D'INTERPRETATION

L'interprétation demande logique et rigueur. L'intuition ne vient qu'ensuite. Il s'agit donc avant tout de discipliner celle-ci. Ce n'est qu'à cette condition que le thème sera parfait. Voici les règles que je me suis efforcé de condenser, avant l'explication qui en sera donnée systématiquement, maison par maison.

1. La signification générale des planètes doit être considérée (par exemple, Saturne représente toujours le temps, un obstacle) (Mars : l'action, ce qui pénètre, etc...) (Pluton : la création, etc...).

2. Une planète est dite « bénéfique » lorsqu'elle se trouve placée dans un signe où elle est au maximum de ses possibilités, en domicile ou en exaltation (par exemple : Vénus en Taureau, Mars en Capricorne).

3. Une planète est dite « maléfique » lorsqu'elle est placée dans un signe contraire à sa nature (par exemple : Vénus en Vierge, Mars en Cancer), donc en exil ou en chute.

4. Les aspects ne peuvent changer la nature des planètes et leur force. Ils orientent seulement son action.

5. Toute nativité importante présente des planètes angulaires (c'est-à-dire en maison I, X, VII ou IV).

6. Pour jouir calmement d'une chose, il faut avoir la planète symbolisant cette chose dignifiée, c'est-à-dire dans un signe conforme à sa nature (par exemple, pour jouir de l'amour calmement, il faut avoir Vénus en dignité).

7. Quand le maître de I est dignifié ou dans une maison

angulaire, l'action du natif aura tendance à avoir des répercussions importantes sur autrui.

8. On est toujours porté à l'action suivant la nature propre du maître de l'ascendant (par exemple avec Mercure maître de l'ascendant, on est porté à avoir une action sur autrui par l'intelligence ou le commerce).

9. Chaque planète se trouvant dans une maison apporte les caractéristiques du signe et de la maison dont elle est maîtresse et, de plus, ses caractéristiques générales.

Soit Saturne, maître de 1 par un ascendant Capricorne et placée en maison VI en Gémeaux. Elle apportera dans la maison VI :

— Les caractéristiques de la maison 1 — c'est-à-dire de la personnalité du natif : ambition, calcul et projets.

— Les caractéristiques du Capricorne, dont elle est maîtresse : désir de s'élever.

— Ses caractéristiques générales : celles de sa nature propre, jouant dans le cadre des Gémeaux (signe intellectuel) et dans le cadre de la maison VI (santé et travail).

10. Une planète n'exprime au maximum ses possibilités que si elle est en aspect avec son maître.

Reprenons l'exemple plus haut. La puissance de Saturne en Gémeaux, en maison VI, et maître d'ascendant, sera accrue par un trigone de Mercure en Balance (bon aspect). Ou par un carré de Mercure en Vierge (mauvais aspect).

11. Une planète sans dignité située dans une maison dépend essentiellement de son maître. C'est lui qu'on doit consulter pour voir le cours et la fin des événements.

Dans l'exemple plus haut, Saturne en Gémeaux dépend essentiellement de Mercure, maître du signe des Gémeaux. Saturne en effet ne possède aucune dignité dans le signe des Gémeaux.

12. Pour juger sainement d'une chose, il faut regarder les significateurs généraux et particuliers de cette question.

Ainsi, pour juger du mariage, il faut regarder :

1. Le maître de VII.

2. Le significateur général du mariage (le Soleil et Mars dans un thème féminin. La Lune et Vénus dans un thème masculin.

13. Toute planète située à 5° ou moins de la pointe d'une maison, appartient à cette maison.

14. Lorsque plusieurs planètes occupent une maison, les significations de cette maison en prennent une importance accrue.

Exemple : plusieurs planètes en maison IV accordent une importance particulière à cette maison (affaires immobilières ou à la fin de vie).

15. Pour apprécier les chances d'accord entre deux personnes représentées dans le thème, on regarde l'aspect formé et s'il est bénéfique ou maléfique. On conclut ensuite.

Exemple : pour juger de l'accord entre le natif et son conjoint, on regarde l'aspect formé entre le maître de 1 et celui de la maison VII. Pas d'aspect : indifférence. Bon aspect : bonne entente. Mauvais aspect : mésentente. De même entre le sujet (maison 1) et la politique (maison XI). Etc...

16. La force d'un thème ne doit pas être jugée d'après les aspects bons ou mauvais (qui indiquent plutôt la vie intime) mais d'après la signification des degrés du Zodiaque, le nombre des planètes en dignité et leur angularité.

17. Chaque frère puîné est signifié par les maisons comptées de trois en trois à partir de la maison III, dans l'ordre des signes. Premier frère ou sœur puîné : maison III. Deuxième : maison V. Etc...

Chaque frère ou sœur aîné est signifié par les maisons comptées de trois en trois à partir de la maison 1, contre l'ordre des signes. Ainsi, le premier frère (ou sœur) aîné précédant le sujet est signifié par la maison XI.

Chaque enfant du sujet est représenté par les maisons comptées de trois en trois, à partir de la maison V, dans l'ordre des signes. Le 1<sup>er</sup> enfant = la maison V. Le deuxième = la maison VII. Etc...

Chaque conjoint est représenté par les maisons comptées de trois en trois à partir de la maison VII. Premier mariage : maison VII. Deuxième mariage : maison IX. Troisième mariage : maison XI. Etc...

Voici les règles qui m'ont paru essentielles. Elles sont claires et simples. Les autres se dégageront naturellement des exemples donnés dans la seconde partie de cet ouvrage.





## LES DEGRES DU ZODIAQUE

Qu'aurait dit un astrologue ayant vu Napoléon enfant ? Ou Hitler ? Ou tel grand économiste ou grand écrivain ? Souvent les aspects sont déplorables. Ils ne suffisent pas à porter un jugement.

Les degrés du Zodiaque permettent de préciser la qualité d'une naissance. Il suffit d'utiliser leur symbole, surtout le maître de l'ascendant et le Soleil, voire le MC, et de l'adapter avec les autres facteurs essentiels.

Nous donnons ici une liste, d'après l'astrologie hindoue. Le grand astrologue écossais Sépharial a déjà signalé cette liste à l'attention de ses confrères, dès avant la première guerre mondiale.

Nota. — Le texte entre guillemets est le texte traditionnel. Ce qui suit un simple commentaire pouvant être adapté et que j'ai réalisé très concis.

0° à 1° Bélier : « Homme robuste, debout, habillé de peaux ou d'une étoffe lourde, flottante et grossière, les épaules presque nues. Il tient un gourdin à la main. Un Hercule. » Degré de Force et de Passion.

— Capacité à supporter beaucoup de travail, force du caractère et endurance. Passionné et agressif, bien équipé pour les conflits.

1° à 2° Bélier : « Homme debout, armé d'une épée et d'une lance, richement habillé d'écarlate et de pourpre, des bijoux formant agrafes, casqué de cuivre éclatant ou d'or, prêt à se battre, confiant dans sa victoire. » Degré de Parade.

— Tempérament guerrier, indépendant dans sa manière de vivre.

2° à 3° Bélier : « Femme assise sur une chaise comme si elle se

trouvait en conversation avec un liers, les mains croisées sur les genoux ; sa figure a une expression aimable. Elle est habillée d'une robe grecque, décolletée, le cou et les bras nus. » Degré de Bien-être et de Luxe.

— Manières aimables et courtoises, goût de la société. Amour profond de la paix, de l'harmonie et de la volupté.

3° à 4° Bélier : « Forêt où beaucoup de broussailles sauvages abondent ainsi que des plantes de différentes espèces. » Degré de Cruauté et de Rudesse.

— Nature éprise de la vie champêtre, cœur riche et abondant mais inexpérimenté. Prodiges de ses énergies et de ses dons.

4° à 5° Bélier : « Personne grimant sur un rocher durant une grande tempête. Des éclairs révèlent une silhouette sombre, forte et qui grimpe bien. » Degré d'Incertitude, de Pêril et de Succès final.

— Force de caractère, on trouvera sa vocation malgré des difficultés initiales, presque insurmontables.

5° à 6° Bélier : « Homme à cheval chevauchant au bord d'une falaise et regardant dans une vallée où s'activent des travailleurs. » Degré de Supériorité, Talent et Honneur, mais chargé de dangers.

— Tempérament qualifié pour dominer les autres, le destin le placera dans une situation élevée avec des risques d'épreuves.

6° à 7° Bélier : « Renard courant le long d'un sentier dans l'ombre d'un mur. » Degré de Prudence.

— Ruse et circonspection, dans le péril une grande présence d'esprit peut devenir un moyen de libération.

7° à 8° Bélier : « Homme entouré par d'autres qui lui cherchent querelle. » Degré de précipitation et d'impétuosité.

— Tendances à courir vers le danger, conflits de caractères.

8° à 9° Bélier : « Homme debout dans un endroit élevé, les bras croisés et la tête levée. » Degré d'Orgueil.

— Brave et plein de témérité. Aimant la liberté et méprisant les secours, trop fier pour accepter des conseils.

9° à 10° Bélier : « Homme à cheval, seul au milieu d'un champ de bataille où gisent morts et mourants. » Degré de Victoire.

— Caractère remarquable, exploits risqués, succès dans les entreprises.

10° à 11° Bélier : « Femme d'aspect gracieux, debout, seule, à moitié couverte d'une robe qui tombe de l'épaule. » Degré de Beauté et de Douceur.

— Caractère doux mais de volonté faible, se laissant égarer par le désir.

11° à 12° Bélier : « Homme conduisant un enfant de chaque main. » Degré de Conservation.

— Nature sociable et se plaisant aux relations familiales.

12° à 13° Bélier : « Homme au sommet d'une montagne, illuminé par le soleil couchant, tenant un bâton dans la main droite et une couronne dans la main gauche. » Degré de Récompense.

— Par souffrances et dur labeur on parviendra, vers la fin de sa vie, à une grande dignité et à des honneurs importants. Distinction et éminence en récompense d'un effort acharné.

13° à 14° Bélier : « Homme au milieu de l'océan sur un radeau, affamé et dans une pitoyable détresse. » Degré d'Isolement.

— Solitude et dépouillement. Possibilité d'exil.

14° à 15° Bélier : « Homme se débattant dans l'eau avec une passerelle brisée au-dessus de lui. » Degré de Trahison.

-- Caractère porté aux erreurs de jugement. Spéculations ou associations néfastes.

15° à 16° Bélier : « Homme, un livre à la main, errant dans une clairière. Le soleil brille à travers les frondaisons et illumine son visage. » Degré de Beauté passive.

-- Amour de la nature et étude de ses lois.

16° à 17° Bélier : « Femme tenant une balance, d'un côté une coupe de vin rouge, de l'autre un tas de monnaies en or. » Degré d'Attachement aux choses terrestres.

— D'un côté l'initiation, de l'autre l'or. Possibilité d'un double choix.

17° à 18° Bélier : « Un homme et une femme, debouts et se tenant la main en se regardant avec affection. » Degré d'Amitié.

-- Relations entre les sexes favorisées. Caractère aimable et sociable.

18° à 19° Bélier : « Homme vieux, habillé d'une robe simple et très usagée, portant deux sacs d'or nerveusement serrés contre sa poitrine. » Degré d'Acquisition.

— Avarice. Caractère misanthrope.

19° à 20° Bélier : « Homme ceinturé et armé, équipé pour un voyage difficile. » Degré de Curiosité.

— Attrait pour les voyages et les découvertes. Nature aventureuse.

20° à 21° Bélier : « Homme fort, l'air prospère, debout, les bras étendus en avant et tenant une coupe remplie de vin. » Degré de Mérite conscient.

— Caractère hospitalier, résolu, sincère et généreux. Nombreux amis.

21° à 22° Bélier : « Homme à la démarche incertaine et chancelante, versant à terre l'eau qu'il porte. » Degré d'Instabilité.

— Caractère faible et désordonné, pouvant perdre ses biens. Destin indécis.

22° à 23° Bélier : « Homme debout, un pot couvert à la main, sur le point de boire. Deux autres, à ses côtés, parlent en détournant leurs regards. » Degré de Faiblesse.

— Préjudice par la jalousie, intrigues d'amis, tendance à se laisser entraîner.

23° à 24° Bélier : « Homme qui joue avec des balles de couleur ; une femme impudique est debout derrière lui. » Degré de Sottise.

— Eprouvera des inconvénients par le sexe opposé. Peu d'ambition.

24° à 25° Bélier : « Homme d'une carrure puissante, montant un cheval fougueux, dont la bouche a une gourmette. » Degré de Domination.

— Caractère fort, maintenant sa dignité et sa position grâce à ses qualités d'énergie et de confiance en lui.

25° à 26° Bélier : « Personnage royal, présentant un sceptre à quelqu'un qui se trouve à genoux. » Degré de Talent.

— Le mérite, l'ambition et une aide précieuse mettront au premier rang.

26° à 27° Bélier : « Homme richement habillé, ayant perdu pied il tombe à terre. » Degré de Décadence.

— Revers de fortune et possibilité de dispersion de la famille.

27° à 28° Bélier : « Femme blonde, richement habillée, seule, debout. » Degré de Faveur.

— Succès dû à une femme ou au public.

28° à 29° Bélier : « Homme d'humble apparence mais de grande force, abattant un arbre à la hache. » Degré de Travail.

— Lutte victorieuse contre les obstacles. Nature énergique et impulsive.

29° à 30° Bélier : « Chevalier armé comme pour le combat, fixant la lune décroissante. » Degré d'Isolément.

— Caractère indépendant qui peut souffrir par une femme.

0° à 1° Taureau : « Femme d'allure avenante, bien habillée, debout devant une épée, la pointe en bas. Sa tête est embrasée par le soleil de midi, elle regarde vers le nord. » Degré de Défense personnelle.

— Esprit qui vaincra grâce à sa force et sa diplomatie natives.

1° à 2° Taureau : « Homme couché à terre dans les derniers moments de sa vie ; le soleil décline au milieu des nuages. » Degré de Ruine par sa faute.

— Les espérances peuvent être déçues. Les efforts peuvent être futiles.

2° à 3° Taureau : « Une femme ramasse des raisins dont elle remplit beaucoup de paniers. » Degré d'Acquisition et de Récolte.

— Bénéfice et réussite à la maturité. Destin tardif.

3° à 4° Taureau : « Un brandon brûle sous la patte d'un lion qui s'en fâche. » Degré de Désagrégation.

— Violence et luttes pouvant être tournées contre soi-même.

4° à 5° Taureau : « Homme de mine bienfaisante, debout et coupant du bois près d'une villa. Autour de lui, des potagers, des fruits, une brebis qui broute. » Degré de Richesse de cœur.

— Dispositions heureuses et patriarcales. Bonne fin de vie.

5° à 6° Taureau : « Homme dans la fleur de l'âge, debout sur un dais, tenant un rouleau de papiers à la main droite ; sur sa tête, une couronne de lauriers. » Degré de Richesse d'esprit.

— Honneurs et faveurs par l'intelligence.

6° à 7° Taureau : « Jolie vache paissant dans un parc à l'ombre de deux arbres. » Degré de Richesse corporelle.

— Caractère complaisant, pour une femme beauté et possibilités de luxe.

7° à 8° Taureau : « Vieil homme pauvrement vêtu, debout au bord d'une rivière où il pêche des morceaux de bois et de paille avec un râteau. » Degré de Lassitude.

— Possibilité de perte du patrimoine, vieillesse laborieuse.

8° à 9° Taureau : « Homme gros marchant parmi des pigeons qui s'attroupent à ses pieds. » Degré de Ministère.

— Intérêt pour le foyer, pour l'éducation, pour les affaires communales.

9° à 10° Taureau : « Un bœuf à terre, dort au soleil ; sur son dos deux oiseaux. » Degré de Grossièreté.

— Il faut entendre ici paresse et appétits physiques. Parasitisme possible.

10° à 11° Taureau : « Homme couronné assis sur un trône, tenant un sceptre, des signes de richesse dispersés autour de lui. » Degré de Prise par soi-même.

— Réussite brillante par sa propre énergie.

11° à 12° Taureau : « Fleur orange clair sur laquelle deux papillons, dont les ailes battent, se reposent. » Degré de Réciprocité.

— Caractère sympathique, mariage ou associations satisfaisants.

12° à 13° Taureau : « Deux chiens qui courent ; l'un tenant un os, l'autre le poursuivant. » Degré d'Egoïsme.

— Nature envieuse et querelleuse qui peut courir après des mirages. Les désirs ne seront pas souvent satisfaits. Mariage peu heureux.

13° à 14° Taureau : « Table sur laquelle se trouvent un angle droit et un plan. » Degré de Libéralité.

— Sens de l'efficacité, de la justice, vie au service d'un idéal.

14° à 15° Taureau : « Homme vénérable, assis dans une lumière incertaine, plusieurs livres devant, des instruments scientifiques autour de lui. » Degré de Mystère.

— Nature intuitive et pénétrante, signification intime des œuvres de la nature, dont on pénètre les desseins secrets. Mystère et isolement.

15° à 16° Taureau : « Deux vaches blanches dans la brousse ; derrière elles, un tigre prêt à bondir sur elles. » Degré de Relâchement.

— Deuxième partie de la vie risquant d'être marquée par un insuccès.

16° à 17° Taureau : « Homme nageant dans la rivière, contre le courant, sans faire de progrès. » Degré d'Inefficacité.

— Risque d'impopularité et d'échec après un long effort.

17° à 18° Taureau : « Deux taureaux qui se battent. » Degré de Lutte.

— Caractère guerrier.

18° à 19° Taureau : « Femme légèrement vêtue, couchée dans un champ et entourée de fleurs couleur violette. » Degré d'Incompétence.

— Penchant à l'indolence, difficulté pour prendre une décision.

19° à 20° Taureau : « Corneille ou corbeau, debout sur un pot à eau. » Degré d'Envie.

— Caractère intrigant et rusé, capable d'être un intermédiaire ou un conseiller.

20° à 21° Taureau : « Hibou perché sur un arbre ; dans les branches, un serpent est lové. » Degré d'Anticipation.

— Nature prudente et rusée, dons pour l'occultisme, la météorologie, etc...

21° à 22° Taureau : « Un champ d'herbe épaisse, un arbre qu'assiège un essaim d'abeilles. » Degré d'Utilité.

— Acquisition, labeur et économie.

22° à 23° Taureau : « Roi assis sur un trône ; derrière lui, debout, une forme voilée de noir. » Degré d'Écroulement.

— Malheur ou faillite au sommet ou au milieu de la carrière.

23° à 24° Taureau : « Lit asséché d'une rivière où des corneilles se nourrissent. » Degré de Déclin.

— On peut être un exemple utile mais se trouver exposé à l'ingratitude.

24° à 25° Taureau : « Lion rampant, debout sur un terrain élevé. » Degré de Fierté.

— Caractère puissant, orgueilleux et hautain.

25° à 26° Taureau : « Femme tenant un enfant par la main. » Degré de Concorde.

— Protection durant sa jeunesse. Aptitudes sociales.

26° à 27° Taureau : « Alchimiste au travail dans son laboratoire ; il y a beaucoup d'or sur sa table. » Degré de Succès.

— Profession où joue une faculté déductive, inventive ou occulte. Réussite.

27° à 28° Taureau : « Homme grim pant après un poteau placé sur une élévation. » Degré de Chimère.

— Aspiration après des choses vaines, gaspillage de ses forces pour un but hors de portée.

28° à 29° Taureau : « Homme puissant, un fouet dans la main droite, poussant devant lui deux esclaves enchaînés. » Degré de Despotisme.

— Vocation militaire ; on peut être aussi à la tête d'un empire industriel.

29° à 30° Taureau : « Homme brun, richement vêtu, entouré de serviteurs et de courtisans, qui se repose sur un divan. » Degré de Volupté.

— Goût pour le luxe, la décoration, le confort, les relations amicales.

0° à 1° Gémeaux : « Deux fleurs jaunes poussant dans l'ombre d'un arbre luxuriant. » Degré de Sécurité.

— On sera protégé par une influence amicale et élevée. Caractère aimable.

1° à 2° Gémeaux : « Homme escaladant un mur, grâce à une échelle de corde. Il tient une épée entre les dents et, dans sa main droite, une arme à feu. » Degré de Prouesse.

— Nature téméraire, hardie et destinée à vaincre un obstacle puissant.

2° à 3° Gémeaux : « Troubadour ayant un pied sur le bord d'un rocher, son instrument de côté ; il écoute la musique d'une cascade. » Degré d'Harmonie.

— Habitudes bohèmes et rêveuses. Grande imagination, amour du merveilleux.

3° à 4° Gémeaux : « Homme d'aspect vénérable et bienveillant, habillé comme un Ministre d'Etat. » Degré de Dignité.

— On occupera des situations de confiance, on s'élèvera par son mérite.

4° à 5° Gémeaux : « Deux hommes se battent en duel dans une forêt. Entre eux, sur le sol, un vêtement de pourpre et d'or et une cassette de bijoux. » Degré de Chance.

— Combats hasardeux et rencontre de rivaux.

5° à 6° Gémeaux : « Femme debout, ayant un livre entre les mains, une balance dans l'autre. » Degré de Jugement.

— Jugement impartial, peu de popularité, réussite par une vocation.

6° à 7° Gémeaux : « Une vallée paisible, un lac où un cygne nage. Dans le fond : une haute montagne. » Degré de Paix.

— Tranquille bonheur, esprit contemplatif et destin paisible.

7° à 8° Gémeaux : « Une maison en feu, dans la nuit. » Degré de Lutte.

— Penchant à la destruction, vie domestique troublée.

8° à 9° Gémeaux : « La forme d'une femme tenant en mains un globe et un sceptre. » Degré de domination.

— Importante position, vocation gouvernementale possible. Réussite.

9° à 10° Gémeaux : « Femme d'apparence agréable, debout, offrant à un enfant un verre d'un liquide. » Degré de Guérison.

— Caractère charitable, attrait pour la science ou les arts médicaux.

10° à 11° Gémeaux : « Groupe de vagabonds assis autour d'un chaudron dans lequel on prépare de la nourriture. » Degré d'Excès.

— Chances instables, destin tributaire des voyages.

11° à 12° Gémeaux : « Un jeune laurier, cassé par le vent et fané. » Degré de Spoliation.

— Malchance imprévue, surtout en ce qui concerne les affections.

12° à 13° Gémeaux : « Deux loups dévorant une carcasse au clair de lune. » Degré de Voracité et d'Egoïsme.

— Tempérament rusé, voué à une existence instable.

13° à 14° Gémeaux : « Un homme masqué dans l'ombre d'un arbre, la nuit. A ses pieds git une vache morte. » Degré de Pillage.

— Richesse par des transactions, la ruse, des moyens quelquefois douteux.

14° à 15° Gémeaux : « Femme aux cheveux défaits par le vent, tenant un paquet de fagots. Elle erre en effectuant des recherches. » Degré de Confusion.

— Caractère versatile, brillant par ses connaissances si la chance l'accompagne.

15° à 16° Gémeaux : « Homme assis sur ses talons, qui casse des pierres avec un marteau. » Degré de Stérilité.

— Manque de capacité ou de chance.

16° à 17° Gémeaux : « Une cruche cassée à terre avec à l'entour des fruits renversés. » Degré d'Impotence.

— Peu de bénéfice durable, faillite ou perte d'un pouvoir quelconque.

- 17° à 18° Gémeaux : « Une flèche qui vole. » Degré d'Exécution.  
— Aspirations élevées, habileté dans l'exécution.
- 18° à 19° Gémeaux : « Femme debout, dans une attitude découragée, qui couvre sa poitrine nue avec ses cheveux. » Degré de Danger.  
— Abandon par ses amis ou ses affections. Espoirs déçus.
- 19° à 20° Gémeaux : « Deux hommes bien habillés, dont l'un tient un cheval blanc par la bride. » Degré de disproportion.  
— Aptitudes spirituelles, songes et visions. Goût pour les sciences.
- 20° à 21° Gémeaux : « Jeune homme jetant des pièces de monnaie dans une tasse. » Degré d'Indifférence.  
— Habitudes excentriques, travail où on distrait les autres.
- 21° à 22° Gémeaux : « Jeune femme couchée sous un arbre, jetant de la nourriture aux oiseaux se trouvant près d'elle. » Degré de bonne Camaraderie.  
— Caractère séduisant, éprise de poésie et d'harmonie.
- 22° à 23° Gémeaux : « Un vieux chêne, sans feuille ni écorce, fendu par les tempêtes, seul debout dans un marécage désolé. » Degré d'Abandon.  
— Abandon par les parents, penchant à la solitude ou au célibat.
- 23° à 24° Gémeaux : « Plusieurs moineaux rassemblés caquètent et se vautrent dans la poussière. » Degré d'Amitié.  
— Caractère sociable, doué de l'art de persuader.
- 24° à 25° Gémeaux : « Un vieux livre ouvert sur un bureau, à côté une lampe allumée. » Degré de Culture.  
— Personne exceptionnellement intelligente, vocation et conception intellectuelles.
- 25° à 26° Gémeaux : « Une place où se tient un marché où plusieurs jeunes gens se disputent et soutiennent leurs opinions, en maniant des gourdins. » Degré de Combat.  
— Caractère attirant peu de sympathies, entêté et volontaire.
- 26° à 27° Gémeaux : « Jeune homme échevelé, assis et pleurant sur un roc aride près de la mer. » Degré de Tristesse.  
— Nature mélancolique, chagrin d'amour, déception du cœur ou deuil.
- 27° à 28° Gémeaux : « Grande étendue de terre, bien cultivée. » Degré de Fécondité.  
— Occupations rustiques, beaucoup d'amis, attirait vers la vie au grand air.
- 28° à 29° Gémeaux : « Ciel sombre plein de nuages chassés par le vent ; un vol de merles. » Degré de Doute et de Changement.  
— Caractère pessimiste, nombreux plans, versatilité. Manque de confiance.
- 29° à 30° Gémeaux : « Un loup qui suit un mouton le long d'un sentier écarté. » Degré de Déception.  
— Intrigues, tromperies, possibilités de vivre au dépend d'autrui.
- 0° à 1° Cancer : « Une vigne avec beaucoup de fruits pend au soleil, sur un vieux mur, un jour d'été. » Degré de Sympathie.  
— Attachements, bon mariage, liens étroits avec son pays et sa famille.



1° à 2° Cancer : « Un chien debout sur un os dépouillé ; en face de lui, deux chiens à moitié morts de faim. » Degré d'Indolence.

— Caractère egoïste, finesse et subtilité aux dépens d'autrui.

2° à 3° Cancer : « Une femme assise dans une attitude éplorée, les vêtements en désordre, les cheveux dépeignés, tenant à la main plusieurs fleurs fanées parmi lesquelles lis et roses. » Degré de Spoliation.

— Faible volonté et forts sentiments, passion puis abandon et regrets.

3° à 4° Cancer : « Une table bien garnie des restes d'un festin. » Degré de Sensualité.

— Tendances mondaines, impulsions passionnées, enclin aux excès.

4° à 5° Cancer : « Jeune arbre plié dans son milieu et poussant alors de travers. » Degré de Trahison.

— Inclination à mal placer sa confiance, trahison affective.

5° à 6° Cancer : « Femme habillée fastueusement, jouant avec quelques bijoux dans ses genoux. » Degré d'Apparence.

— Tendence à juger sur l'extérieur, chance mais extravagance.

6° à 7° Cancer : « Un gantelet de fer, une épée et un fouet rassemblés sur la souche d'un arbre. » Degré d'Assertion de soi-même.

— Forte personnalité, main vigoureuse, destin d'assertion, d'affirmation.

7° à 8° Cancer : « Un pigeon couché par terre, au-dessus un serpent se balance pour attaquer. » Degré d'Abandon de soi-même.

— Le destin dépendra d'une fascination subtile ou d'un attachement secret.

8° à 9° Cancer : « Un petit village dans une vallée fertile. » Degré de Contentement.

— Accomplissement modeste de grandes choses. Tendances personnelles.

9° à 10° Cancer : « Un chêne de grande envergure ; autour de ses racines, des jeunes pousses ; les oiseaux chantent dans ses branches. » Degré de Fertilité.

— Protection accordée à autrui, riche vieillesse, réussite familiale.

10° à 11° Cancer : « Un bateau échoué sur une plage basse et sablonneuse. » Degré d'obstruction.

— Possibilité d'une erreur de jugement et de difficultés cachées.

11° à 12° Cancer : « Un poignard à côté d'un crâne. » Degré de Ruine.

— Tendances destructrices. Forts sentiments.

12° à 13° Cancer : « Un caducée entre deux lunes, l'une croissante et l'autre gibbeuse. » Degré de Science.

— Capacités remarquables, esprit pénétrant, voyages nombreux. Médecine.

13° à 14° Cancer : « Un bouquet de fleurs de printemps sur lequel brille une étoile, en lançant rayons et étincelles, dans une atmosphère bleu foncé. » Degrés de Succès.

— Dispositions poétiques, rang élevé, aptitudes pour la botanique, etc...

14° à 15° Cancer : « Un dais sur lequel est placé un trône, un chien se trouve endormi sur ce trône. » Degré d'Usurpation.

— Plus de chance que de mérite. Élévation surprenante.

15° à 16° Cancer : « Un homme pareil à Hercule ou Samson, debout à côté d'un lion abattu. » Degré de Conquête.

— Ténacité et force physique ou morale. Danger que l'on vainera.

16° à 17° Cancer : « Un éclair éblouissant. » Degré de Pionnier.

— Force nerveuse, source de lumière pour autrui, possibilités de réforme.

17° à 18° Cancer : « Un bouquet de plantes exotiques fanées, doux à sentir, d'une odeur languide. » Degré de Satiété.

— Vie luxueuse, quels que soient les moyens du caractère.

18° à 19° Cancer : « Un écusson où sont dessinés une harpe et un gantelet. » Degré d'Exécution.

— Destin musical ou militaire, possibilités puissantes.

19° à 20° Cancer : « Un homme habillé comme un palefrenier, sur un cheval vif. » Degré de Service.

— Dans une situation secondaire, on servira la cause de la vérité.

20° à 21° Cancer : « Une lune décroissante au milieu des nuages et qui révèle sur l'océan un bateau tout à fait désarmé. » Degré d'Instabilité.

— Habitudes vagabondes, beaucoup de capacités et de versatilité.

21° à 22° Cancer : « Un homme, ses outils près de lui, dormant à la chaleur du jour. » Degré d'Indolence.

— Le milieu de l'existence est facilité et heureux ; rêve et poésie.

22° à 23° Cancer : « Homme debout sur une montagne, un bâton à la main. Le soleil couchant montre en relief son visage. » Degré d'Élévation.

— On attirera l'attention de tous dans les dernières années de sa vie.

23° à 24° Cancer : « Un château puissant sur un roc élevé ; aux créneaux du castel un drapeau orné d'une couronne flotte au vent. » Degré de Supériorité.

— Caractère fort et dominateur, sachant résister et vaincre.

24° à 25° Cancer : « Cavalier armé se dirigeant, à travers un désert, vers des collines boisées. » Degré de Confiance en soi.

— Indépendance d'esprit, profession libre, attrait pour la vie physique.

25° à 26° Cancer : « Un météore ou une étoile filante. » Degré d'Incertitude.

— Nature artiste, position sujette aux changements. Esprit subtil.

26° à 27° Cancer : « Une solide génisse devant une charrue. » Degré de Docilité.

— Esprit pouvant réussir sous l'impulsion ou l'initiative d'autrui.

27° à 28° Cancer : « Un paysage magnifique où tous les éléments conspirent pour enchanter l'œil et placer l'esprit dans une disposition de silencieuse admiration. » Degré d'Harmonie.

— Nature pouvant faire de sa vie une réussite. Goûts luxueux.

28° à 29° Cancer : « Un cheval attaché vers lequel un tigre s'approche en se dissimulant. » Degré de Contrainte forcée.

— Tenu en échec par des ennemis, liberté confisquée du fait des événements.

29° à 30° Cancer : « Un jeune cheval levant la tête contre le vent et reniflant l'air, qui court à travers un champ en trainant une corde. » Degré de Liberté.

— Caractère ardent, dédain de l'opinion publique, nature passionnée.

0° à 1° Lion : « Un lion sur une élévation regarde le soleil levant. » Degré de Dignité.

— Confiance en soi et aptitudes à l'organisation et à la direction.

1° à 2° Lion : « Un oriflamme, tels les marins en utilisent pour indiquer la direction du vent. » Degré de Faiblesse.

— Dispositions vacillantes, changement d'opinion, nervosité excessive.

2° à 3° Lion : « Une ligne ondulée de lumière nébuleuse, obscurcie au milieu par un nuage. » Degré d'Egarement d'esprit.

— Esprit aux principes incertains, inquiétude et instabilité mentales.

3° à 4° Lion : « Un chat guettant une proie. » Degré de Circonspection.

— Caractère prudent et diplomate, réussite grâce à la persévérance.

4° à 5° Lion : « Un serpent enroulé autour d'un arbre et prêt à frapper. » Degré de Subtilité.

— Dons pour la stratégie, vie militante, caractère rusé, science et art.

5° à 6° Lion : « Deux épées croisées au-dessus d'un gantelet formant un écusson. » Degré de Prouesse.

— Caractère fier, martial, destiné à combattre et à diriger.

6° à 7° Lion : « Un sceptre sur lequel brille un diamant, jetant des feux comme une étoile. » Degré de Supériorité.

— La volonté et l'énergie conduiront à une position dominante.

7° à 8° Lion : « Une auréole de nuages au milieu de laquelle apparaît un triangle de feu ; un œil s'inscrit dans ce triangle. » Degré d'Ardeur.

— Pouvoirs psychiques ou religieux, facultés spirituelles et ambition.

8° à 9° Lion : « Un château avec parc et terrasses. Un paon se pavane au premier plan et fait la roue. » Degré de Parade.

— Goûts de luxe, ascendance aristocratique possible, fierté et faste.

9° à 10° Lion : « Un chêne brisé par le vent ; au-dessous, le squelette d'une bête morte. » Degré de Péril.

— Caractère versatile et pouvant être éprouvé ; force dans son épreuve.

10° à 11° Lion : « Un homme et une femme sont assis devant une table garnie avec abondance de viandes et de vins. » Degré d'Indulgence pour soi-même.

— Caractère sensuel, dispositions joyeuses et amicales. Peu d'énergie.

11° à 12° Lion : « Un joli taureau blanc broutant dans un parc à l'ombre d'un grand arbre. » Degré de Supériorité.

— Vie tranquille, surtout à la campagne. Patience et persévérance.

12° à 13° Lion : « Un rocher faisant saillie, sur lequel quelques touffes d'herbe ont une existence chétive mais assurée. » Degré de Constance.

— Résolution et fermelé. Possibilité de réussir après des luttes.

13° à 14° Lion : « Une roue brisée à terre, un cheval brouté à côté. » Degré sans but.

— Caractère se laissant aller, changements nombreux d'orientation.

14° à 15° Lion : « Une figure comme l'Ange du Soleil (Michel) debout, frappant le sol avec la pointe de son épée flamboyante. » Degré de Supériorité.

— Ambition, force et puissance d'action sur les hommes et les événements.

15° à 16° Lion : « Un bélier debout sur un roc stérile frappe le sol. » Degré d'Impulsion.

— Formidable dans l'exécution, enthousiasme et agité. Peu de richesses.

16° à 17° Lion : « Un homme sur un chameau que des serviteurs suivent. » Degré de Voyage.

— On peut commander une armée ou une affaire commerciale. Destin au loin.

17° à 18° Lion : « Un clair miroir dans lequel se reflètent les rayons du soleil. » Degré Brillant.

— Intelligence brillante et capable de concevoir. Générosité

18° à 19° Lion : « Un homme courant contre le vent en n'avançant guère ; ses vêtements volent en lambeaux. » Degré de Sottise.

— On va à contre-courant des opinions et des faits. Obstination et erreur.

19° à 20° Lion : « Une lune croissante avec une étoile brillante. » Degré de Distinction.

— Changements nombreux dont certains dus à des femmes. Esprit brillant.

20° à 21° Lion : « Un visage humain que surmontent un serpent enroulé et une main levée, apparaissant à ses côtés. Degré de Pénétration.

— Intelligence subtile à qui les secrets de la nature seront révélés.

21° à 22° Lion : « Un nid de petits oiseaux au-dessus duquel plane un épervier. » Degré d'Injustice.

— Risque d'être orphelin. Possibilité d'être dépouillé par l'avidité.

22° à 23° Lion : « Une étoile claire, bleu pâle, brillant au-dessus d'un lac. » Degré d'Intelligence.

— Esprit intuitif, dons de diplomate ; on brillera dans sa sphère de vie.

23° à 24° Lion : « Un homme abattant un arbre. » Degré de Simplicité.

— Capacités pour un travail long, dur et continu, loyauté et ténacité.

24° à 25° Lion : « Un triangle renversé sur un fond rouge. » Degré d'Instabilité.

— Passion et pénétration, mais on ne suivra pas la voie ordinaire.

25° à 26° Lion : « Un bois épais au fond d'un champ qu'un homme laboure avec un bœuf. » Degré de Solidité.

— Aptitude à poursuivre des travaux physiques ou moraux, ténacité et force.

26° à 27° Lion : « Un poignard. » Degré de Destruction.

— Actes impulsifs, possibilités de détruire pour le meilleur ou pour le pire.

27° à 28° Lion : « Deux mains jointes dans un serrement d'amitié. » Degré d'Aide et de Soutien.

— Caractère aimable, sociable et humain.

28° à 29° Lion : « Deux cercles d'or joints par un ruban bleu dans un double nœud. » Degré d'Union.

— Possibilité de double mariage, caractère aimable et ami de la concorde.

29° à 30° Lion : « Un chien couché, dans un état déplorable, pleure et rampe. » Degré d'Indigence.

— Caractère servile, se lamentant au lieu d'agir.

0° à 1° Vierge : « Une fête ou une occasion pour la réunion de villageois en costume de gala. » Degré de Festin.

— Promesse d'amitié et de bonheur par sa sociabilité.

1° à 2° Vierge : « Un rocher solitaire dans un désert. » Degré de Pauvreté.

— Fixité, solidité, résistance et patience. Chance tardive et solitude.

2° à 3° Vierge : « Un homme coiffé d'une calotte, s'intéressant à des instruments scientifiques. » Degré de Recherche.

— Aptitudes pour la chimie et la science, investigation et contrôle.

3° à 4° Vierge : « Un champ de blé haut et mûr. » Degré de Production.

— Puissance et succès. Fécondité de l'imagination. Œuvre abondante.

4° à 5° Vierge : « Un soldat prêt pour la bataille. » Degré d'efficacité.

— Facultés d'exécution et pouvoir de décision.

5° à 6° Vierge : « Un homme et une femme jouant ensemble ; auprès d'eux, fruits, fleurs et vin sur une table. » Degré d'Amusement.

— Vitalité et allégresse, rôle social.

6° à 7° Vierge : « Un homme et une femme, debouts, se tournant le dos. » Degré de Modestie.

— Affections sincères mais qui éprouveront. Réserve et pudeur.

7° à 8° Vierge : « Une scène forestière avec, au fond, une tour sur une colline. » Degré de Contemplation.

— Réussite dans la vie, idéal, esprit contemplatif, vieillesse retirée.

8° à 9° Vierge : « Une mare stagnante, pleine de mauvaises herbes et d'une riche végétation. » Degré de Stagnation.

— Caractère indolent et gaspilleur, mariage mal influencé.

9° à 10° Vierge : « Un sac d'argent sur une table auprès de laquelle, debout, se tient une femme brune et masquée. » Degré de Réussite séduisante.

— Cupidité et passion, une femme jouera un rôle important dans le destin.

10° à 11° Vierge : « La main d'un homme dont l'index pointe vers le haut, comme pour commander. » Degré d'Utilité.

— On sera le maître dans sa sphère de vie. Esprit pratique et inventif.

11° à 12° Vierge : « Une femme, les yeux bandés, qu'un homme conduit. » Degré de Complication.

— Quel que soit le sexe, on sera conduit par une passion sans jugement.

12° à 13° Vierge : « Une large étendue de champs ouverts où serpente une rivière sous les rayons de la lune. » Degré d'Harmonie.

— Caractère paisible, attrait pour les arts.

13° à 14° Vierge : « Un homme forant un rocher avec une pioche. » Degré de Service.

— Vie sédentaire, engagée dans un dur labeur. Idéal poursuivi avec force.

14° à 15° Vierge : « Une jolie femme serrant deux pigeons contre sa poitrine, un dans chaque main. » Degré de Dévouement.

— Tendresse et deux affections marquantes dans la vie.

15° à 16° Vierge : « Plusieurs hommes bavardant en habits de fête. » Degré d'Association.

— Succès en réunissant des personnes qui se seront mutuellement utiles.

16° à 17° Vierge : « Un vieillard cueillant des raisins dans une vigne. » Degré de Prudence.

— Caractère laborieux et qui travaille en pensant à l'avenir.

17° à 18° Vierge : « Un vieillard aux cheveux blancs, entouré d'enfants heureux. » Degré Tutélaire.

— On aura des joies familiales de qualité et une vieillesse heureuse.

18° à 19° Vierge : « Un cultivateur ou marchand de bestiaux tenant à la main un bâton muni d'un fouet. » Degré de Vigueur.

— Caractère rude et dominateur.

19° à 20° Vierge : « Deux hommes s'escrimant avec des épées. Près d'eux, un homme en noir les regarde. » Degré de Lutte.

— Prédilection à des disputes ou querelles. Vie militante.

20° à 21° Vierge : « Un homme portant un sac d'argent dans chaque main. » Degré de Convoitise.

— Richesse, facilité, importantes spéculations.

21° à 22° Vierge : « Une femme riche, de mauvais aspect, devant un miroir. » Degré de Sensualité.

— Caractère sensuel et volage, facilement trompé ou trompeur.

22° à 23° Vierge : « Un bateau à pleines voiles. » Degré de Vagabondage.

— Caractère capricieux, attiré par la mer ou les colonies.

23° à 24° Vierge : « Un homme assis, nu, sur un rocher qu'entoure la mer, couvrant ses yeux de ses mains. » Degré de Solitude.

— Caractère misanthrope et qui pourra être proscrit ou exilé.

24° à 25° Vierge : « Des épées croisées sur lesquelles on voit une couronne. » Degré d'Agression.

— Caractère militaire et agressif, prédestiné au combat et à la victoire.

25° à 26° Vierge : « Deux femmes marchant ensemble, bras dessus, bras dessous, en se parlant confidentiellement. » Degré de Concorde.

— Nature aimable, prédestinée à unir et rapprocher. Foyer heureux.

26° à 27° Vierge : « Un marteau ou maillet brisé, sur le banc d'un charpentier. » Degré de Brusquerie.

— Hésitation et difficultés sur le plan professionnel.

27° à 28° Vierge : « Un arbre aux branches chargées de fruits. » Degré de Fécondité.

— Intelligence supérieure, plus de moyens mentaux qu'on en aura besoin. Succès.

28° à 29° Vierge : « Un homme vêtu comme un Cardinal. » Degré Ecclésiastique.

— Predisposition à la vie ecclésiastique ou gouvernementale.

29° à 30° Vierge : « Un homme debout, sans tête ou dont la tête est couverte d'une étoffe noire. » Degré d'Obscurcissement.

— Dispositions mélancoliques, danger pour la vie physique ou mentale.

0° à 1° Balance : « Un homme avec une épée tirée du fourreau, l'attitude menaçante. » Degré de Blessures.

— Caractère martial et querelleur, peu d'égards pour autrui.

1° à 2° Balance : « Un homme dans l'habit d'un docteur d'un ordre monastique. » Degré de Recherches.

— Investigations scientifiques, intelligence et spiritualité.

2° à 3° Balance : « Un homme enchaîné. » Degré de Ligotement.

— Possibilité de procès ou limitation de quelque ordre que ce soit.

3° à 4° Balance : « Un homme, sa charrue brisée, dans un champ ouvert. » Degré de Privation.

— Manque d'occasions et difficultés soudaines.

4° à 5° Balance : « Un triangle rouge. » Degré d'Impulsion.

— Intelligence élevée, capacités remarquables, protection occulte.

5° à 6° Balance : « Une génisse piquée par un aiguillon et tirant une charrue. » Degré de Travail.

— Patience, endurance, on récoltera le fruit de son labeur.

6° à 7° Balance : « Homme nu tombant d'un rocher dans un lac. » Degré de Chute.

— Nature faible ; doit être mise en garde contre la séduction.

7° à 8° Balance : « Une vierge pleurant sur une tombe. » Degré d'Effacement.

— Caractère sensible, possibilité de deuils familiaux.

8° à 9° Balance : « Gladiateur armé d'une dague et d'un bouclier et prêt pour la lutte. » Degré de Combat.

— Force et puissance d'action, on est maître de ses forces.

9° à 10° Balance : « Une porte de prison garnie de pointes et encadrée de poutrelles en fer. » Degré de Solitude.

— On donnera ses forces à une mission ou un travail important.

10° à 11° Balance : « Un centaure avec arc et flèches. » Degré d'Alternative.

— Caractère subtil, poussé par l'ambition et le désir.

11° à 12° Balance : « Une femme blonde se regardant dans un miroir. » Degré de Frivolité.

— Dispositions mondaines. Caractère sociable et féminin.

12° à 13° Balance : « Un pilier de marbre noir, grossièrement taillé dans un rocher. » Degré d'Isolement.

— On résistera à la fortune contraire ; force de caractère et puissance.

13° à 14° Balance : « Le masque d'une mascarade. » Degré d'Imitation.

— Caractère tenté par une profession artistique. Peu de sincérité.

14° à 15° Balance : « Homme se promenant avec deux femmes, leurs bras entrelacés dans les siens. » Degré de Vacillation.

— Aptitude à nourrir plus d'une intrigue. Sociable et indulgent pour lui-même.

15° à 16° Balance : « Une banquise au fond de laquelle on entrevoit une aurore boréale. » Degré de Force.

— Aptitudes scientifiques, goûts des voyages, destin peu commun.

16° à 17° Balance : « Une vieille porte dans laquelle un poignard est planté. » Degré de Folie.

— Esprit critique et querelleur.

17° à 18° Balance : « Une maison bien éclairée dont la porte est ouverte. » Degré d'Hospitalité.

— Dispositions amicales. Popularité.

18° à 19° Balance : « Un bloc carré de marbre où sont gravés un sceptre et une couronne. » Degré de Gouvernement.

— Caractère fier et ambitieux, possibilité de carrière d'Etat.

19° à 20° Balance : « Un homme vêtu comme un prêtre, debout dans le cloître, au-dessous de la lumière tombant d'une fenêtre. » Degré de Religion.

— Tendances religieuses, goût pour une vocation contemplative.

20° à 21° Balance : « Un pont abîmé et délabré sur le lit asséché d'une rivière. » Degré d'Effacement.

— On peut prendre un mauvais chemin et rencontrer peu d'aide.

21° à 22° Balance : « Un homme dormant à côté de quelques sacs d'argent. » Degré d'Insouciance.

— Nature indulgente pour soi-même mais prédisposé à la richesse.

22° à 23° Balance : « Un vieillard coiffé d'une calotte de docteur, entouré d'instruments scientifiques. » Degré de Recherche.

— Aptitudes pour la science. Distinction et honneurs intellectuels.



23° à 24° Balance : « Un arbre solitaire ; au-delà, sur une hauteur rocheuse, on distingue un nuage sombre et menaçant. » Degré de Fierté.

— Caractère indépendant, on pourra entraîner et servir de guide.

24° à 25° Balance : « Un promontoire élevé, illuminé par le soleil de midi, couronné de nombreuses fleurs de toutes couleurs. » Degré d'Élévation.

— Charme, attraits multiples et popularité ; caractère artiste.

25° à 26° Balance : « Homme fort, en armure, orné de plumes, prêt à l'attaque : un chevalier. » Degré de Victoire.

— Force et indépendance. Vie militante.

26° à 27° Balance : « Une villa rustique, couverte d'un cèdre à larges branches. » Degré de Bienfaisance.

— Simplicité, hospitalité, réussite et vie familiale heureuse.

27° à 28° Balance : « Un âne attaché au timon d'un moulin qui fonctionne. » Degré de Servilude.

— Labeur ardu, travail pour autrui.

28° à 29° Balance : « Un étang sombre, à l'ombre d'un épais feuillage. » Degré de Méditation.

— Vie tranquille, inspiration et dispositions poétiques ou réfléchies.

29° à 30° Balance : « Un homme dormant sur un paquet de vêtements ; au-dessus de lui plane un vautour, un serpent s'apprête à le piquer, un léopard à bondir sur lui. » Degré d'Indifférence.

— On rencontrera de multiples rivaux dans la vie sociale. Insécurité.

0° à 1° Scorpion : « Un guerrier nomade, équipé d'un javelot et d'armes à feu. » Degré de Force.

— Moyens multiples à sa disposition. Puissance et prudence.

1° à 2° Scorpion : « Un cap dominant la mer et sur lequel le soleil se lève. » Degré de Grandeur.

— Fermeté et espérance. On progressera jusqu'au succès.

2° à 3° Scorpion : « Un vieillard pensif assis sous un arbre, la tête penchée. Un pèlerin. » Degré de Désillusion.

— Philosophie au soir de l'existence, risque de solitude et d'incompréhension.

3° à 4° Scorpion : « Une lyre est une couronne de lauriers. » Degré de Son.

— Inspiration et émotions. Carrière artistique probable.

4° à 5° Scorpion : « Une prairie balayée par la tempête. » Degré de Folâtrerie.

— Violence et destruction. On passera comme un météore.

5° à 6° Scorpion : « Un remblai de terres et de pierres au sommet duquel fleurit une broussaille. » Degré de Continuité.

— Réputation et position grâce à ses propres efforts. Vie utile.

6° à 7° Scorpion : « Un homme, le pied sur une bêche, élève dans sa main un bijou qui reflète le soleil. » Degré de Chance.

— Chance unique dans la vie, qui élèvera et distinguera sans effort.

7° à 8° Scorpion : « Archer tirant ses flèches sur un vol d'oiseaux. » Degré d'Inconséquence.

— Caractère agité et inconstant, très enthousiasme.

8° à 9° Scorpion : « Un nid d'oiseaux sans plumes, à terre. » Degré Orphelin.

— Jeunesse difficile, deuil familial, difficultés premières.

9° à 10° Scorpion : « Homme portant un masque comme au théâtre. » Degré de Simulation.

— Comédie et diplomatie. Pensée profonde.

10° à 11° Scorpion : « Un lièvre assis au-dessus de son terrier ; derrière lui la lune se lève. » Degré d'Insécurité.

— Appréhension et difficultés contre lesquelles on oppose sa vigilance.

11° à 12° Scorpion : « Une villa entourée par un bosquet. » Degré de Défense.

— Esprit prudent, plein de ressources et toujours en éveil.

12° à 13° Scorpion : « Une grande tour solitaire perchée au haut d'un roc. » Degré de Stabilité.

— Caractère puissant et indépendant, on sera un exemple pour beaucoup. Position élevée.

13° à 14° Scorpion : « Plusieurs hommes assis à une table, des coupes de vin devant eux. » Degré de Camaraderie.

— Liberté et franchise d'esprit mais gaspillage de son temps et ses moyens.

14° à 15° Scorpion : « Un ours dormant sous un arbre, entouré d'un essaim d'abeilles. » Degré d'Indolence.

— Force et pouvoir d'action dans la maturité.

15° à 16° Scorpion : « Une coupe ou un gobelet d'où naissent des rayons de lumière vermeille. » Degré de Mansuétude.

— Caractère charitable et humain. Rôle social et humanitaire.

16° à 17° Scorpion : « Vieille carcasse d'un navire, au bord de la mer. » Degré d'Abandon.

— Vie naufragée, échec du foyer ou existence vagabonde.

17° à 18° Scorpion : « Femme charmant des serpents enroulés autour de son cou. » Degré de Jalousie.

— Puissance occulte ou dramatique mais vie amoureuse difficile.

18° à 19° Scorpion : « Un stylet. » Degré d'Avidité.

— Esprit prompt à la défensive, plein de force et de vivacité.

19° à 20° Scorpion : « Soleil émergeant de l'océan. » Degré d'Éclat.

— Élévation et honneurs. Changements nombreux, voyages multiples.

20° à 21° Scorpion : « Un buffle debout sur une éminence, grattant la terre avec ses pattes et reniflant. » Degré d'Indépendance.

— Caractère sans contrainte, imposant ses idées et ses opinions.

21° à 22° Scorpion : « Cataracte tombant de rochers en rochers. » Degré de Contrainte.

— Esprit agité et impulsif, mû par la fécondité et la recherche.

22° à 23° Scorpion : « Homme semant contre le vent. » Degré de Dissipation.

— Caractère gaspilleur et peu pratique. Difficultés à la moisson.

23° à 24° Scorpion : « Un homme habillé de vêtements ordinaires coupant du bois près d'une cabane. » Degré d'Utilité.

— Travail et solidité. On construit pour soi et pour les siens.

24° à 25° Scorpion : « Un loup debout sur la carcasse d'un cheval. » Degré de Capture.

— Intelligence rusée et avide.

25° à 26° Scorpion : « Un homme nageant dans la mer démontée. » Degré de Sacrifice.

— Caractère résolu et brave, insoucieux des périls.

26° à 27° Scorpion : « Un guerrier orné de plumes, haranguant une foule de soldats armés. » Degré de Persuasion.

— Caractère puissant, capable de rassembler autour de lui des partisans.

27° à 28° Scorpion : « Une éminence rocheuse dans laquelle est taillée une croix, se dressant contre le soleil levant. » Degré de Sécurité.

— Caractère lumineux. Dispositions religieuses ou dans l'ordre de l'esprit.

28° à 29° Scorpion : « Homme assis, plume à la main, devant un bureau. Devant lui, quelques cailloux sur une feuille de papier. » Degré de Talent.

— Fortune et la célébrité par des talents littéraires ou scientifiques.

29° à 30° Scorpion : « Une femme en robe à traîne, jouant avec une bague autour de laquelle s'enroule un serpent. » Degré d'Attraction.

— Ruse et fascination, possibilité d'un grand pouvoir sur autrui.

0° à 1° Sagittaire : « Un homme couché sur un tas de pierres, au bord de la route. » Degré de Privation.

— Liberté d'esprit et simplicité naturelles.

1° à 2° Sagittaire : « Un homme debout, l'épée tirée. » Degré de Blessures.

— Caractère aimant la lutte ou les polémiques. Esprit martial.

2° à 3° Sagittaire : « La déesse de la Miséricorde. » Degré de Sympathie.

— Nature humaine et pitoyable, connaissant la véritable charité.

3° à 4° Sagittaire : « Un soldat, une arbalète au poing, debout derrière l'embrasure d'une fenêtre. » Degré de Prudence.

— Prudence et réserve dans la vie sociale. Sens aigu de la justice.

4° à 5° Sagittaire : « Un homme d'âge moyen, veillant sur un berceau. » Degré de Chagrin.

— Chagrin et séparation en suspens. Destruction du foyer.

5° à 6° Sagittaire : « La roue d'un moulin que pousse le vent. » Degré de Servitude.

— Esprit inventif mais s'en laissant imposer par l'injustice.

6° à 7° Sagittaire : « Un groupe d'animaux domestiques broutant au soleil. » Degré de Placidité.

— Caractère patient, attiré par les joies domestiques et la campagne.

7° à 8° Sagittaire : « Deux hommes jouant aux cartes. » Degré de Hasard.

— Esprit jovial et sociable. Spéculations heureuses.

8° à 9° Sagittaire : « Une maison en feu. » Degré d'enthousiasme.

— Esprit intuitif et philosophique, cerveau éminent et génie inventif.

9° à 10° Sagittaire : « Une pleine lune brillant dans un ciel clair. » Degré de Capacité.

— Aisance et grâce, on reflètera autour de soi talents et capacité.

10° à 11° Sagittaire : « Un tigre, rampant comme s'il allait bondir. » Degré de Stratégie.

— Force sacrifiée à la subtilité, génie intrigant et puissant.

11° à 12° Sagittaire : « Une femme blonde sur un divan. » Degré de Sensualité.

— Esprit adonné aux plaisirs des sens, influence trop grande du sexe opposé.

12° à 13° Sagittaire : « Une grande herse à l'entrée d'une prison. » Degré de Restriction.

— Nature vouée à la solitude ou à la séparation. Esprit solide.

13° à 14° Sagittaire : « Une quantité de livres et de papiers en désordre. » Degré d'Intelligence.

— Profession intellectuelle, imagination vive.

14° à 15° Sagittaire : « Une flèche dans l'air. » Degré de Direction.

— Esprit pénétrant et féru de progrès.

15° à 16° Sagittaire : « Un trou noir ou une caverne dans un rocher. » Degré de Vide.

— Esprit adonné à des projets futiles. Esprit pessimiste.

16° à 17° Sagittaire : « Un homme à flot sur un radeau. » Degré d'Abandon.

— Entreprises téméraires, situation instable.

17° à 18° Sagittaire : « Le visage d'un homme orné de parophes grotesques, aux cheveux enchevêtrés. » Degré de Désordre.

— Esprit adonné à des projets vains, manière de vivre excentrique.

18° à 19° Sagittaire : « Un serpent entouré d'un cercle de feu. » Degré de Captivité.

— Esprit subtil, impliqué dans des difficultés mais s'en échappant.

19° à 20° Sagittaire : « Un jardin aux fleurs diverses. » Degré de Concorde.

— Vie entourée d'éléments de concorde et d'amitié. Sociabilité.

20° à 21° Sagittaire : « Deux triangles entrelacés, un troisième superposé. » Degré de Supériorité.

— Forces physiques et spirituelles conduisant à une maîtrise.

21° à 22° Sagittaire : « Deux flèches croisées. » Degré de Lutte.

— Esprit agressif, menaces de rivalités ou de procès.

22° à 23° Sagittaire : « Un cœur humain entouré d'un cordon de fer, percé d'une épée dont la poignée est ornée de pierreries. » Degré de Restriction.

— Affections incertaines, amour sans réciprocité.

23° à 24° Sagittaire : « Un arbre brisé, frappé par la foudre. » Degré d'Abscession.

— Projets avortés, difficultés soudaines par une fatalité collective.

24° à 25° Sagittaire : « Trois coupes de vin formant un triangle. » Degré d'Excès.

— Préoccupations intellectuelles et ardeur mais débauche possible.

25° à 26° Sagittaire : « Un masque représentant la face d'un chien. » Degré d'Imitation.

— Fidélité et amitié.

26° à 27° Sagittaire : « Un homme sous la patte d'un lion. » Degré d'Impuissance.

— Nature aux prises avec des inimitiés ou rivalités puissantes.

27° à 28° Sagittaire : « Une tortue. » Degré de Patience.

— Constance, patience et persévérance mèneront au succès.

28° à 29° Sagittaire : « Un lièvre. » Degré d'Inefficacité.

— Force morale mais extrême hésitation. Mentalité inquiète.

29° à 30° Sagittaire : « Une bêche sortant de la terre. » Degré de Découverte.

— Recherches scientifiques, archéologiques ou autres. Labeur important.

0° à 1° Capricorne : « Un jeune homme et une jeune fille debouts, bras enlacés. » Degré d'Alternative.

— Finesse et distinction. Possibilité d'une vie double.

1° à 2° Capricorne : « Girouette à la flèche orientée vers le nord. » Degré de Vacillation.

— Efforts énergiques mais capricieux. Destin à l'étranger.

2° à 3° Capricorne : « Un serpent enroulé autour d'un phare élevé. » Degré d'Eclat.

— Esprit subtil et profond. Aptitudes médicales ou occultes. Clairvoyance.

3° à 4° Capricorne : « Une lampe vestale qui brûle. » Degré d'Initiation.

— Esprit supérieur adonné à l'étude des problèmes spirituels.

4° à 5° Capricorne : « Une villa à la porte grande ouverte. » Degré d'Hospitalité.

— Nature hospitalière et généreuse mais manque de prudence.

5° à 6° Capricorne : « Un cœur surmonté d'une auréole. » Degré de Dévouement.

— Nature affectueuse et dévouée, fidèle dans ses affections et ses vues.

6° à 7° Capricorne : « Un cœur percé d'un clou. » Degré de Jalousie.

— Fort attachement mais égoïsme. Rancœur et amertume.

7° à 8° Capricorne : « Un aigle emportant sa proie. » Degré d'Orgueil.

— Visionnaire en politique ou en sciences humaines. Esprit puissant.

8° à 9° Capricorne : « Une croix et une clé brisée. » Degré d'Impuissance.

— Esprit qui entrevoit l'initiation, impétuosité et témérité.

9° à 10° Capricorne : « Un hibou assis au clair de lune. » Degré d'Occultisme.

— Esprit prudent et profond, voyant clair là où les autres échouent.

10° à 11° Capricorne : « Un rouleau de parchemin cacheté et un sceptre. » Degré d'Autorité.

— Poste de confiance ou fonction gouvernementale. Impulsion et Direction.

11° à 12° Capricorne : « Un renard galopant au clair de lune. » Degré de Fourberie.

— Subtilité et ruse, possibilité d'exil ou d'expatriation.

12° à 13° Capricorne : « Un trépied aux flammes ardentes s'échappant d'un brasier. » Degré d'Ambition.

— Caractère ambitieux et actif, anxieux de conquérir.

13° à 14° Capricorne : « Une herse dans un champ. » Degré de Critique.

— Nature sarcastique, créant peu de sympathie et d'adhésion.

14° à 15° Capricorne : « Un cumulus sur un horizon clair. » Degré d'Emollience.

— Amabilité, tolérance et douceur. Elévation possible.

15° à 16° Capricorne : « Un homme à cheval, au galop. » Degré d'Instruction.

— Vie romanesque, nombreux voyages, destiné à dompter les circonstances.

16° à 17° Capricorne : « Une lyre sur une couronne de fleurs. » Degré de Persuasion.

— Caractère docile, langage harmonieux et artiste. Expression talentueuse.

17° à 18° Capricorne : « Deux hommes luttant avec acharnement. » Degré de Lutte.

— Caractère agressif et querelleur, adonné à la discorde.

18° à 19° Capricorne : « Un rocher sortant d'une mer turbulente. » Degré de Solidité.

— Caractère ferme et intrépide, sachant résister à l'impopularité.

19° à 20° Capricorne : « Un singe assis devant un miroir. » Degré d'Imitation.

— Vanité et ridicule, lanceur de modes ou comédien.

20° à 21° Capricorne : « Un ancien manuscrit en hiéroglyphes, une cornue et un creuset. » Degré de Rénovation.

— Travail occulte ou scientifique, esprit subtil et chercheur profond.

21° à 22° Capricorne : « Une charrue. » Degré de Détermination.  
— Labeur ardu et prolongé, précision dans ses projets. Foi et persévérance.

22° à 23° Capricorne : « Un verre à vin renversé. » Degré d'Incontinence.

— On sera incapable de maîtriser ses passions, peu de sagesse et gaspillage.

23° à 24° Capricorne : « Un pot à couvercle mis sur une table. » Degré de Sincérité.

— Caractère sérieux et capable adonné à une vie utile et féconde.

24° à 25° Capricorne : « Des bulles flottant dans l'air. » Degré de Superficialité.

— Manque de fermeté, le léger et le fantastique prédominant.

25° à 26° Capricorne : « Une large vue marine ; au loin, des voiliers. » Degré de Complaisance.

— Tempérament pensif, sympathie pour les voyages ou l'étranger.

26° à 27° Capricorne : « Une campagne accidentée et une lisière de forêt. » Degré de Rusticité.

— Caractère bourru et inégal, brusquerie d'expression, vie retirée.

27° à 28° Capricorne : « Un sextant et un compas. » Degré de Précision.

— Connaissances et droitures. Aptitudes maritimes ou astronomiques.

28° à 29° Capricorne : « Un étang sombre et isolé aux rives boisées. » Degré de Contemplation.

— Nature méditative aux affections profondes. Intuition et création.

29° à 30° Capricorne : « Une flèche qui vole. » Degré de Déclin.

— Nature ambitieuse qui tend à des projets éloignés.

0° à 1° Verseau : « Un homme dormant sur une gerbe de blé, des vivres à ses côtés. » Degré de Lassitude.

— Imagination puissante mais peu de persistance pour la réalisation.

1° à 2° Verseau : « Un livre, un compas et un sablier. » Degré d'Extension.

— Esprit scientifique, étude des lois de la nature et de ses problèmes.

2° à 3° Verseau : « Un homme marchant la tête inclinée, en s'appuyant sur un bâton. » Degré de Persévérance.

— Grandes infortunes mais on est équipé pour un voyage long et ardu.

3° à 4° Verseau : « Un officier ou fonctionnaire vêtu comme un mandarin, avec une robe de fonction, pourpre, bleue et or. » Degré d'Autorité.

— Dignité personnelle ou héritée, fonction d'Etat possible.

4° à 5° Verseau : « Une femme nue, regardant son image dans un étang. » Degré d'Egotisme.

— Caractère sympathique, reflétant son milieu, goûts artistiques.

5° à 6° Verseau : « Un archer tirant un grand arc. » Degré de Volonté consciente.

— Lanceur d'idées, ambition et distinction.

6° à 7° Verseau : « Une cible percée par une rapière. » Degré de Vulnérabilité.

— Puissance de pénétration et d'action mais craindre le retour.

7° à 8° Verseau : « Un lion debout dans une arène ouverte. » Degré d'Évasion.

— Caractère impétueux et indépendant, ne souffrent pas la contrainte.

8° à 9° Verseau : « Un grand rocher fendu par un éclair. » Degré de Conversion.

— Caractère puissant, agressif, intense et impétueux, grand pouvoir.

9° à 10° Verseau : « Une tête et une main séparées du corps. » Degré de Rupture.

— Risque de maladie nerveuse, vie mal réglée ou séparation familiale.

10° à 11° Verseau : « Deux taureaux se battant sur le bord d'un précipice. » Degré d'Impétuosité.

— Force et énergie mais rivalités. Doit apprendre la modération.

11° à 12° Verseau : « Un lion se jetant avec colère contre les barreaux de sa cage. » Degré de Contrainte.

— Force et puissance mais on sera prisonnier de sa passion. Restriction.

12° à 13° Verseau : « Un chevalier armé. » Degré d'Assertion.

— Caractère vigilant et alerte, carrière de polémiste ou de militaire.

13° à 14° Verseau : « Un pont au-dessus d'un fleuve. » Degré d'Éroulement.

— Dangers imprévus, risque de faillite ou autres.

14° à 15° Verseau : « Un bateau à pleines voiles sur une mer ensoleillée. » Degré d'Opulence.

— Caractère entreprenant et aventureux, esprit cosmopolite et versatile.

15° à 16° Verseau : « La forge d'un forgeron et son soufflet. » Degré d'Inspiration.

— Étincelle de foi ou d'amour, enthousiasme et aspirations élevées.

16° à 17° Verseau : « Un homme couché sur un lit de malade, le visage dans l'oreiller. » Degré d'Apathie.

— Caractère indolent, besoin d'un long repos.

17° à 18° Verseau : « Une vieille femme assise sur un tabouret, les plis d'une robe l'enveloppant étroitement. » Degré d'Isolement.

— Sentiments égoïstes et jaloux. Misanthropie et risques d'abandon.

18° à 19° Verseau : « Un bateau sur la mer auquel un homme submergé se cramponne. » Degré d'Insécurité.

— Désastre possible mais au milieu du danger viendra un secours providentiel.

19° à 20° Verseau : « Une grande tortue. » Degré de Prévoyance.

— Esprit prudent et sagace, doué d'une grande endurance.



20° à 21° Verseau : « Homme gisant à terre, blessé ou malade. » Degré de Faiblesse.

— Apathie morale ou faiblesse physique. Incapacité possible.

21° à 22° Verseau : « Un taureau en colère martelant le corps d'un chien. » Degré de Violence.

— Passions allant jusqu'aux excès, craindre les conséquences de ses actes.

22° à 23° Verseau : « Un castor au travail sur un arbre suspendu au-dessus d'une gorge. » Degré de Travail.

— Zèle et fidélité, puissance extrême d'endurance.

23° à 24° Verseau : « Une tige courbée portant un lourd épi de blé. » Degré de Fléchissement.

— Capacités mentales remarquables, force physique moindre.

24° à 25° Verseau : « Une figure sombre exprimant une violente colère, un ruban rouge de sang barre son front. » Degré de Méchanceté.

— Esprit vindicatif et passionné, sans contrôle aucun sur ses actes.

25° à 26° Verseau : « Un homme, les yeux bandés, marchant vers une fosse profonde. » Degré d'Aveuglement.

— Projets chaotiques et confus, on se dirige soi-même vers les périls.

26° à 27° Verseau : « Un manoir imposant entouré d'arbres, dans l'étendue d'un paturage. » Degré de Possession.

— Amour de la famille, nature agréable et franche.

27° à 28° Verseau : « Une coupe, un jeu de cartes et des dés. » Degré de Spoliation.

— Risque d'une vie dissipée et irrégulière, faiblesse morale.

28° à 29° Verseau : « Deux épées croisées et une couronne de lauriers. » Degré d'Exécution.

— Grande habileté et force morale, aptitudes militaires ou polémiques.

29° à 30° Verseau : « Un sceptre et une couronne. » Degré d'Autorité.

— Prédestination à de hauts postes et une élévation. Force et talent.

0° à 1° Poissons : « Un homme et une femme debout, face à face, les mains jointes. » Degré d'Union.

— Caractère sociable, vivant en harmonie avec autrui. Amour protégé.

1° à 2° Poissons : « Un coffre flottant sur la mer. » Degré d'Indifférence.

— Caractère placide et tranquille, facultés d'inspiration.

2° à 3° Poissons : « La tête d'un sanglier sur un plat. » Degré de Joyeux Convive.

— Dispositions sociables, généreuses et hospitalières. Générosité.

3° à 4° Poissons : « Deux piliers de pierre avec un linteau également en pierre, une grille en fer s'y trouve scellée. » Degré de Défense.

— Esprit ferme ou égoïsme, indépendance ou soucis de soi excessifs.

4° à 5° Poissons : « Trois hommes, bras dessus, bras dessous. » Degré d'Accord.

— Rapports sociaux importants mais amour excessif du plaisir.

5° à 6° Poissons : « Une épave flottant sur une mer paisible. » Degré de Sauvetage.

— Se mêler de la ruine et des excès. Protection providentielle.

6° à 7° Poissons : « Une niche où se trouvent placés une lampe et un livre ou un missel. » Degré d'Eclat.

— Religion, philosophie ou beaux arts. Esprit studieux et retiré.

7° à 8° Poissons : « Un homme, les bras élevés, que l'eau submerge et sur qui tombe une grosse pluie. » Degré d'Incompétence.

— Revers de fortune, inspiration mais peu de sens pratique.

8° à 9° Poissons : « Un vieillard portant un ballot sur le dos, un bâton à la main, et descendant une colline. » Degré de pèlerinage.

— Esprit aventureux, destin au loin, tranquille résignation.

9° à 10° Poissons : « Des appareils de chimie, cornues, pilons et mortiers, sur une table. » Degré d'Essai.

— Aptitudes scientifiques, destin pour l'industrie ou les sciences.

10° à 11° Poissons : « Un cheval sauvage sautant par-dessus une barrière. » Degré de Liberté.

— Caractère libre et énergique, ne supportant aucune contrainte.

11° à 12° Poissons : « Un cône tronqué. » Degré de Réduction.

— Situation qui peut être élevée mais danger au milieu de la carrière.

12° à 13° Poissons : « Un cercle dans un cercle. » Degré de Protection.

— Existence limitée par une autre, bonheur dans le mariage.

13° à 14° Poissons : « Un homme nu jusqu'à la ceinture et coupant du bois. » Degré de Travail.

— Modestie des moyens et existence laborieuse mais simplicité et naturel.

14° à 15° Poissons : « Une flèche volant à travers un nuage de fumée. » Degré de Franchise et de Mouvement direct.

— Esprit incisif et ambitieux, connaissant sa voie. Longs voyages.

15° à 16° Poissons : « Un tigre gardant sa portée. » Degré de Vigilance.

— Forts attachements, forts dévouements, défense allant jusqu'à la férocité.

16° à 17° Poissons : « Un homme tombant entre les bois séparés d'un pont rompu. » Degré d'Effondrement.

— Danger ou accident au milieu de la vie. Faillite de projets.

17° à 18° Poissons : « Un cheval et son cavalier tombant en franchissant une haie. » Degré de Catastrophe.

— Entreprises aventureuses, passion pour les sports équestres ou automobiles.

18° à 19° Poissons : « Deux épées croisées. » Degré de Blessure.

— Nature inclinant à la lutte, esprit martial.

- 19° à 20° Poissons : « Un rouleau en spirale. » Degré de Divagation.  
— Caractère indécis, volage et changeant.
- 20° à 21° Poissons : « Le croissant de la lune émergeant d'un nuage et frappé par un éclair. » Degré d'Eclatement.  
— Conceptions mentales supérieures, inspiration et idées pénétrantes.
- 21° à 22° Poissons : « Une femme au visage sombre, debout au-dessus d'un homme prostré. » Degré de Prostration.  
— Caractère subissant à son détriment l'influence pernicieuse de l'autre sexe. Faiblesse ou déshonneur.
- 22° à 23° Poissons : « Un guerrier casqué, tirant un grand arc à la flèche bien fixée. » Degré de Spéculation.  
— Caractère fort, aux buts déterminés. Puissance d'action.
- 23° à 24° Poissons : « Une femme insuffisamment vêtue, penchée sur un divan. » Degré de Sensualité.  
— Luxe et mollesse peuvent pervertir le caractère, surtout une femme.
- 24° à 25° Poissons : « Une couronne et un glaive. » Degré de Victoire.  
— Par la force et la conviction, on atteindra une grande dignité.
- 25° à 26° Poissons : « Homme en armure et bouclier. » Degré de Sécurité.  
— Esprit circonspect, pouvant vaincre les rivalités. Fidélité et loyauté.
- 26° à 27° Poissons : « Un tremblement de terre. » Degré de Renversement.  
— Calamité soudaine et imprévue. On peut sentir en soi de grandes forces.
- 27° à 28° Poissons : « Un serpent debout dans un cercle de feu. » Degré de Savoir.  
— Rare intelligence, étude des secrets de la nature. Dons médicaux.
- 28° à 29° Poissons : « Un homme sur un radeau qui flotte au milieu de la mer. » Degré d'Isolement.  
— Manque d'initiative, tempérament vagabond et incertain.
- 29° à 30° Poissons : « Une colonne et un chapiteau. » Degré d'Egoïsme.  
— Grande influence personnelle, mais manque de souplesse et de bonté.



JUGEMENT DE LA NATIVITE. LA MAISON I

— Schéma de l'Interprétation de la Maison I :

Le signe zodiacal en maison I et son maître sont d'une importance capitale. Le natif réagira toujours dans l'existence suivant ce signe et ce maître, éventuellement selon les planètes se trouvant dans cette même maison I.

Pour un homme, le Soleil — pour une femme, la Lune — ont part à ce jugement. Egalement Mercure, représentant l'intelligence et les contacts avec autrui.

∴

Signes zodiacaux en Maison I :

ASCendant dans le signe du Bélier : Activité et élan ; on cherche à s'imposer, à progresser, on est porté aux initiatives et à l'action plus qu'à la réflexion (sauf évidemment si dans le Bélier se groupent des planètes comme Saturne — la concentration — ou Mercure — l'intelligence). La volonté est entière, l'on tend à diriger et à prendre la tête.

ASC. dans le Taureau : opiniâtreté, concentration, patience, persévérance, progrès lent. On tend à ruminer quelque chose, à poursuivre un but sans défaillance. On édifie et construit. Problèmes d'argent importants. Sensualité et sexualité fortes ; réussite à un âge tardif. Adaptation lente. Puissance de travail. On tend à nourrir un groupe (de ses idées ou de sa force).

ASC. dans les Gémeaux : personnalité multiple, se dispersant

et s'éparpillant. Mentalité nerveuse, capricieuse, émotive et très intellectualisée. On aime le mouvement, les contacts avec autrui. Difficulté pour se fixer sur un sujet, inquiétude et instabilité. On s'adapte au groupe ou on vit d'une façon marginale.

ASC. dans le Cancer : passivité, caprice, intuition au sein du groupe, on se laisse absorber par autrui. Besoin de la mère, du peuple, de la famille, du passé. Changements nombreux, attachement aux femmes ou à l'enfance. Plasticité et fécondité. Imagination prolifique.

ASC. dans le Lion : donne de la fierté, de la générosité et de la noblesse. Quelquefois, famille noble, riche ou importante socialement. Influence des enfants et des questions sentimentales. Sous de bons aspects, on est capable de créer ou de s'attacher à un idéal. Désir de s'imposer, de régner au sein du groupe. Orgueil puissant. Tempérament passionné.

ASC. dans la Vierge : tendances à critiquer le groupe, à la dissection, à la minutie ou à la mécanique. Discernement, curiosité, amour des détails, conceptions analytiques. Manque de confiance en soi, inquiétude ressentie comme un ferment intellectuel. Esprit méthodique prenant le pas sur les sentiments. Les élans du cœur sont cachés et soumis à la critique rationnelle. Tempérament nerveux.

ASC. dans la Balance : on tend à profiter du groupe, par les relations, l'accord, la fusion, le mariage, la politique ou l'art. Dispositions sentimentales, apport de sensibilité et d'harmonie, ou rôle politique. Hésitation, jugement, insouciance ou pondération.

ASC. dans le Scorpion : on tend à lutter contre le groupe ; dispositions actives, énergiques, irréductibles. Force âpre, partielle et sombre. Volonté puissante et tyrannique, critique acerbe, pouvoir de juger juste. On s'impose dans une situation trouble, on joue le rôle d'un ferment, on combat ou l'on se venge. Tempérament bilieux.

ASC. dans le Sagittaire : on donne un sens à la vie collective du groupe, tendances spirituelles, religieuses, respect des formes légales, dispositions vers une vie aventureuse ou indépendante. Loyauté, sincérité, disposition à guider autrui sur le plan moral. Goût des sports, élan vers l'étranger. Tempérament sanguin.

ASC. dans le Capricorne : on tend à s'élever au-dessus du

groupe. Energie inflexible ayant l'accord du temps. Solitude, élévation, réflexion, mesure. Sobriété et force d'action. Nature renfermée et peu sentimentale, vie repliée, avarice ou économie vitale. Silence et diplomatie. Tempérament arthritique.

ASC. dans le Verseau : on tend à innover au sein du groupe. Tendances amicales, humanitaires et progressistes. Souplesse d'esprit, sensibilité morale. Facultés d'assimilation et bonne coordination. On crée et met quelque chose — ou soi-même — à la disposition d'autrui.

ASC. dans les Poissons : on tend à fuir le groupe, tendances au rêve, à l'inspiration intellectuelle, à l'accord avec l'inconnu, à la poursuite d'un idéal nébuleux et imprécis. Dévouement, indécision, sacrifice. Résignation selon un idéal moral ou des sensations intuitives. Esprit religieux, mystère.

### Les Planètes en Maison I

**Soleil en I** : vitalité, loyauté, franchise. Donne de l'éclat à la vie physique. Puissance d'attraction et réussite selon le signe en maison I. Qualités de cœur, volonté et honneurs. Tendance au rayonnement.

**Lune en I** : changements nombreux. Caractère instable, changeant, féminisé, intuitif. Contacts avec le public et popularité possible. Imagination, romance et illusions.

**Mercure en I** : le natif tend à s'exprimer par l'intelligence. Tempérament nerveux. Habileté, souplesse, prédispositions commerciales ou intellectuelles. Raison, expression, adresse, esprit vif. Amour des voyages.

**Vénus en I** : nature tendre, aimante, mais possibilité d'être l'esclave de ses sensations. La recherche du bien-être, de l'art ou du luxe, constitue l'un des buts de la vie. Caractère conciliant mais voluptueux. Aptitudes pour la décoration, la mode, etc... Renforce les dispositions émotionnelles.

**Mars en I** : enthousiasme et combativité, disposition pour l'industrie, le combat ou la vie militaire. Dispose à la conquête et à l'action. Nature militante, entreprenante, vive, énergique et courageuse. Intrépidité, conflits avec autrui.

**Jupiter en I** : représente une protection. Générosité, sens de l'honneur, soumission à la loi, bienveillance, esprit conformiste. Favorise la réussite, surtout à l'âge mûr. Poste d'autorité.

Respect des traditions et de la hiérarchie. Sur le plan physique, tendance à la pléthore et à l'embonpoint.

**Saturne en I** : nature pensive, conservatrice, réfléchie, profonde et grave. Tend à s'abstraire du milieu environnant. Persévérance, prévoyance, aptitude aux travaux de longue durée, à construire, bâtir, ourdir des plans. Tendance à accumuler et à économiser. Bon jugement. Réussite tardive, enfance difficile.

**Uranus en I** : esprit inventif, apte à la création, mentalité de pionnier, tendances excentriques ou révolutionnaires. Caractère indépendant, instable, changements soudains. Expériences nouvelles, réactions imprévisibles. Doué pour la vie moderne, la motorisation, l'aviation, la publicité ou la politique.

**Neptune en I** : intuition. Sensibilité à l'ambiance et à l'entourage ; le natif a tendance à vivre avec un idéal. Mirage facile. Raffinement esthétique, puissance du psychisme, dévouement et inspiration. Rend les rapports avec autrui difficiles, on tend à être incompris de son entourage.

**Pluton en I** : renforce la puissance passionnelle de l'être, tend à faire soulever des voiles, à faire vivre dans le secret, le natif peut fouiller le fond des choses, être mû par un comportement instinctif et justicier profond. Accroît la sexualité.

#### LE GOUVERNEUR OU MAITRE DE LA MAISON I (OU MAITRE DE L'ASCENDANT)

**Soleil, maître de I** : le natif tend à régner dans sa sphère de vie, à conduire, à diriger, à s'inspirer d'un idéal, à le mettre en action, à donner de la valeur à ce qu'il entreprend, à devenir un maître. Sentiments exclusifs et nobles. Orgueil.

**Lune, maîtresse de I** : le natif tend à changer de lieu, à exercer son imagination, à se soumettre aux rêves, aux caprices, au public, à travailler au sein d'un groupe, à changer de comportement selon l'ambiance, à épouser son entourage ; il peut être populaire et ressentir les sentiments de la foule ; d'humeur inégale, il est susceptible et enclin aux erreurs.

**Mercure, maître de I** : le natif tend à l'activité mentale, à raisonner sa conduite, à s'asservir à quelqu'un ou quelque chose, à se dédoubler. Il jouera un rôle d'agent de liaison, d'intermédiaire. Il agira par la parole ou les écrits.



**Vénus, maîtresse de I :** le natif tend à agir selon ses sentiments, l'amour qu'il ressent, la passion qu'il inspire. Le luxe, le bien-être, la décoration, la mode, ont une grande importance pour lui. Il vit difficilement seul et a besoin de l'adhésion de son entourage. Il est souvent partisan du moindre effort, gourmand et sociable.

**Mars, maître de I :** le natif tend à agir par impulsion et sans réfléchir. Il est combatif et tend à plier autrui à sa volonté. Il va de l'avant et possède hardiesse et fermeté. Il recherche la force, le risque, le combat, il peut rencontrer rivalités et conflits.

**Jupiter, maître de I :** le natif tend à agir avec modération, selon la loi et le milieu social dominant. Il s'impose d'une façon conformiste et sans heurter. Il rencontre l'adhésion, la popularité, la protection et les honneurs. Il peut faire un juge, un professeur, quelqu'un ayant autorité et respect. Sa ligne de vie s'amplifie naturellement.

**Saturne, maître de I :** le natif tend à agir lentement, avec prudence, hors de tout contrôle. Il aime la solitude et déteste la foule. Il tend à s'élever, à se cloîtrer, à s'isoler. Ce qu'il fera jouit de l'accord du temps ; il peut être un homme politique, un conseiller, un ingénieur, etc... Son trait distinctif est la persévérance.

**Uranus, maître de I :** le natif tend à exploser, à nouer des relations avec autrui, à agir d'une façon soudaine, immédiate, à créer, à piloter, à se montrer intrépide et sagace. Son comportement risque d'être instable et sans cesse remis en question. Il brusque les événements et peut faire un publiciste, un savant.

**Neptune, maître de I :** le natif tend à agir d'une façon inspirée mais évasive. Il se fie à son inspiration, à son intuition, à un idéal. Son comportement est imprévisible, il peut succomber à la fraude, à l'hésitation ou à l'erreur.

**Pluton, maître de I :** le natif tend à s'exprimer d'une façon secrète ou pour des buts secrets. Il possède un sens justicier profond, il a le pouvoir de créer et peut fouiller le fond des choses. Il se fie entièrement à ses instincts et peut devenir l'esclave de sa sexualité.

## LE SIGNE OU SE TROUVE LE GOUVERNEUR :

Le maître de I en Bélier : le natif est impulsif, il s'exprime avec élan et autorité, il possède un tempérament bouillant et quelque peu irréfléchi. Il entreprend facilement.

Le maître de I en Taureau : le natif tend à agir avec persévérance, selon son goût et ses désirs. Une fois engagé vers un but, il le poursuit sans défaillance et sans rompre. Il tend à prospérer matériellement.

Le maître de I en Gémeaux : le natif tend à poursuivre plusieurs buts, le plus souvent intellectuels. Il se disperse, s'agite et voyage, le plus souvent en compagnie de son entourage. Il manque d'esprit de suite.

Le maître de I en Cancer : le natif agit avec ténacité, selon l'ambiance du milieu où il vit. Il se laisse absorber par ce milieu et agit selon les fluctuations de ce même milieu.

Le maître de I en Lion : le natif agit avec autorité et décision. Avec noblesse, selon un idéal créateur. Il a tendance à déployer du faste, de la générosité et est l'ennemi de toute mesquinerie.

Le maître de I en Vierge : le natif agit toujours selon la raison, après avoir réfléchi et critiqué ses propres sentiments. Il manque de confiance en lui et respecte les détails d'une entreprise, avec minutie et scrupule.

Le maître de I en Balance : le natif agit avec l'accord des autres, pour transformer son milieu avec pondération et justice. Il est mesuré, courtois, et possède le sens de la conciliation.

Le maître de I en Scorpion : le natif agit dans l'ombre, grâce à son pouvoir de création. Il tend à détruire, à dissiper les illusions, à juger souverainement et en dehors des liens de la chair, à laquelle il reste asservi. Il lève le voile sur l'inconnu et possède un sens critique pénétrant mais amer.

Le maître de I en Sagittaire : le natif agit d'une façon double, sous l'inspiration d'un idéal, en s'évadant vers l'étranger. Il tend à conseiller et à guider autrui.

Le maître de I en Capricorne : le natif tend à s'élever lentement, d'une façon inflexible et dissimulée. Ses actes sont ternes mais solides et constructifs. Il arrive avec l'accord du temps.

Le maître de I en Verseau : le natif agit d'une façon brusque, en réveillant autour de lui des amitiés et en s'accor-

dant des sympathies. Il est capable de créer d'une façon impulsive et romanesque. Il pressent l'avenir, s'y soumet ou s'y complait. Il a tendance à expérimenter ce qu'il croit.

Le maître de I en Poissons : le natif agit d'une façon obscure et intuitive, il s'évade, se dissout ou poursuit un rêve. Il attend l'inspiration qui sera pour lui une source féconde. Il hésite, chaque acte lui pose un dilemme.

#### LA MAISON OU SE TROUVE LE GOUVERNEUR :

Le maître de I en 1<sup>re</sup> maison : l'influence de la personnalité est renforcée, dans le sens de la planète ainsi dignifiée.

Le maître de I en II : on recherche l'argent, les acquisitions, on a le désir de posséder et d'accroître.

Le maître de I en III : on tend à se déplacer, à s'adapter, à s'instruire ou à instruire, à se mouvoir et à voyager.

Le maître de I en IV : on tend à se réaliser en fin de vie, à se préoccuper de sa famille ou de son patrimoine. On s'intéresse à l'immobilier ou à ce qui est caché. Grosse influence de l'hérédité.

Le maître de I en V : on est capable de créer, on s'intéresse à l'éducation, à l'enseignement, aux enfants, aux jeux ou aux plaisirs.

Le maître de I en VI : on s'intéresse aux questions de santé, à son travail. On tend à être au service de la collectivité.

Le maître de I en VII : on tend à jouer un rôle social. Influence primordiale des contrats, de la politique, des événements extérieurs. Soucis par le mariage.

Le maître de I en VIII : on s'intéresse à la santé, à la mort, à ce qui est caché, aux capitaux, à l'argent. Renforcement de l'influence occulte.

Le maître de I en IX : on s'intéresse à la loi, la foi, l'enseignement, l'étranger. On est prédisposé à s'échapper, voyager, enseigner ou légaliser. Conceptions supérieures.

Le maître de I en X : on s'élève et domine son entourage. Prédisposition pour devenir un chef ou pour rayonner.

Le maître de I en XI : influences de la politique, des amitiés, sur le natif. Relations, espoirs et protections dominent sa vie.

Le maître de I en XII : prédestination à se cacher, se fuir, s'illusionner ou se cloîtrer. Vie intérieure importante. Vie sociale pouvant être l'occasion d'une épreuve. Maladies et prisons. Auto-punition ou auto-destruction.

## ETUDE DE LA MAISON I. EXEMPLE (THEME N° 1)

Nous conseillons aux étudiants de refaire la carte du Ciel du thème d'exemple et de suivre notre explication, de la même façon minutieuse que nous procédons, en cherchant le pourquoi de nos affirmations. Nous citons les positions planétaires pour justifier celles-ci.

(1) Vénus en Scorpion.

L'ascendant Taureau donne à cet homme des appétits puissants. Il rencontrera au cours de sa vie des passions instinctives dans lesquelles il aura tendance à mettre toute sa sensualité et toute sa sexualité (1).

(2) Mercure se trouve conjoint au maître de I, en Scorpion.

Il est apte également à fouiller profondément les choses au point de vue intellectuel et à créer sur un double plan, intellectuel et sensuel (2).

(3) Pluton, qui possède le maître de la maison I, se trouve en IV.

Ces tendances se développeront de plus en plus au cours de sa vie, pour atteindre leur pleine expression assez tard (3).

(4) Pluton en IV.

Il pourra créer jusqu'à la fin de sa vie et jouira de sa sexualité jusqu'à cette même fin de vie (4).

(5) Vénus en VII.

Il recherche les contrats avec l'extérieur, sur le plan affectif (5) et intellectuel (6).

(6) Mercure en VII.  
(7) Sens du Scorpion en VII, avec le maître d'ASCendant.

Toute sa vie est sous l'impulsion d'un renouvellement puissant et ces mêmes contrats, soit affectifs, soit intellectuels, sont soumis à une fatalité qui l'oblige à détruire pour reconstruire, le tout dans un climat de mort et de fécondité (7).

(8) La lune, en VI, est en bon aspect avec Vénus et Mercure, maîtres de I.

Il est apte à un travail avec le public, celui-ci le comprenant et favorisant ses créations (8).

(9) Mercure en Scorpion, maître de II et de VI.

(10) 40 romans publiés à 35 ans ce qui est exprimé par le Scorpion, signe fécond.

(11) Mars, maître de Mercure, se trouve en Sagittaire, en VII.

(12) Carré de Mercure à Jupiter, en V.

(13) Soleil en signe fixe, sextile à Saturne dignifié.

(14) Saturne dignifié au MC.

(15) Lune en VI ne reçoit que des bons aspects.

(16) Sens de Mars, la guerre, en Sagittaire, et qui possède Mars et Vénus.

(17) En comptant 1° pour un an, l'ascendant arrive à l'opposition de Mars, ce qui plongea le natif dans la guerre, à 21 ans.

(18) Mars ne reçoit que des mauvais aspects et il est maître de VII (cette armée).

(19) Neptune en V arrive sur la Lune, à 20°/21° = 20 et 21 ans. Neptune : la mer. Lune : la foule. L'ensemble = le voyage sur l'océan et le rapatriement (lune = le foyer, la patrie).

Il a été attiré par la littérature policière (9), la criminologie, etc... Ses œuvres, déjà considérables (10), ont été traduites en plusieurs langues (11).

Il est enclin à gaspiller les sommes importantes gagnées en faveur de ses amours (12).

Au point de vue du caractère, on peut lui attribuer une volonté puissante (13), un grand pouvoir de concentration (14) et une puissance de travail extrêmement forte (15).

Il faut ajouter qu'il a vécu une part importante de sa vie à l'étranger, l'ayant toujours partagée avec des étrangères, et qu'il a participé à une lutte armée à l'étranger — exactement en Extrême-Orient, où il fut correspondant de guerre (16).

Cette participation à une guerre se produisit quand l'ascendant arriva à l'opposition de Mars (17).

Le natif put assister à la défaite de l'armée dont il faisait partie (guerre d'Indochine) (18). Il fit à ce moment deux voyages de 13 000 kilomètres par bateau, au milieu de la foule transportée (un transport de troupes) (19).

Tels sont les traits essentiels du caractère qui se dégagent de la maison I, et dont la synthèse devra être faite avec ceux se dégageant de l'étude des onze autres maisons de l'horoscope.



## JUGEMENT DE LA NATIVITE. LA MAISON II

### — Schéma de l'Interprétation de la Maison II :

Les possibilités d'acquisition et de fortune se dégagent de la maison II, mais aussi de l'ensemble du thème. Il suffit par exemple d'avoir une bonne maison I et X, pour que cette question s'éclaire considérablement. Dans la pratique, on regarde la maison II et Jupiter. Si celui-ci est en chute ou en exil, des difficultés peuvent apparaître.

La part de fortune est un point fictif. On la calcule comme suit :

— On prend tous les calculs à partir de 0° du Bélier.

— On note la longitude de l'ascendant, celle de la Lune et on les ajoute.

— On retranche ce total de celui de la longitude du Soleil.

Dans notre thème d'exemple, la part de fortune se situe ainsi en maison XII.

Elle indique la maison où peut prospérer la fortune. Ici, par exemple, le natif a écrit des romans policiers, ce qui relève de la maison XII, c'est un fait.

Mais ces indications seront toujours subordonnées à Jupiter et à la maison II. Nous conseillons donc à l'Etudiant de ne s'y intéresser qu'en tout dernier lieu.

### Signes zodiacaux en Maison II :

La II en Bélier : gains rapides mais dépensés de même. Activité et impulsion. Variations brusques, gains par l'effort et l'industrie du sujet.

La II en Taureau : gains par l'agriculture ou l'immobilier. Amour de l'argent, fortune favorisée. Revenus bancaires.

La II en Gémeaux : gains par la littérature, le journalisme, les moyens intellectuels du sujet. Gains multiples et par différents moyens.

La II en Cancer : gains par la famille, le commerce, le public. Caprice dans la fortune. Patrimoine qu'on reçoit de ses parents.

La II en Lion : fortune. Gains par l'éducation ou l'enseignement. Commerce de luxe (bijouterie, etc...). Profession dans les finances.

La II en Vierge : gains par le commerce ou la médecine, la pharmacie, etc... Organisation financière et prévoyance.

La II en Balance : fluctuations financières, gains par les contrats, le mariage ou l'art.

La II en Scorpion : possibilités d'héritage. Apreté et jalousie dans les gains. Fortune amassée secrètement.

La II en Sagittaire : gains par l'exportation, l'enseignement. Fortune qui se développe à la maturité ou qui peut être risquée dans des procès.

La II en Capricorne : tendance à serrer les cordons de la bourse. Biens immobiliers, actions minières.

La II en Verseau : gains par l'invention, aide possible des amis, gains par la politique, les relations, le cinéma. Imprévu dans la fortune.

La II en Poissons : actions pétrolifères. Evanouissement de la fortune. Gains par la photographie, l'occultisme, etc... Chance mais imprécision.

..

### Les Planètes en Maison II

Soleil en II : donne de l'ampleur et de l'éclat à la fortune, permet à celle-ci de se manifester généreusement, possibilité de fortune venant du père (ou du mari, dans un thème féminin), représente un apport considérable, permet un rôle social.



La volonté a tendance à s'exprimer dans les gains, la progression de la fortune.

**Lune en II** : donne de la mobilité aux gains. Intuition dans ce domaine, gains par le commerce, le public, les voyages, la représentation d'une grosse firme, etc... Fortune instable. Les femmes jouent une bonne ou mauvaise influence (selon les aspects).

**Mercury en II** : argent par l'intelligence, les moyens intellectuels, le secrétariat, le journalisme, la littérature. Aide des frères ou pour les frères. Habileté et combinaisons multiples. On applique son intelligence à l'argent.

**Vénus en II** : sous de bons aspects, argent par l'art, les parfums, la mode, un commerce de coiffure, de produits de beauté, etc... Sinon, dilapidation, mauvaise influence des femmes sur la fortune (ou, pour une femme, argent dans des vêtements, bijoux, etc...). La fortune est liée aux questions sentimentales, on peut rencontrer une femme intéressée ou généreuse (selon les aspects).

**Mars en II** : activité, énergie dans les gains, ceux-ci ont tendance à venir de l'industrie, de la vie militaire, d'un commerce de quincaillerie, boucherie, etc... Dépenses rapides, tendance à l'excès.

**Jupiter en II** : gains par l'enseignement, la loi, les colonies, l'étranger, etc... Protection. Tendance à arriver à la fortune, à la maturité. Quelquefois, aide d'un oncle. Réussite financière et transactions favorisées.

**Saturne en II** : les biens ont tendance à affluer dans la vieillesse, fortune immobilière, acquise par de gros efforts, aide de l'aïeul. Rend économe. Représente un conservatisme.

**Uranus en II** : gains par des brevets scientifiques, la télévision, etc... Donne de l'instabilité, des variations brusques dans la fortune. Favorise l'audace et l'ingéniosité, apporte une aide amicale et spontanée.

**Neptune en II** : fait souvent s'évanouir les chances de fortune, désillusion possible au sujet des gains. Fortune aux dépens de la multitude (sociétés anonymes, assurances, etc...). La fortune a quelquefois une origine trouble. Gains par l'industrie (mazout, pétrole, eaux minérales, pêcheries, etc...).

**Pluton en II** : gains secrets, acquisitions où plane un certain mystère, favorise les héritages.

## Le Maître de II

Le maître de II en 1<sup>re</sup> maison : l'argent vient au-devant du sujet. Prédilection à gérer, à accroître. La personnalité dispose de moyens financiers.

En II : stabilise puissamment la fortune. Tend à l'indépendance matérielle et à la prospérité.

En III : la fortune dépend de l'entourage ou des voyages. Ressource par les écrits ou les déplacements, les représentations.

En IV : la fortune prospère en fin de vie. Argent donné à la famille. Favorise les biens immobiliers.

En V : favorise la spéculation. Fortune risquée au jeu. Argent par l'éducation ou l'enseignement.

En VI : argent par la médecine, le commerce, etc... Relation entre l'argent et la santé. Investissements.

En VII : argent procuré par des contrats. Fortune dépendante des procès. Associations, mariage ou divorce peuvent jouer un rôle important.

En VIII : possibilité d'héritage. Tendance aux associations.

En IX : argent par l'étranger, l'exportation, l'enseignement, l'exercice d'une profession intellectuelle. Possibilité de gains dans des longs voyages.

En X : élévation sociale en rapport avec la fortune. Gains favorisés.

En XI : fortune par la politique ou les relations. Projets où sont liés les amis. Crédit possible.

En XII : épreuve financière possible. Argent et revenus cachés.

### EXEMPLE (THEME N° 1)

- |  |   |
|--|---|
| (1) Les Gémeaux en II.                   | Les revenus sont instables mais tributaires de l'intelligence et de l'habileté (1). Les gains viennent de source intellectuelle et peuvent être doublés (2). Le natif déploie de la ruse et de l'ingéniosité dans ce domaine (3), il est favorisé dans ses relations financières avec le public (4) mais il tend à être très prodigue et trop généreux. En particulier, à l'égard des femmes qu'il aime, il se prodigue en cadeaux (5). |
| (2) Mercure, maître de II.               |   |
| (3) Mercure en Scorpion.                 |   |
| (4) Mercure sextile Lune.                |   |
| (5) Mercure carré Jupiter en V, en Lion. |   |

(6) Jupiter, planète de maturité, en Lion, signe de l'or.

(7) Jupiter en Lion, en V, donc deux fois en V (cinquième signe).

(8) Jupiter, est significateur général des enfants, il est d'ailleurs en V, et carré au maître de II.

(9) Pluton, en IV, en joie, trigone à Mercure, maître de II.

(10) Vénus est premier maître de l'ASC.

(11) Mercure en est le second maître.

(12) Jupiter en V (le cœur), en Lion.

(13) Influence de Saturne dignifié qui domine le thème et qui est d'ailleurs en sextile à Mercure (les livres).

(14) Sens de l'exil de Vénus, dans le Scorpion, signe de mort. Mot à mot : la mort de l'amour.

(15) Mars, maître de VII, est carré à Neptune.

(16) Sens de Jupiter — la loi — carré à Mercure, maître de II, et qui en VII représente les avoués.

(17) Mercure, maître de II, est plus rapide que Vénus, maître de I, et va à sa conjonction.

Il est prédestiné à la richesse à la maturité seulement (6).

Par son travail intellectuel, il a reçu des prix littéraires importants (7).

Il est possible que plus tard il ait une pension à verser au sujet d'un enfant naturel (8).

Dans sa vieillesse, il est prédestiné à être riche (9)\*. La part de fortune en XII montre bien que ce sont les choses cachées qui peuvent influencer bénéfiquement ses espoirs de fortune.

Cet homme fait montre d'indifférence en ce qui concerne l'argent et s'intéresse en premier lieu à l'amour (10) et en second lieu aux questions intellectuelles (11). Mais il aime le luxe (12), le confort, les meubles et les livres anciens d'époque (13).

Le natif a perdu beaucoup d'argent par suite d'une erreur de jugement, dans un premier mariage auquel il a mis fin (14) où il a eu affaire à des manœuvres déloyales et intéressées (15). Bien entendu, les questions juridiques se sont traduites par des pertes importantes, il a eu plusieurs hommes de loi à payer, son conjoint lui refusant tout d'abord le divorce (16).

En concluant, on peut dire que le natif tirera toujours des gains importants de son intelligence et que l'argent tend naturellement à venir à lui, sans qu'il s'en préoccupe (17).

Tels sont les faits essentiels déduits de l'étude de la deuxième maison de ce thème.

---

\* En fait, il s'agit ici d'une "richesse" léguée à autrui, dans le domaine spirituel, ceci conformément au sens magique de la maison IV, qui concerne l'ésotérisme.



JUGEMENT DE LA NATIVITE. LA MAISON III

— Schéma de l'Interprétation de la Maison III.

Sa signification principale, l'intelligence, se juge du maître de III, des planètes en III et du troisième signe, les Gémeaux. Egalement de Mercure. La maison IX, qui indique les hautes facultés de l'esprit ne peut non plus être négligée, dans un sens surtout d'évolution philosophique.

∴

Signes zodiacaux en Maison III :

Bélier en III : intelligence prompte à l'action, activité. Précipitation dans les écrits, tendance à la controverse. Voyages actifs.

Taureau en III : capacités financières ou économiques. Déplacements heureux et profitables. Affection de l'entourage qui vous absorbe.

Gémeaux en III : intelligence qui s'affirme selon les aspects et la position de Mercure. Entourage jeune et facilité pour s'exprimer.

Cancer en III : entourage familial. Petits voyages pour retrouver la famille. Intelligence imaginative, mémoire et sens historique. Besoin de changer souvent d'ambiance. Capacités de rêve et pouvoirs psychiques.

**Lion en III** : peut indiquer la position dominante d'un frère. Succès par les écrits, prix littéraires. Entourage brillant. Amour souvent trouvé dans l'entourage.

**Vierge en III** : intelligence critique et positive, minutie dans le travail, conscience professionnelle, dons pour la médecine et la recherche, déplacements pour le travail.

**Balance en III** : mariage conclu dans l'entourage. Dons pour les études juridiques ou pour l'art. Education raffinée. Déplacements agréables, en groupe.

**Scorpion en III** : dons de pamphlétaire, aptitudes pour la psychanalyse, la chirurgie, la criminologie. Quelquefois, mort d'un frère ou d'un proche. Sens critique et tendances instinctives puissantes.

**Sagittaire en III** : possibilités de déplacements à l'étranger, importation, exportation. Aptitudes pour le professorat et les langues étrangères. Indépendance, études juridiques. Quelquefois travail dans un haras. Déplacements à cheval.

**Capricorne en III** : quelquefois, entourage politique. Visées politiques, vues à longues portées, esprit conservateur. Concentration. Déplacements rares mais importants.

**Verseau en III** : dons pour la télévision, la radio, déplacements rapides, en avion, hélicoptère, voitures, etc... Journalisme et radio-reportage. Intelligence tournée vers le progrès ; science-fiction.

**Poissons en III** : intelligence puisant sa source dans le rêve, le dédoublement, la poésie ou la religion. Déplacements sur l'eau. Relations nombreuses mais instables.

∴

### Les Planètes en Maison III

**Soleil en III** : permet à l'intelligence de s'exprimer d'une façon brillante (suivant le signe). Meilleur dans un signe d'air. Protection importante dans l'entourage. Peut exprimer la réussite d'un frère. Education brillante, déplacements importants, sources de succès.

**Lune en III** : permet à l'imagination de se développer. Inspiration et esprit romanesque. Entourage surtout féminin. Influence de la mère sur la formation intellectuelle. Permet de toucher le public par ses écrits, popularité dans ceux-ci, esprit mobile.

**Mercure en III** : lie l'intelligence et les écrits. Tendance à rencontrer des personnes cultivées. Esprit jeune, attiré par la littérature, le commerce, etc... Déplacements nombreux.

**Vénus en III** : permet de s'exprimer avec aisance et de plaire à ses interlocuteurs. Entourage affectueux. On peut rencontrer l'amour au cours d'un petit voyage. Amour des arts. Correspondance sentimentale.

**Mars en III** : donne un esprit militant et intolérant, combattif, tourné vers le pamphlet, la critique ou la controverse. Education technique. Dangers d'accidents sur la route.

**Jupiter en III** : donne souvent la protection d'un frère plus âgé ou d'un oncle. Education soignée. Relations qui prennent de l'extension. Goût des sports. Écrits sur des questions juridiques. Voyages où l'on rencontre la réussite. Enseignement.

**Saturne en III** : esprit prudent, réservé, puissant et profond (si Saturne est dignifié). Qualités mentales de concentration et de persévérance. Education par des personnes âgées. Écrits historiques.

**Uranus en III** : esprit non-conformiste, attiré par le progrès, la publicité, la science-fiction, etc... Entourage original, relations établies à l'impromptu. On rencontre l'inattendu dans ses relations. Déplacements par des moyens modernes, aviation, etc...

**Neptune en III** : esprit rêveur et inspiré. Aptitudes pour les sciences psychiques, la poésie, la psychométrie. Voyages sur l'eau. Souvent l'éducation a été négligée. Fuite ou séparation d'avec les frères.

**Pluton en III** : intelligence tournée vers la destruction, les choses cachées, critique qui voit juste. Esprit attiré par le sexe, le crime. Publications en criminologie, etc... Peut marquer la mort d'un frère, le renouvellement de l'entourage. Déplacements secrets.

### Le Maître de III

Le maître de la maison III en maison I : réussite par l'intelligence, les voyages. Avec de bons aspects : aide de l'entourage ou d'un frère. Tend à l'activité mentale et aux déplacements.

Maître de III en II : argent par les déplacements ou la littérature. L'esprit peut devenir une source de profit (droits d'auteur). Commerce intellectuel possible (librairie par exemple).

Maitre de III en III : accentue les possibilités intellectuelles, selon la nature du maitre et le signe. Plus favorable dans les signes mercuriens ou uraniens.

Maitre de III en IV : esprit s'intéressant au foyer, à l'immobilier, etc... Voyages pour retrouver les parents, la patrie ou le foyer. Possibilité de création intellectuelle tardive. Travail intellectuel chez soi.

Maitre de III en V : possibilités de créer dans le domaine du cinéma, du théâtre, mise en scène, prix littéraires ; le frère peut être mis en vedette, esprit influencé par l'amour et liaison au cours d'un déplacement ou en vacances.

Maitre de III en VI : frère ou sœur malade. Esprit porté vers l'analyse, les problèmes de santé, la médecine. Intellectualité serviable. Déplacements professionnels. Aptitudes commerciales.

Maitre de III en VII : on apporte son intelligence à l'époux. Echanges intellectuels avec le conjoint. Correspondance menant à un mariage. Met en relief les contrats. Activité intellectuelle concentrée et mise en vedette socialement dans les rapports avec autrui. Clientèle intellectuelle (profession libérale).

Maitre de III en VIII : peut incliner l'esprit vers la mort, les capitaux, les héritages. Danger de mort d'un frère. Esprit critique, apte à détruire.

Maitre de III en IX : esprit porté vers l'enseignement, l'étranger. Aptitudes aux langues étrangères. Correspondance avec l'étranger.

Maitre de III en X : réussite par l'entourage, par les moyens intellectuels. On s'impose à son entourage. Aptitudes pour la politique. Situation exigeant de l'intelligence, des déplacements.

Maitre de III en XI : l'esprit rencontre l'amitié, amitiés intellectuelles, contractées en voyage. Projets intellectuels. Correspondance amicale. Tendance vers la mise en scène, les arts de foule, de masse.

Maitre de III en XII : réussite d'un frère. Déplacements ou écrits réservant des épreuves. Soucis mentaux. Ecrits sur des sujets religieux ou occultes.



## EXEMPLE D'INTERPRETATION (THEME N° 1)

- (1) La maison III en Cancer. Cet homme présente une intelligence imaginative très marquée, avec des productions intellectuelles à base d'inspiration et de rêve (1). Il est susceptible de donner de l'éclat à ses productions intellectuelles (2), surtout quand elles sont à base d'inspiration.
- (2) La lune, maîtresse de III, entre Neptune, l'inspiration, et le soleil, l'éclat. Il possède une intelligence critique et un esprit d'analyse très marqués (3).
- (3) La lune, maîtresse de III, est en Vierge, signe d'analyse, et reçoit un sextile de son maître, Mercure en Scorpion.
- (4) Sens de la Lune. Ses productions intellectuelles sont fécondes et multiples (4). Il possède le pouvoir de créer et des ressources profondes sur ce plan (5) lui dictent sa production intellectuelle.
- (5) Lune sextile à Pluton en maison IV.
- (6) Lune en maison VI — le travail. Ses productions intellectuelles l'ont mis en contact avec le public (6) dans un sens favorable à sa réussite (7).
- (7) Lune trigone au MC.
- (8) Lune en VI, en Vierge. Son esprit a toujours été attiré par les sciences médicales, psychiques (8), par la criminologie et la sexualité (9).
- (9) Mercure en Scorpion, conjonction au maître de l'ASC.
- (10) Lune sextile Pluton et Mercure trigone Pluton. Il possède une grande intuition subconsciente (10).
- (11) Sens d'Uranus — la création — qui se trouve en maison XII — ce qui est caché. Il est capable de créer dans le domaine des choses cachées, effectivement il a écrit de nombreux romans policiers ou d'espionnage (11).
- (12) Lune, planète féminine, en maison VI. Il possède un frère et une sœur plus âgés que lui. Tous deux ayant une mauvaise santé, surtout sa sœur (12).
- (13) La III en Cancer. Ses créations intellectuelles sont élaborées au foyer (13) ; il est en relations épistolaires avec de très nombreuses personnes (14).
- (14) Mercure en VII.
- (15) Lune en Vierge. On peut donc en résumé parler d'une intelligence analytique, prudente, réservée, très minutieuse (15), allant jusqu'au fond des choses (16).
- (16) Mercure en Scorpion, trigone Pluton angulaire.



JUGEMENT DE LA NATIVITE. LA MAISON IV

— Schéma de l'Interprétation de la Maison IV :

Les significateurs de la vie familiale sont la maison IV et la Lune. En général, le divorce des parents se juge d'après de mauvais aspects entre la Lune et le Soleil (les géniteurs) et entre les maîtres de IV et de X, ou par Uranus en IV. Tout ceci doit être apprécié d'une façon mesurée et réfléchi.

∴

Signes zodiacaux en Maison IV :

Le Bélier en IV : milieu familial assez mouvementé, soumis à des impulsivités et des ruptures. Sous de mauvais aspects : risque d'incendie au domicile. Hérité énergétique.

Taureau en IV : ancêtres paysans. Hérité saine. Les parents peuvent jouer un rôle bénéfique dans la vie financière. Terrain ou prairies légués par eux. Tend à donner une résidence secondaire à la campagne.

Gémeaux en IV : hérité intellectuelle. Tend à donner une double résidence. Quelquefois, profession intellectuelle au foyer. Nombreux changements de résidence.

Cancer en IV : donne de l'importance à la fin de vie et à l'hérité et doit être jugé selon les aspects et positions de la Lune et de Jupiter.

**Lion en IV** : fin de vie agréable, amour en fin de vie, un enfant peut avoir une importance capitale à cette période de la vie. Plaisirs et attraits au foyer. Aptitudes de décorateur. Consécration en fin d'existence.

**Vierge en IV** : risque de donner une fin de vie malade. Calcul et intérêt au foyer. Patrimoine modeste.

**Balance en IV** : réalisation du mariage en fin d'existence ou vie sociale plus accentuée à cette période de la vie. Réceptions et vie mondaine au foyer.

**Scorpion en IV** : risque de décès au foyer. Fin de vie où la sexualité a une grosse importance. Possibilité de création en fin de vie. Critique et vie secrète.

**Sagittaire en IV** : possibilité de s'expatrier. Enseignement ou sport. Possibilité de réussite retardée.

**Capricorne en IV** : solitude ou élévation en fin de vie. Patrimoine immobilier à cette période.

**Verseau en IV** : fin de vie passée chez des amis ou voyages romanesques. Instabilité du foyer. Divorce en fin d'existence. Réceptions amicales au foyer.

**Poissons en IV** : risque de désillusions en fin de vie. Ambiance romanesque ou fraude, adultère possible au foyer. On peut également habiter au bord de la mer.

#### Planètes en Maison IV

**Soleil en IV** : éclat et réussite en fin de vie. Le père peut jouer un rôle important et aider à la réussite. Biens immobiliers importants. Autorité sur sa famille.

**Lune en IV** : influence prédominante de la mère. Mobilité du foyer, nombreux déménagements (surtout si la Lune est dans un signe mutable). Chance et popularité en fin de vie. Influence importante des femmes dans la deuxième partie de la vie.

**Mercure en IV** : hérédité intellectuelle. Fin de vie alerte intellectuellement. Profession de Mercure (secrétariat, dactylo, psychologue, etc...) exercée à domicile. Nombreux voyages en fin de vie. Enseignement par correspondance au foyer.

**Vénus en IV** : rencontre de l'amour en fin d'existence. Foyer harmonieux. Affection entre les parents et le Né. Commerce vénusien (art, antiquités, coiffure esthétique, etc...) au foyer. Rencontre sentimentale au foyer.

**Mars en IV** : énergie en fin de vie. Réalisation tardive des désirs. Lutttes avec les siens ou au foyer (avec de mauvais aspects). Père trop autoritaire.

**Jupiter en IV** : favorise les biens immobiliers. Fait rencontrer la réussite tardivement. Tend à faire rester les enfants au foyer. Légalité et prospérité du foyer.

**Saturne en IV** : possibilité d'épreuves familiales. Vie assombrie par une limitation. Foyer partagé avec l'aïeul. Vie à la montagne. Favorise les biens immobiliers mais en rend la jouissance tardive.

**Uranus en IV** : la foudre au foyer. Fait s'échapper de son foyer. Risque de divorce des parents (ou de son propre foyer). Evénements inattendus frappant le patrimoine. Fin de vie mouvementée. Favorise les commerces d'électricité, de télévision, etc...

**Neptune en IV** : fin de vie trouble, possibilité de la vivre au bord de la mer. Brouille ou confusion, adultère ou dispersion du foyer. Fin de vie romanesque. Une illusion quelconque règne au foyer. Fait les navigateurs solitaires.

**Pluton en IV** : risque de mort au foyer. Création au foyer, occultisme. Vie sexuelle prolongée tardivement, y compris les possibilités de création. Le foyer est soumis à une destruction pour une reconstruction, donc un climat de fatalité y règne. Relations sexuelles secrètes au foyer. On s'occupe de la recherche de choses cachées.

### Le Maître de IV

**Le maître de IV en I** : influence de la famille, du patrimoine, sur le Né. Biens immobiliers qui lui reviennent. On continue souvent la profession du père.

**Maître de IV en II** : situation familiale qui consiste en des revenus réguliers pour le Natif. Héritage immobilier. Architecture ou immobilier.

**Maître de IV en III** : esprit marqué héréditairement. Tendance aux changements de domicile. Profession en rapport avec l'immobilier, les déménagements, etc... Fin de vie passée chez des frères, cousins, etc...

**Maître de IV en IV** : accentue l'importance de cette maison et des différents facteurs qui y sont rattachés, hérédité, fin de vie, etc...

Maître de IV en V : longue retraite, fin de vie passée chez les enfants, ou d'une façon agréable, etc...

Maître de IV en VI : fin de vie laborieuse. Hérité malade. Lie le travail et le domicile. Obligations familiales.

Maître de IV en VII : contrats immobiliers. Patrimoine pouvant être risqué dans des procès. Biens immobiliers légués au conjoint.

Maître de IV en VIII : héritage immobilier. Transformation et évolution importante en fin de vie.

Maître de IV en IX : foyer pouvant être déplacé à l'étranger. Fin de vie passée dans des préoccupations supérieures. Evolution morale à cette période.

Maître de IV en X : les parents peuvent transmettre leur situation et sont socialement en vue. Promotion importante en fin de vie.

Maître de IV en XI : fin de vie pleine de projets. Aides amicales durant cette période.

Maître de IV en XII : fin de vie où l'on subit une épreuve. Possibilité d'ignorance au sujet de sa véritable ascendance, qui reste cachée. La famille peut devenir une cause d'épreuve.

#### THEME D'EXEMPLE. INTERPRETATION

- |  |   |
|--|---|
| (1) Pluton en IV.  | Le foyer de cet homme est frappé par la mort et doit subir d'importantes transformations. La vie du père était menacée dès le plus jeune âge du natif (1). En fait, il a été pupille de la nation, le père étant mort à la guerre durant sa jeunesse (2).   |
| (2) Le Soleil en Scorpion, signe de la mort.                               |   |
| (3) Pluton opposé Saturne.   | Une fatalité implacable s'opposait d'ailleurs à la vie du père (3).   |
| (4) Pluton, maître de VII, carré Uranus, significateur général du divorce. | Le même aspect a provoqué la désintégration du premier mariage du natif, une nécessité occulte continuant d'agir dans le même sens. La chose s'est accomplie par un divorce (4). Le natif avait du reste épousé une femme stérile, incapable de procréer (5). Or il désire et aime les enfants (6). |
| (5) Pluton opposé à Saturne ; la Lune en Vierge, signe stérile.            |   |
| (6) Jupiter en V, en Lion.   |   |
| (7) Pluton en IV, en bon aspect à la Lune, Mercure et Vénus.               | Il travaille au foyer à des activités occultes, créant sans relâche, s'intéressant à la criminologie, etc..., ses œuvres étant destinées au public. Le tout d'une façon féconde, étant continuellement en contact, de par sa sexualité, avec une source de création (7).                            |

(8) Pluton en IV, en bon aspect à Vénus.

(9) Signe cardinal sur la cuspide de la maison IV.

(10) Le Cancer en IV.

(11) Planète angulaire en IV, disposant du maître de l'ASC.

(12) Sens de Pluton.

(13) Pluton maître du Soleil.

(14) Pluton maître de Mercure.

(15) Pluton maître de Vénus.

(16) Pluton trigone à Mercure, maître de II.

(17) Pluton en bon aspect à Vénus.

(18) Pluton représente l'invisible.

Sa vie sexuelle est puissante et instinctive au foyer (8).

Il a déménagé très souvent (9) mais ce qu'il aime par-dessus tout est la vie au bord de la mer, dont la contemplation plait à sa nature psychique (10).

La deuxième partie de sa vie sera importante (11) et provoquera sans doute une transformation capitale dans son existence, sous l'influence d'une irrésistible fatalité (12).

Cette fatalité s'impose à sa volonté (13), à son intelligence (14) et à ses facultés émotives et affectives (15).

Il sera riche\* en fin de vie (16) et jouira d'affections féminines profondes (17), entrant en contact avec un sentiment justicier profond et l'invisible (18).

Tels sont les faits essentiels se dégageant de l'étude de la maison IV de ce thème.

---

\* Rappelons ici à l'étudiant le fait que Pluton régit l'initiation et la "richesse" spirituelle : l'accès à l'invisible.





JUGEMENT DE LA NATIVITE. LA MAISON V

— Schéma d'Interprétation de la Maison V :

C'est le cœur du sujet, donc ses affaires sentimentales, son potentiel de création, ses enfants.

Les signes fixes prédisposent à des affections durables, les signes communs, au changement, à l'incertitude, les signes fertiles multiplient les affaires sentimentales, les signes stériles les raréfient.

Jupiter représente la légalité, Uranus, les irrégularités, les ruptures ; le Soleil : un idéal. La Lune : la multiplicité. La dominante du thème et la maison I doivent être consultés de même.

Signes zodiacaux en Maison V :

Bélier en V : tempérament entreprenant et sincère, mais impulsif. Passades en amour. L'amour a tendance à durer un seul printemps (mois du Bélier).

Taureau en V : donne de la constance, de la jalousie, un attachement durable mais où des motifs financiers peuvent se mêler. Fidélité et patience. Provoque souvent les longues fiançailles.

Gémeaux en V : amours multiples mais surtout par curiosité d'esprit, flirt et manque d'attachement sincère. Plaisirs intellectuels. Infidélité et instabilité. Plusieurs enfants, quelquefois des jumeaux.

**Cancer en V** : affection maternelle, avide d'intimité. Tempérament très imaginaire et romantique. Donne du caprice et de l'inconstance dans les affections. Fécondité, plusieurs enfants.

**Lion en V** : donne un idéal très élevé en amour. Fidélité et noblesse. Ardeur brûlante, généreuse. Attrait pour le théâtre. Un seul enfant. Possibilité de destin brillant pour la descendance.

**Vierge en V** : chasteté, réserve, sens critique appliqué à l'amour. Égoïsme et critique serrée de la vie sentimentale. Plaisirs scientifiques, intellectuels. Froideur. Stérilité, contraire à la descendance.

**Balance en V** : tendresse spontanée. Tend au mariage d'amour. Raffinement et harmonie. Les enfants peuvent aussi provoquer le mariage.

**Scorpion en V** : âpreté, passion, amour se changeant quelquefois en haine. Provoque toujours des sentiments excessifs. Sensualité, séduction et mystère dans la vie sentimentale. Risque de décès d'un enfant.

**Sagittaire en V** : succès amoureux à l'étranger, amour du sport, de la vie au grand air, du camping. Indépendance. Descendance favorisée.

**Capricorne en V** : raréfie les aventures sentimentales, donne une grande différence d'âge en amour. Fidélité et constance, méthode ; sous de mauvais aspects : sécheresse de cœur. Peu d'enfants.

**Verseau en V** : vie amoureuse inconventionnelle, très libre, partenaire intelligent et original. Recherche de la nouveauté. Ruptures fréquentes. Revirements soudains. Peu d'enfants.

**Poissons en V** : sacrifice en amour, on peut être séparé du partenaire ou le fuir. Désillusions ou sublimation. Mystère et inconnu dans ce domaine. Favorise l'inspiration poétique. Enfant malade.

### Les Planètes en Maison V

**Soleil en V** : idéal amoureux, éclat aux plaisirs et à la vie récréative. Œuvre importante. Succès comme éditeur, éducateur, professeur, etc... Spéculations boursières possibles. Peu d'enfants, mais succès.

**Lune en V** : accorde un grand nombre d'enfants (surtout des filles). Popularité. Liaisons amoureuses faciles mais où

entrent du caprice et de l'instabilité. Chance dans les spéculations. Plaisirs en groupe.

**Mercure en V** : amours raisonnées, tendance à des œuvres intellectuelles, rencontre d'un partenaire mercurien. Flirt, liaisons à base de compréhension mutuelle. Connaissance d'un partenaire plus jeune. Favorise l'enseignement.

**Vénus en V** : position favorable (si Vénus est dignifié). Satisfactions amoureuses, rencontre d'un partenaire vénusien. Arts, musique, enseignement artistique. Satisfactions par les enfants.

**Mars en V** : précipite les amours, donne souvent une naissance avant le mariage. Aptitude aux jeux martiaux (judo, karaté, etc...). Goût du sport. Amours marqués par l'ardeur et l'impulsivité.

**Jupiter en V** : favorise l'enseignement (et quelquefois un enseignement religieux ou prophétique). Legalité en amour ; rencontres importantes à la maturité. Une liaison tend à s'installer bourgeoisement et à évoluer vers le mariage. Reconnaissance légale d'une paternité. Spéculations importantes, honneurs, dignités, luxe.

**Saturne en V** : stérilité ou mort des enfants (sauf s'il est dignifié et en bon aspect aux luminaires). Liaison avec une personne plus âgée. Plaisirs sobres mais durables. Collections, amour des antiquités.

**Uranus en V** : ne permet pas à une liaison de durer, risque de rupture. Liaison avec un partenaire marqué par Uranus : instable et original. Pour une femme : enfants uraniens. Amour de la vie moderne, télévision, radio, aviation. Inattendu dans le domaine de l'amour et de la descendance.

**Neptune en V** : désillusion en amour. Pour une femme : fausse-couche, avortement. Déception idéaliste. Rencontre avec une personne neptunienne, au loin, séparation, fuite. Peut donner (si bien aspecté des luminaires) un idéal. Favorise l'enseignement de l'occultisme.

**Pluton en V** : enfants ploutoniens, fait craindre pour leur santé. Risque de perte d'un enfant. Liaisons à base sexuelle et secrète. Une liaison peut être à la base de l'évolution du Né.

### Le Maître de V

Le maître de V en I : influence des amours ou des spéculations sur le natif ; pouvoir de création. Amour des enfants.

Maître de V en II : influence des enfants, du jeu, des spéculations, de l'enseignement sur la fortune, dans un bon ou mauvais sens (voir la planète en cause et les aspects).

Maître de V en III : rencontre amoureuse dans un déplacement ou dans l'entourage. Correspondance sentimentale. Tend à donner une fécondité mentale.

Maître de V en IV : naissance tardive au foyer. Tenue d'un établissement de plaisir (cinéma, théâtre, établissement forain, etc...).

Maître de V en V : accentue les dispositions et l'importance de cette maison, selon la nature du maître et ses aspects.

Maître de V en VI : le travail dépend d'une création ; peut quelquefois donner un aîné malade.

Maître de V en VII : la personne aimée devient le conjoint, légalisation d'une liaison. Provoque toujours un mariage d'amour (surtout si le maître en question est Vénus ou le Soleil). Créations qu'on expose au jugement du public. Rôle social important. Procès au sujet d'un enfant.

Maître de V en VIII : possibilité de mort de l'aîné des enfants.

Maître de V en IX : naissance d'un enfant à l'étranger. Rencontre amoureuse au cours d'un grand voyage. L'œuvre est connue et traduite à l'étranger (pour un intellectuel). Mission ou Ambassade à l'étranger.

Maître de V en X : les œuvres sont à l'origine de l'élévation ; situation artistique ou bancaire, spéculations importantes, profession servant de tremplin aux enfants.

Maître de V en XI : liaison amoureuse dans le milieu amical ; possibilité de faire une œuvre pour le grand public, favorise le cinéma, la télévision.

Maître de V en XII : enfant malade ou dans un hôpital, enfant non reconnu, possibilité de mort d'un enfant (la XII est la VIII<sup>e</sup> de la V). Liaison secrète pouvant devenir une source d'épreuves. Grossesse cachée (pour une femme).

## EXEMPLE D'INTERPRETATION (THEME N° 1)

- a) *Enfants* :
- (1) Le maître de V est en VII ; l'Occident, le point où le soleil se couche, indique la deuxième partie de la vie.
- (2) Deux planètes en V.
- (3) Jupiter en V, le Soleil maître de Jupiter est en VII.
- (4) Neptune, planète féminine, exprime les conditions illégales.
- (5) Neptune en Vierge.
- (6) Des deux maîtres de VII, le premier, Pluton, est opposé à Saturne ; le second, Mars, est carré à Neptune et demi-carré à Saturne.
- (7) Le maître de XII est en V (Jupiter et Neptune, maîtres de la XII, en Poissons).
- (8) Jupiter en V, en Lion.
- (9) Sens de Jupiter en Lion, en V.
- (10) Uranus en maison XII, les choses cachées — son maître est placé en Sagittaire, l'étranger. Uranus, par le Verseau = l'U.R.S.S. Il a rencontré cette femme quand Uranus est venu sur la cuspide de la maison V, en Lion. En directions,  $1^\circ =$
- Cet homme n'aura des enfants que tardivement (1).
- On peut noter qu'il se présente deux situations bien distinctes (2).
- D'une part, il aura un enfant dans une liaison qu'il tendra à légaliser ou dans le mariage (3).
- D'autre part, il peut avoir un enfant, qui serait probablement une fille (4) hors du mariage, dans une liaison avec une femme rencontrée dans le travail (5).
- Sa première épouse était stérile (6).
- Il aime les enfants mais il faut noter qu'il existe une illégalité rattachée à ce domaine et que l'évolution de cette question peut rester longtemps secrète (7).
- b) *Enseignement* :
- Cet homme a été, avant son service militaire, professeur de français, dans un établissement où il était très aimé de ses élèves. Il était d'ailleurs instinctivement doué pour l'enseignement (8).
- c) *L'amour* :
- Cet homme a eu une vie amoureuse riche et multiple (9). En particulier, il a aimé une étrangère, rencontrée au cours d'un voyage en U.R.S.S., qui fut son interprète (10).
- Ceci s'était traduit par un coup de foudre, qu'exprimait d'ailleurs le trigone natal de Jupiter à Uranus, de la V à la XII, entre deux signes de feu.
- Il épousa cette femme, qui l'attendit 7 ans, quand le soleil,  $1^\circ = 1$  an, progressé de  $33^\circ$ , atteignit le trigone d'Uranus.

1 an, on obtient Uranus opposé au Soleil.

(11) Le soleil, progressé de 33°, est en Sagittaire, signe de l'étranger, trigone à Uranus.

(12) Vénus en Scorpion.

(13) Jupiter en V, en Lion, carré à Mercure, carré éloigné à Vénus, exprime l'idée d'excès ou de gaspillage.

(14) La V en Lion.

(15) Neptune en exil, en V, fait suite à Jupiter.

(16) Vénus (l'amour) en Scorpion, signe de mort, d'une part ; d'autre part, le maître de VIII en V.

(17) L'ascendant Taureau, son maître en Scorpion.

(18) Jupiter et Neptune en V.

(19) Vénus, maîtresse de I, en Scorpion, en maison angulaire, trigone à son maître, angulaire en IV.

(20) Mercure conjoint à Vénus.

(21) Jupiter et Neptune en V expriment l'idée de fécondité.

(22) Pluton en IV.

Il se maria à Moscou (11).

Nous parlerons des caractéristiques de ce mariage lorsque nous atteindrons l'étude de la maison VII.

On peut juger la conduite de cet homme devant l'amour en montrant qu'il est marqué à la fois par la passion (12) et l'excès (13). Il a un idéal intense et chevaleresque, il est très loyal (14), mais la désillusion risque de suivre l'amour (15).

La mort d'un amour était bien marquée dans le thème (16).

L'amour a tendance à s'établir sur un plan très sensuel (17) ; il y a donc divorce d'une part entre l'idéalisme exprimé par certaines positions planétaires (18), d'autre part entre la profonde sensualité qui s'impose impérieusement à cet homme et le force à une vie sexuelle intense (19).

Il est conscient de ce divorce (20).

Une production abondante (21) — plus de 40 romans — lui a permis d'assouvir une part de sa sexualité, de la sublimer, mais il s'agit là d'un problème avec lequel il devra vivre longtemps (22).

On peut noter pour l'avenir la rencontre la plus importante quand Jupiter transitera le Soleil et Vénus du thème natal.

Voilà quels sont les traits rapides et essentiels qui se dégagent de l'étude de la V<sup>e</sup> maison de ce thème.

## JUGEMENT DE LA NATIVITE. LA MAISON VI

### — Schéma de l'Interprétation de la Maison VI :

Il faut considérer, pour en juger, la maison VI, son maître et le sixième signe. C'est ainsi que Jupiter en Vierge prédispose à l'économie, au jugement, à l'enseignement, aux gérances de magasins, etc... Uranus en Vierge, au syndicalisme, à la politique, à la mécanique. Ainsi, nous avons l'ancien président F. D. Roosevelt, ayant Uranus en Vierge à l'ascendant, maître du Soleil en Verseau. Cela donnait : 1. Une prédisposition à la politique (Uranus). 2. Une maladie (sens de la Vierge) nerveuse, avec lésion des nerfs, paralysie (Uranus).

### Signes zodiacaux en Maison VI :

Bélier en VI : travail qui réclame de la force, de l'élan ou de l'impulsion (travailleurs dans l'industrie, les arsenaux, etc...). Accidents par imprudence. On peut vouloir être le maître dans son travail.

Taureau en VI : travail dans les banques, établissements de crédit, etc... Patience et opiniâtreté dans le travail. Maux de gorge ou maladie de la nutrition.

Gémeaux en VI : travail qui réclame de l'intelligence, le sens de l'observation, des déplacements. Journalisme. Double vocation professionnelle. Risque de maladie durant l'adolescence, faiblesse des poumons.

**Cancer en VI** : travail qui met en contact avec le public ; commerce, hôtellerie, restauration, etc... Travail qui met en contact avec le passé, antiquités, etc... Faiblesse de l'estomac.

**Lion en VI** : bijouterie, commerces de luxe. Autorité dans le travail. Liaison durant le travail. Faiblesse cardiaque.

**Vierge en VI** : accentue les caractéristiques de la maison et du signe. Méthode et sens critique dans le travail.

**Balance en VI** : commerce d'art, esthétique, travail agréable. Faiblesse de l'élimination rénale.

**Scorpion en VI** : travail qui demande des luttes, qui impose des difficultés. Travail dans la police, juge d'instruction, psychiatre, etc... Faiblesse sexuelle, maladie vénérienne.

**Sagittaire en VI** : travail à l'étranger, profession juridique. Liberté et indépendance dans la profession. Faiblesse du foie.

**Capricorne en VI** : travail dans la politique, les ruines, les travaux publics, etc... Ambition et responsabilité dans la profession. Maladie provenant de l'arthritisme.

**Verseau en VI** : travail dans une collectivité (E.D.F., Chemins de Fer, Radio, Télévision, etc...). Progrès et inattendu dans le travail. Faiblesse du cœur ou des vaisseaux.

**Poissons en VI** : travail comme photographe, hôtelier, laborantin, infirmier, etc... Indécision ou inspiration dans le travail. Risque de tuberculose.

### Les Planètes en Maison VI

**Soleil en VI** : autorité dans son travail. Affirmation dans ce domaine. Permet à une femme de rencontrer une protection masculine dans sa profession. Vitalité à surveiller, cœur et appareil circulatoire.

**Lune en VI** : profession en contact avec le public, aptitudes commerciales, travail à base d'imagination. Tendance au rêve dans le travail. Facilite les rapports avec le peuple, les domestiques, les gens modestes. Troubles de la nutrition. Changements nombreux d'occupations.

**Mercure en VI** : travail intellectuel ou comme secrétaire. Besoin de s'exprimer intellectuellement dans son travail. Intelligence et souplesse dans ce domaine. Nervosité.

**Vénus en VI** : travail agréable, commerce d'art ou d'esthétique, coiffure, produits de beauté, etc... Permet de rencontrer une affection dans son travail. Maladie des reins.



**Mars en VI** : travail qui demande des forces, de l'énergie, de l'activité, rôle de pionnier ou de chef. Santé robuste mais prédisposition aux fièvres et aux hémorragies.

**Jupiter en VI** : travail où l'on rencontre la réussite, enseignement, commerce de gros. Maladie du foie. Travail à l'étranger.

**Saturne en VI** : travail de surveillant, agriculture, mines, ingénieur ; travaux mathématiques. Maladie de la peau ou des os. Maladie chronique.

**Uranus en VI** : travail qui demande de la nouveauté, de l'ingéniosité. Attrait pour l'aviation, la mécanique. Magasin d'électricité. Politique, syndicalisme. Maladie nerveuse.

**Neptune en VI** : travail qui demande de l'inspiration. Aptitudes médicales, psychométrie, occultisme, etc... Le travail est vécu sous forme de rêve. Travail sur l'eau ou dans l'eau. Névrose, maladie nerveuse.

**Pluton en VI** : travail qui réclame une réorganisation. Détection, usine atomique, radio-activité, psychanalyse ou travail policier. Maladie des organes sexuels.

### Le Maître de VI

Le maître de VI en I : influence importante du travail sur le natif. Un oncle (ou une tante) peut jouer un rôle essentiel. Tendances malades.

En II : l'argent vient du travail. Aptitudes au commerce ou à la médecine.

En III : travail sur les routes, représentation, etc... Maladie mentale.

En IV : travail à domicile ou avec l'aide de la famille. Commerce. Travail en fin d'existence.

En V : amour dans le travail. Travail en rapport avec les distractions, le théâtre, etc...

En VI : donne de l'importance à cette maison, selon la nature du maître et ses aspects.

En VII : travail qui donne lieu à des contrats. Collaboration.

En VIII : maladie causant la mort. Travail ayant un rapport quelconque avec une réorganisation, une transformation, ou des capitaux.

En IX : travail à l'étranger. Enseignement. Maladie pouvant se déclarer en voyage.

En X : réussite acquise par le travail, par la protection d'un conseiller, d'un oncle, etc...

En XI : travail dans la publicité, emploi procuré grâce à des relations.

En XII : travail dans un lieu isolé, une prison, un hôpital, etc... Risque d'opération, de séjour hospitalier. Maladie chronique.

### EXEMPLE D'INTERPRETATION (THEME D'EXEMPLE)

(1) Lune en VI.

Cet homme a un travail en contact avec le public (1). Il y apporte de l'ingéniosité et du sens critique (2).

(2) Lune en Vierge.

(3) Le maître de la Lune est Mercure, qui se trouve en Scorpion, en conjonction avec le maître de l'ASCendant.

Le tout, au service d'un esprit pénétrant et profond, apté aux investigations policières (3).

(4) La Lune est maîtresse de III.

Il est évident que le travail est fonction des qualités mentales (4).

(5) Mercure, maître de la Lune, est à l'Occident.

La réussite s'exprimera surtout tardivement (5).

(6) 37° séparent Jupiter — le succès — de la Lune, en VI.

On peut d'ailleurs la dater à 37 ans (6), bien que le natif ait été connu assez tôt, puisqu'il était correspondant de guerre à l'étranger, à 20 ans.

(7) Quand Jupiter est passé au Milieu du Ciel.

Il est à noter qu'il a eu un prix littéraire à 30 ans, prix assez important (1/2 million de francs de l'époque, en 1961) (7).

(8) En comptant 1° pour 1 an, le soleil vient au trigone de Jupiter, Mars au sextile du Soleil, Jupiter en conjonction de la Lune.

Mais c'est surtout à partir de 37 ans (8) que le succès sera marqué, bien que le Natif soit déjà connu en France et à l'étranger.

Dans les éphémérides, on voit que pour cette date, Jupiter et Uranus passent sur la Lune natale, donnant donc conformément à leur nature un succès (Jupiter) soudain (Uranus) dans le travail (la maison VI).

(9) Mercure en VII, conjoint Vénus.

Il reçoit un nombreux courrier de ses lecteurs et lectrices (9).

Tels sont les faits essentiels, qu'on peut d'ailleurs développer plus à loisir, et qui réglementent la 1<sup>re</sup> partie de la maison VI : le travail.

*Pour la santé :*

(10) La Lune en VI, puis Saturne opposé Pluton en Cancer : estomac.

Il faut signaler surtout des troubles de la nutrition, des difficultés stomacales (10).

(11) Mars, l'inflammation, en Sagittaire.

Quand l'ascendant est arrivé à l'opposition de Mars, cet homme a failli mourir d'une grave maladie de foie (ictère infectieux) (11).

(12) Mars est carré à Neptune, celui-ci en Vierge.

On lui a ouvert le ventre (12).

(13) Le carré de Mars à Neptune, Uranus — les chevilles — en XII.

Il a eu des blessures aux pieds (13). C'est surtout cela qu'il doit craindre à l'avenir, y compris un accident d'automobile ou d'avion (14).

(14) Uranus en XII. Mars demi-carré Saturne.

(15) En comptant 1<sup>o</sup> pour 1 an, Mars vient alors à la conjonction de Saturne, Pluton vient au carré de Mars, Uranus à l'opposition de Vénus.

Ceci sera surtout dangereux, par progression, quand le natif atteindra 43 ans, 43 ans 1/2 (15).

(16) Saturne au zénith.

On doit noter un tempérament arthritique (16), mais le natif est très fort et très vigoureux (17).

(17) Saturne trigone à l'ASC.

Tels sont les faits essentiels qui régissent la seconde partie de la maison VI, la santé.



## JUGEMENT DE LA NATIVITE. LA MAISON VII

### — Schéma de l'Interprétation de la Maison VII :

Si la maison V régit l'amour, la maison XII, les affaires sentimentales cachées, la maison VII exprime l'union légale, le mariage, « légitime conjonction de l'homme et de la femme », selon les astrologues français du Moyen Age, reprenant là le mot des Anciens.

L'amour et le mariage sont ainsi régis par deux maisons différentes ; celui qui connaît quelque peu la vie ne s'en étonnera guère... Ce n'est que quand les maîtres de VII et de V sont liés, par position, aspect, maîtrise, etc..., que le mariage peut alors se confondre avec l'amour. Le cas est rare.

Le plus souvent le conjoint s'oppose au sujet, comme l'exprime d'ailleurs l'opposition des maisons I et VII.

J'ai déjà dit que les significateurs généraux du mariage étaient, selon les sexes, le Soleil et Mars pour la femme, la Lune et Vénus pour l'homme. Il faut prendre également en considération le maître de VII, les planètes en VII et le signe de la Balance, septième signe. Jupiter exprime toujours la légalité, son passage sur les angles ou sur les prometteurs doit donc être suivi attentivement. Deux mariages sont indiqués quand le Soleil (pour une femme) est en signe double (de même la Lune, pour un homme) ou quand le maître de VII est ainsi placé, ou le maître de I en VII, ou plusieurs planètes en VII.

Pour un remariage, on doit voir la maison IX.

Saturne cause le célibat, Uranus le divorce. Neptune exprime souvent une fraude ou une fuite. Les mauvais aspects d'Uranus à la Lune, dans un thème masculin, d'Uranus au Soleil, dans un thème féminin, ou d'Uranus au maître de VII, provoquent le divorce.

Saturne mal aspecté signifie un deuil.

Vénus en signe stérile, affligée par Saturne, Saturne en Scorpion à l'Ascendant, Vénus en maison cadente, retardent ou empêchent le mariage.

Tel est le schéma d'interprétation pour cette question. Quant au caractère et au destin du conjoint, il est tout entier dans le maître de VII, avant même qu'on l'ait rencontré. Ceci pose la grave question du déterminisme mais ce n'est pas le lieu ici d'en discuter.

### Signes zodiacaux en Maison VII :

Bélier en VII : conjoint martien, impulsif et loyal. Mariage qui peut être conclu très jeune.

Taureau en VII : mariage qui profite financièrement. Conjoint vénusien, mais entêté et jaloux.

Gémeaux en VII : relations intellectuelles qui mènent au mariage. Conjoint mercurien, souple et intelligent (voir les aspects de Mercure).

Cancer en VII : attire pour la vie publique. Conjoint lunaire. Mariage qui donne un foyer, ou qui peut être réalisé assez tardivement.

Lion en VII : conjoint noble. Dans le thème d'un homme, tend à donner une femme marquée par le Soleil, donc vierge.

Vierge en VII : risque de célibat. Mariage effectué par une rencontre dans le travail, ou collaboration du conjoint dans la profession. Tend à éloigner l'amour du mariage. Relations sexuelles rares dans l'union.

Balance en VII : la meilleure position (si Vénus est bien aspectée). Harmonie dans la vie conjugale (la meilleure position est évidemment la Balance en VII dans un thème masculin et le Bélier en VII dans un thème féminin).

Scorpion en VII : destruction du mariage pour un renouvellement. Mort du conjoint. La passion et la sensualité mènent au mariage. Relations sexuelles fréquentes dans l'union.

Sagittaire en VII : mariage pouvant être conclu à l'étranger.

Conjoint marqué par Jupiter. Indépendance et liberté dans l'union.

Capricorne en VII : mariage tardif ou conclu avec une personne présentant une différence d'âge. Élévation par le mariage. Conjoint saturnien.

Verseau en VII : union libre, basée sur l'amitié. Sympathie et liberté dans l'union (si Uranus est bien configuré).

Poissons en VII : risque de fraude, d'éloignement, dans l'union. Sacrifice possible. Possibilité de déception ou idéalisme (selon les aspects de Neptune).

### Les Planètes en Maison VII

**Soleil en VII** : permet à l'action sociale de se manifester avec ampleur. Générosité à l'égard d'autrui. Les contrats et le mariage sont favorisés (sous réserve d'une dignité du Soleil). Réussite tardive, élévation dans la vieillesse. Ennemis puissants, ayant l'autorité.

**Lune en VII** : donne mouvement et changement à l'union et aux contrats. Instabilité du mariage, plusieurs unions. Conjoint lunatique. Donne de la popularité et met l'action en vue, à la connaissance du public, d'autrui. Fin de vie changeante.

**Mercure en VII** : accorde des contrats de la nature de Mercure. Prédilection à une réussite littéraire tardive. Conjoint mercurien. Mariage conclu par un voyage ou par une correspondance. Collaboration possible avec le conjoint.

**Vénus en VII** : permet de rencontrer l'amour dans le mariage (si Vénus est bien aspecté et en dignité, l'amour durera — surtout avec un bon aspect de Saturne). Sinon, conjoint vénusien, disposé au gaspillage et aux défauts de Vénus. Permet de rencontrer l'adhésion sociale par les sentiments. Popularité artistique. Verte vieillesse. Tend à donner la rencontre d'une affection en fin de vie.

**Mars en VII** : met en vue par l'action, les luttes, les rivalités. Inimitiés à vaincre. Violences dans le mariage, la vie sociale. Conjoint marqué par Mars. Mariage impulsif.

**Jupiter en VII** : permet souvent un mariage à la maturité. Contrats très profitables, enseignement, etc... Réussite tardive. Donne une vie conjugale honorable. Chance dans les procès (si Jupiter est bien aspecté).

**Saturne en VII** : conjoint saturnien. Retarde le mariage, renforce les dispositions de méfiance à l'égard du mariage et souvent de la vie sociale. Effacement du conjoint. Union avec une personne veuve. Fait connaître à l'extérieur par des travaux scientifiques. Politique dans la vieillesse.

**Uranus en VII** : donne un conjoint uranusien, admettant peu les chaînes du mariage. Risque de divorce, en cas d'afflictions d'Uranus. Contrats brutalement rompus. Exposé à être connu par une découverte. La deuxième partie de la vie est marquée par l'inattendu.

**Neptune en VII** : conjoint neptunien. Fraude, adultère ou fuite du conjoint. Donne souvent l'incompréhension à l'égard d'autrui. Contrats illégaux. Indécision, platonisme ou mœurs suspectes du conjoint. On est connu d'autrui à l'occasion d'un scandale.

**Pluton en VII** : conjoint marqué par Pluton. Provoque souvent la rupture, le deuil du mariage. Sexualité qui se réalise dans le mariage. Inimitiés secrètes. Permet d'être connu d'autrui par son pouvoir de création.

### Le Maître de VII

En maison I : influence des contrats et de la vie sociale sur le natif. Il tend à disposer du conjoint (à moins qu'il n'y ait une opposition avec une planète en VII). Associations et relations jouant un rôle important.

En maison II : mariage qui apporte la réalisation de la fortune (sous de bons aspects). Argent par des contrats (ou un procès).

En maison III : contrats concernant la littérature, l'importation, l'exportation, les déplacements. Collaboration avec un frère. Mariage qui provoque des déplacements. Mariage réalisé par une correspondance.

En maison IV : le conjoint vient se fixer dans le domicile du Nè. Mariage tardif. Réalisation de la vie sociale en fin d'existence. Célébrité tardive. Contrats concernant des biens immobiliers.

En maison V : le conjoint est l'amant (ou la maîtresse) : forte indication d'un mariage d'amour. Le conjoint est dans le cœur du sujet. Aptitudes à la création artistique. Sous de mauvais aspects : procès au sujet d'un enfant.



En maison VI : partenaire maladif. Mariage avec une personne rencontrée dans le travail ou un employé du Né. Procès avec un serviteur.

En maison VII : donne de l'importance à la maison, selon la nature du maître et ses aspects.

En maison VIII : mort du conjoint, dont on hérite. Contrats bancaires.

En maison IX : mariage réalisé à l'étranger, avec un (e) étranger (e). Traductions, enseignement, contrats relatifs à ces questions.

En maison X : puissance de la vie extérieure, qui se trouve projetée en pleine lumière. Ennemis puissants. Procès dont dépend la position sociale.

En maison XI : mariage qui réalise les aspirations du Né. Les relations extérieures aident à la politique et aux projets du Né.

En maison XII : mariage qui se transforme en une épreuve. Union cachée. Adultère du conjoint. Exil ou fuite du partenaire. Procès douloureux.

#### EXEMPLE D'INTERPRETATION (THEME N° 1)

(1) Vénus, maître de I, en VII, conjoint Mercure. Cet homme était prédisposé au mariage et à une vie sociale importante, à base de contrats (1).

(2) Le Scorpion en VII. Toutefois, l'obligation pénible de transformations incessantes, affectant la vie sociale et surtout le mariage, était prévisible (2).

(3) Mars, maître de VII ; Vénus, maître de I. Le mariage a été conclu avec une étrangère, à la suite d'une passion mutuelle (3).

(4) Vénus en VII, symbole d'amour, dans un signe sexuel. passion ayant pris une violence et qui s'est imposée au sujet comme à son Conjoint (4).

(5) Mars, maître de VII, est en Sagittaire. Le Natif a donc épousé une étrangère (5).

(6) Mercure en VII, est conjoint à Vénus (l'interprète). Par ailleurs, Mars est maître d'Uranus (l'U.R.S.S.). Cette femme était une Soviétique, l'interprète de cet homme, alors en U.R.S.S. (6).

(7) Uranus en XII. Bien avant le mariage, il avait eu une liaison cachée avec cette femme au cours de voyages effectués en avion et en chemin de fer (7).

(8) Sens d'Uranus.

Ceci s'est produit avec une extrême rapidité, comme d'ailleurs toutes les liaisons de cet homme (8).

(9) 7°, en signes fixes = 7 ans; l'intervalle séparant Mars de Vénus.

Mais une fatalité implacable a séparé ces deux amants durant 7 ans (9).

(10) Pluton, premier maître de VII, en IV.

Puis la jeune femme est partie d'U.R.S.S. et est venue se fixer dans le foyer de cet homme (10).

(11) Sens du Soleil en VII.

C'était une femme très belle et vierge (11).

(12) D'une part, Mars carré Neptune, demi-carré Saturne, sexquicarré Pluton.

Mais elle avait les nerfs malades, se montrait sensible à la fatalité qu'elle sentait peser sur elle et de plus était stérile (12).

D'autre part, Pluton opposé Saturne montre la stérilité, tandis que le carré d'Uranus est relatif au déséquilibre nerveux.

(13) Soleil : l'amour, Vénus : la volupté, Mercure : l'intelligence, Mars : le désir, tous en VII.

Elle a beaucoup aimé le sujet et réciproquement (13); celui-ci a rompu l'union (14), comme l'exprime le thème.

(14) Il existe un désaccord profond entre le maître de I, en signe d'eau, et le maître de VII, en signe de feu, malgré la profonde affinité existant entre nature vénusienne et martienne.

(15) Le maître de VII étant ici assigé par Neptune, on doit retrouver dans le thème natal de cette femme les mêmes afflictions. En effet, elle avait Vénus, maîtresse d'un ascendant Taureau, en maison II, en Gémeaux, carré à la Lune en Poissons en XI, carré à Mars et Neptune en Vierge en V; aspects indiquant le gaspillage et la névrose.

(Cette femme signifiée ici par les planètes en VII avait Soleil et Mercure dans sa maison I (en Taureau) et Vénus dans sa maison II, en Gémeaux, donc en opposition avec les mêmes planètes chez le Né, ainsi que sa Lune en Poissons.)

Comme le laissent présager ici les aspects des maîtres de VII, Mars et Pluton, son propre horoscope montrait un déséquilibre nerveux que son mari (le Natif) n'a pu guérir malgré ses connaissances médicales (15).

Dans le thème natal de cette femme, que nous ne donnons pas ici, le maître de VII (le sujet) était en maison V (l'amour), soit

Mars en conjonction à Neptune (l'amant, le mari, au loin).

(16) Conjonction maléfique entre Vénus, maîtresse de I, et Mars, maître de VII.

Dans le thème du Natif, le désaccord entre le maître de I et de VII montre le divorce (16).

(17) Mercure en VII — les contrats — carré à Jupiter, la loi.

D'ailleurs, d'autres aspects montraient un procès et la dissolution du mariage par des hommes de loi (17).

(18) Après le Soleil, Mercure, Vénus, vient Mars, dans le signe du Sagittaire — signe de Jupiter, la loi — et mal aspecté.

Après l'amour il y a eu combat entre les époux, sur le plan juridique (18).

(19) Saturne, maître de IX, est en mauvais aspect à Mars, maître de VII, par demi-carré, et la IX représente le jugement. Pluton, deuxième maître de VII, est opposé à Saturne.

Cette femme a perdu son divorce (19).

(20) Sens de Saturne, maître de IX.

Mais toute la procédure a été très longue (20), très coûteuse pour le Né, qui a dû payer avocats et avoués du Conjoint (21) et en fait elle a représenté une épreuve sévère pour le Natif (22).

(21) Mercure, maître de II, carré à Jupiter en Lion.

(22) Uranus, significateur général du divorce, en XII — les épreuves.

(23) Mars, maître de VII, en signe double.

Le Natif se remariera probablement (23). C'est la maison IX qu'il faut étudier pour en juger.

(24) La cuspide de II en Gémeaux représente la 8<sup>e</sup> de la VII, donc la mort de l'épouse. Son maître est Mercure. Or 11° séparent Mercure (la mort de la première femme du sujet) du Soleil (la vie de la première femme du sujet). De même, 11° séparent Mercure de Mars, maître de VII (la 1<sup>re</sup> femme du sujet). Donc, onze ans après le mariage, soit en 1975, la vie de

Mais même une fois le divorce établi, on peut suivre le sort du premier Conjoint du sujet. Par exemple, sa vie sera en danger onze ans après le mariage (qui a eu lieu en Août 64, à Moscou) (24).

••

la 1<sup>re</sup> femme du sujet sera en danger.

(25) Pluton en IV.

(26) Sens du Scorpion.

(27) Soleil en VII, sextile à Saturne, dignifié au zénith.

(28) Mercure et Vénus en VII, qui prennent dans le Scorpion un sens de passion et de fatalité, et sous les rayons du Soleil — l'idéal — dans un signe fixe.

(29) L'un des sens de l'opposition Saturne-Pluton.

(30) Saturne, maître de IX, au zénith et dignifié, implique la compréhension du plan universel.

(31) Uranus en Bélier, signe de ces deux pays = changement et remilitarisation.

(32) Pluton en Cancer, signe de la Chine.

(33) Sens de Pluton, en signe cardinal.

Pour les autres significations de la maison VII, par exemple la vie sociale, on peut diagnostiquer que cet amas jouera surtout dans la seconde partie de la vie du Natif, comme l'exprime d'ailleurs la position du maître de l'amas (25).

Aux approches de la mort (26), cet homme connaîtra une grande célébrité, réussite et célébrité étant d'ailleurs différées jusque dans la deuxième partie de la vie (27).

Notons enfin que durant sept ans, cet homme a reçu de cette maîtresse une importante correspondance sentimentale, qui exprimait l'amour et la passion (28).

Mais le Scorpion implique un renouvellement, quelque chose doit mourir, et cette fatalité bien qu'elle ait déchiré cet homme (29) a été comprise et acceptée par lui (30).

En définitive, cet homme né au moment du réarmement japonais et allemand (31), à la date où une puissance secrète s'éveillait et préparait une lente gestation (32), puissance destinée à bouleverser le monde (33) sait parfaitement qu'il est soumis comme tout un chacun aux desseins secrets du plan universel.

JUGEMENT DE LA NATIVITE. LA MAISON VIII

Signes zodiacaux en Maison VIII :

Bélier en VIII : risque de mort par accident à la tête, apoplexie, insolation, ou tout simplement : mort rapide. Héritages du mari ou du père (pour une femme : risque de veuvage).

Taureau en VIII : mort naturelle, affections glandulaires. Possibilité d'héritages de prairies ou d'une résidence à la campagne.

Gémeaux en VIII : possibilité de mort par un mauvais état respiratoire (cancer du poumon, avec de mauvais aspects de Pluton, en Gémeaux). Risque de décès des frères (sœurs).

Cancer en VIII : danger par une maladie de la nutrition, mort dans sa famille. Risque de veuvage (pour une femme). Héritage de biens immobiliers.

Lion en VIII : Possibilité de mort par une maladie cardiovasculaire. Héritage important. Danger pour les enfants.

Vierge en VIII : danger d'accident du travail. Mort par maladie intestinale. Héritage peu probable.

Balance en VIII : possibilité de mort par une maladie des reins. Risque pour le conjoint. Héritage provenant de celui-ci.

Scorpion en VIII : renforce la signification de cette maison occulte. Voir la position et les aspects de Mars et de Pluton.

Sagittaire en VIII : danger à la maturité ou par abus. Mort par une maladie de foie. Mort à l'étranger ou durant un grand voyage. Héritage et procès possibles.

Capricorne en VIII : mort tardive. Risque par maladie des os. Héritage tardif. Actions minières.

Verseau en VIII : possibilité de mort par maladie cardiaque ou circulatoire. Mort d'amis. Acquisitions par collaboration.

Poissons en VIII : risque par l'eau. Mort entourée de mystère. Héritage qui échappe.

### Les Planètes en Maison VIII

Soleil en VIII : risque de mort du père (du mari, pour une femme). Vitalité un peu amoindrie (surtout pour un homme). Sexualité importante. Possibilité d'un héritage important. Accroît le magnétisme.

Lune en VIII : possibilité de la mort de la mère (de l'épouse, pour un homme). Danger par l'eau, par la foule. Peut causer une mort publique (dans le cas d'un homme politique : ex. Pierre Laval). Porte au rêve.

Mercure en VIII : possibilité de mort du frère. Mort par maladie nerveuse ou dans un déplacement. Ecrits sur l'occultisme. Capitaux en association avec autrui.

Vénus en VIII : mort d'une personne aimée ; mort par abus ou pour une cause affective. Transformation de la vie sentimentale par la vie financière.

Mars en VIII : mort rapide (risques d'accidents d'auto). Sexualité impulsive. Mort par la chirurgie.

Jupiter en VIII : tendance à un héritage important. Honneurs au moment de la mort.

Saturne en VIII : mort lente. Fatalité à ce sujet. Mort de l'aïeul. Héritages de biens fonciers.

Uranus en VIII : tend à donner une mort rapide et inattendue (accident d'aviation, par exemple). Si bien aspectée, mort dans un milieu amical.

Neptune en VIII : mort par le gaz, le pétrole, etc... Ou tout simplement mort qui pose un faux diagnostic médical. Intoxication. Mort en mer ou au bord de la mer. Mort au loin.

Pluton en VIII : sexualité et magnétisme. Mort qui s'accomplit secrètement. On peut emporter un secret avec soi.

### Le Maître de VIII

En I : possibilité d'héritages. Travail avec des capitaux, l'occultisme, etc... Sexualité importante (voir le maître et ses aspects).

En II : héritage. Mort qui accroît ou bouleverse la fortune.

En III : mort en déplacement. Ecrits sur la mort, les capitaux, la Bourse, etc... Héritage retournant à un frère (sœur).

En IV : mort tardive, en son foyer (voir le signe). Bouleversement du foyer. Héritage de biens immobiliers.

En V : risque de mort d'un enfant. Mort par excès. Sexualité qui devient le centre (le cœur) de l'œuvre.

En VI : introduit une relation entre la mort et le travail. Mort d'un subalterne. Capitaux qui servent au travail.

En VII : mort du conjoint. Transformation de la vie sociale à la suite d'un décès.

En VIII : importance de cette question ; juger d'après les aspects et la nature de ce maître.

En IX : mort à l'étranger. Capitaux qu'on trouve hors de son lieu de naissance. Evolution morale à la suite d'un décès. Sentence de mort (jugement).

En X : mort dans l'exercice de ses fonctions. Mort qui revêt une grande importance. Menace pour la mère (père).

En XI : mort des amis. Projets bouleversés à la suite d'un décès.

En XII : mort à l'hôpital. Mort tenue secrète. Epreuve à la suite d'un décès.

#### — Schéma de l'Interprétation de la Maison VIII :

Nous plaçons ce schéma ici et non en tête de chapitre : c'est pour une recommandation importante. Soyez sûr de vous en astrologie mais n'oubliez pas qu'elle exprime un monde, au sens propre comme au sens figuré ; le monde entier décrypté dans sa courbe venant de la brume et du passé, dans son élan vers l'avenir, vers ces amas galactiques qui ressemblent à la matière ténue et visqueuse de la vie même... Quiconque s'occupe d'astrologie est plus ou moins doué. Mais même si vous vous sentez tous les dons, ne prédisez jamais à quelqu'un sa mort ! Opposez à sa recherche des mots vagues, ne consentez à répondre que si sa mort vous apparaît douce et paisible.

Par ailleurs, ce n'est que si vous pensez qu'ils peuvent être évités que vous devez parler des accidents. Quant à la fin ultime, songez que tout le monde n'est pas philosophe. N'oubliez donc pas, plus encore peut-être pour le jugement de cette maison que pour les autres, les nécessités d'une amicale compréhension à l'égard des problèmes d'autrui.

### EXEMPLE D'INTERPRETATION (THEME D'EXEMPLE)

(1) Jupiter, maître de VIII.

Il existe pour cet homme un risque de mort à la maturité (1).

(2) Jupiter, maître de VIII ; le Soleil, qui le possède, opposé à l'ascendant.

Pour la mort, deux maîtres sont à considérer (2). Il existe donc deux possibilités de mort (foie et cœur).

(3) Nous choisissons Saturne, qui est dignifié et fait un trigone à l'ascendant et un sextile au Soleil.

Le soleil, hyleg puisque angulaire, a aussi maîtrise sur la mort (ce qu'exprime d'ailleurs la mort du père). Il faut donc lui préférer une autre planète comme hyleg (3).

Voici le cas d'un maléfique hyleg. On peut donc dire : sobriété et restrictions prolongeront la vie (sens de Saturne) tandis que les excès l'abrègeront.

(4) Vénus, maîtresse de I, en Scorpion. Jupiter, maître de VIII, en V, en Lion.

Les grandes dépenses sexuelles du sujet sont d'ailleurs exprimées parfaitement dans le thème (4).

(5) Jupiter, maître de VIII, en V.

Notons que cet homme risque de voir mourir ses enfants (5).

(6) La forte occupation du Scorpion, huitième signe, par le maître de l'asc, Mercure et le Soleil. Egalement, Jupiter, maître de VIII, en Lion.

••

Certains pouvoirs magnétiques sont indiqués de façon éclatante dans ce thème (6).

Cet homme a donc un magnétisme sur autrui par sa volonté (7), par son intelligence et ses écrits (8), enfin par son affectivité (9).

(7) Soleil en Scorpion.

Tels sont les faits essentiels, relevant de la maison VIII, et qu'on peut considérer ici.

(8) Mercure en Scorpion.

(9) Vénus en Scorpion.



**JUGEMENT DE LA NATIVITE. LA MAISON IX**

— Schéma d'Interprétation de la Maison IX :

Les « grands » voyages sont tout simplement les voyages hors du pays natal, très fréquents aujourd'hui (ce qui ne veut pas dire que tous nos touristes modernes ont l'acuité de vision de Marco Polo et autres voyageurs illustres du passé)... Cette maison est complexe à juger car elle renferme aussi philosophie, enseignement, évolution morale et religion. Des liens subtils entremêlent toutes ces questions. Une maison IX importante indique toujours une influence spirituelle qu'il vous faudra circonscrire et détailler à votre Consultant.

**Signes zodiacaux dans la Maison IX :**

**Bélier en IX :** philosophie portée vers l'action. Idéal brutal ou militant. Action puissante à l'étranger. Guerre à l'étranger. Voyages impulsivement décidés et qui peuvent être périlleux ou hardis.

**Taureau en IX :** conceptions matérialistes. Solidité et stabilité mais simplisme dans les conceptions supérieures. Aptitudes financières. Grands voyages profitables financièrement.

**Gémeaux en IX :** donne les traducteurs. Voyages nombreux. Activité intellectuelle à l'étranger. Manque de concentration.

**Cancer en IX :** conceptions fécondes. Sens de l'histoire et du passé. Voyages par eau.

**Lion en IX** : enfant à l'étranger. Conceptions supérieures idéalistes. Réussite ou enseignement à l'étranger. Mission religieuse ou diplomatique.

**Vierge en IX** : conceptions supérieures terre à terre. Opinions scientifiques.

**Balance en IX** : mariage possible à l'étranger. Favorise un remariage éventuel. Idéal pacifiste.

**Scorpion en IX** : mort possible à l'étranger. Conceptions supérieures qui tendent à bouleverser et inspirer la personnalité. Passion intellectuelle profonde. Psychanalyse.

**Sagittaire en IX** : donne de l'importance à cette maison. Juger selon la position du maître et ses aspects.

**Capricorne en IX** : ambition, persévérance et profondeur dans les conceptions supérieures. Réputation à l'étranger. Élévation par la philosophie et le mental.

**Verseau en IX** : fraternité et altruisme. Idéal progressiste. Voyages nombreux par air. Sympathies à l'étranger. Poste dans une Organisation Internationale.

**Poissons en IX** : indécision et mystère dans les conceptions supérieures. Religion. Voyage par mer.

### Les Planètes en IX

**Soleil en IX** : donne un idéal. Favorise l'enseignement. Accorde quelquefois une mission représentative importante à l'étranger (Consul, Ambassadeur, etc...). Eclaire la conscience. Protections étrangères.

**Lune en IX** : donne un idéal changeant. Nombreux voyages à l'étranger. Mobilité d'esprit. Conceptions démocratiques. Voyages par eau. Sollicite le rêve et l'inspiration. Voyages par le mental.

**Mercure en IX** : aptitudes pour les langues étrangères. Favorise les traductions, adaptations, etc... Enseignement d'une langue étrangère. Education possible à l'étranger.

**Vénus en IX** : lie l'étranger et l'amour. Tendances à rencontrer l'amour à l'étranger. Idéal artistique. Voyages d'agrément.

**Mars en IX** : lie la force et l'étranger. Les contacts avec l'étranger s'effectuent sur le plan de la guerre, de la force. Position typique des guerres coloniales. Remariage rapide. Confère, sur le plan des idées, des convictions fortes, mais un certain fanatisme.

**Jupiter en IX** : réussite à l'étranger. Favorise l'enseignement, les diplômes honorifiques. Conceptions conformistes.

**Saturne en IX** : profondeur dans les idées. Sens politique. Une œuvre de l'esprit procure l'élévation. Peu de sentimentalité. Conceptions conservatrices. Jugement profond. Retard dans un voyage à l'étranger.

**Uranus en IX** : conceptions scientifiques, mental progressiste. Tendance à innover et à inventer. L'inattendu vient de l'étranger ou à l'étranger. Procure les grands voyages par air.

**Neptune en IX** : conceptions supérieures floues, tenant d'un idéal intuitif. Favorise les voyages par eau. Occultisme.

**Pluton en IX** : bouleverse les conceptions mentales supérieures. Philosophie secrète. Spéléologie. Espionnage. Mission secrète à l'étranger.

### Le Maître de IX

**En I** : tendance à l'enseignement. Possibilité de s'expatrier. Jugement et profondeur.

**En II** : apport d'argent de l'étranger. Profit par l'enseignement. Relations financières avec l'étranger.

**En III** : favorable à l'enseignement, aux rapports épistolaires avec l'étranger, aux traductions. Influence de l'étranger sur l'entourage ou un frère.

**En IV** : un étranger vient dans la famille. Conceptions morales qui étaient celles du père.

**En V** : un étranger est aimé. Naissance à la suite d'un contact ou d'un grand voyage à l'étranger. Création influencée par les conceptions morales supérieures ou l'étranger.

**En VI** : liaison entre l'étranger et le travail ou la maladie.

**En VII** : contrats avec l'étranger. Mariage avec une personne étrangère. Décision de justice défavorable. Etrangers qui peuvent devenir des rivaux.

**En VIII** : liaison entre l'étranger et la mort (ou les capitaux).

**En IX** : impose de l'importance à cette maison ; juger d'après la position du maître et ses aspects.

**En X** : élévation par les conceptions morales supérieures, la philosophie ou l'enseignement. Profession libérale et savante. L'étranger met en vedette.

**En XI** : étrangers qui deviennent des amis. Protections et projets liés à l'étranger.

En XII : étrangers pouvant devenir des ennemis. Conceptions morales qui sont une source d'épreuves.

### EXEMPLE D'INTERPRETATION (THEME N° 1)

(1) Cuspide de IX en Capricorne.

(2) Le maître de IX dignifié.

(3) Le maître de IX angulaire.

(4) Saturne au zénith.

(5) Saturne carré Uranus, opposé Pluton, demi-carré Mars.

(6) Position du maître de IX dignifié, au zénith.

(7) Maître de IX dignifié.

(8) Sens de Saturne dignifié et en maison IX, au zénith.

La maison IV — la vieillesse — possède d'ailleurs un Pluton — le subconscient — en trigonocratie et angulaire.

Cet homme possède de la méthode, de la gravité et de la solidité dans ses conceptions morales supérieures (1). Il a le pouvoir de juger juste et son sens politique est très développé (2). A 20 ans du reste, il avait déjà un poste de conseiller politique à l'étranger (3). Ses conceptions morales supérieures sont destinées à l'élever (4) mais il y a divorce entre lui et son époque car il n'est en aucune façon adepte de la démocratie, ayant adopté une philosophie de combat, suivant de près la vie (5).

Sur le plan intellectuel, ancien professeur, il possède une grosse influence (6). Ses grands voyages à l'étranger ont été nombreux (pratiquement dans tous les pays du monde) et se sont passés dans de bonnes conditions (7). Ils furent pour lui une occasion d'enrichissement spirituel et intellectuel (7). La vieillesse l'amènera en contact avec le plan spirituel (8).

Tels sont les faits essentiels relevant de la maison IX.

JUGEMENT DE LA NATIVITE. LA MAISON X OU MC

— Schéma d'Interprétation de la Maison X :

Il faut établir une distinction : le quotidien, le travail, se jugent par la maison VI et le sixième signe. Les honneurs, le contact avec l'universel, par la maison X. Il est rare qu'il n'y ait pas une planète au MC (une ou plusieurs) lorsque la situation est importante. Si cette planète est dignifiée, le sujet sera mis en vedette, suivant la nature et les aspects de cette planète.

Les bénéfiques qui ne sont pas dignifiés représentent des chances qui passent. Les maléfiques qui ne sont pas en dignité représentent des chutes et troubles.

Quelquefois, on peut déduire après un simple coup d'œil. Donnons un exemple : dans le thème de Napoléon, l'ascendant est en Scorpion, ses deux maîtres sont l'un, Pluton, en Capricorne (les desseins et la rénovation politique), l'autre, Mars, en Vierge (celui qui canonne et combat, le militaire, le glaive), en XI (la Grande Armée, les amis qui combattent).

Or, le MC est en Lion, avec son maître, le Soleil, en dignité. Le Soleil = une période de onze ans. Si l'on prend la période allant de l'Empire (1804) à l'abdication et la défaite (1815), on s'aperçoit en effet que les honneurs et le règne (le Soleil dignifié) n'ont duré que onze ans.

Le Président Kennedy avait Saturne au MC en Cancer, donc en exil. Le même aspect qui lui a valu des troubles de famille (le Cancer), la mort d'un frère, un accident sur un océan (le Cancer) ayant dégénéré en accident vertébral (Saturne = les

os), des ennuis avec une île (le Cancer), Cuba, etc..., devait apporter une affliction majeure pouvant devenir définitive (sens de Saturne), le Cancer ayant ici la signification lugubre, en tant que quatrième signe, de la tombe.

Il est donc nécessaire d'apprécier la qualité de la maison X avec attention, car il s'agit du point le plus élevé du Zodiaque, c'est par lui que le sujet prend contact avec l'Universel.

#### Signes zodiacaux en maison X :

**Bélier en X** : situation qui demande de l'initiative et de l'action. On se pose par l'action. Carrière militaire ou industrielle.

**Taureau en X** : aptitudes pour la banque, les transactions immobilières, l'architecture. Carrière menée avec opiniâtreté et où les questions financières ont une grande importance. Tauromachie.

**Gémeaux en X** : aptitudes pour la librairie, la littérature, le journalisme. Carrière où les facultés intellectuelles possèdent de l'importance, y compris la diplomatie et les déplacements ou transports. Réussite dans la jeunesse.

**Cancer en X** : direction vers la politique, le commerce, les transactions de toute nature, la mer, les débits de boisson. Carrière menée capricieusement.

**Lion en X** : carrière menée avec autorité, d'une façon éblouissante. Aptitudes pour se trouver en vedette. Les affections peuvent l'influer. Aptitudes pour l'éducation, la politique, les arts, la mode, le théâtre. Carrière menant aux honneurs.

**Vierge en X** : carrière médicale. Aptitudes pour la médecine, l'aviation, l'automobile, le commerce de détail, les questions mécaniques, l'alimentation, la pharmacie, la chimie. Ingéniosité, fonctionnarisme. Manque d'autorité.

**Balance en X** : carrière qui doit compter avec les autres. Aptitudes pour la justice, la diplomatie, les arts. Sociabilité et courtoisie.

**Scorpion en X** : aptitudes de justicier. Juge d'instruction, policier, chirurgien, occultiste et astrologue. Carrière qui mène à un bouleversement. Don de la stratégie et pouvoir de juger juste dans sa profession.

**Sagittaire en X** : carrière vers l'étranger, l'administration, les explorations, les fusées, l'aviation. Agences de voyage. Langues étrangères. Réussite à la maturité.

**Capricorne en X** : aptitudes pour les mines, les travaux scientifiques, l'érudition, les bibliothèques et la politique. Carrière menée avec discrétion et conduisant à une élévation. Réussite dans la vieillesse.

**Verseau en X** : carrière dans un organisme collectif, S.N.C.F., Assurances, O.N.U., Marché Commun, etc... Aptitudes à bouleverser et innover.

**Poissons en X** : carrière dans la religion, la médecine, le théâtre, la photographie. Sensibilité et inspiration mais peu de stabilité.

### Les Planètes en Maison X

**Soleil en X** : donne de l'éclat à la situation, une influence majeure d'un des parents quelquefois. Pouvoir de décision (si le Soleil est en domicile ou exaltation) : conduit alors à une situation en vue.

**Lune en X** : carrière tributaire du public, d'une collectivité. Influence majeure des femmes, de l'opinion. Renversement et caprice. On est dépendant des goûts et de la sensibilité d'autrui. Situation subalterne mais qui met en contact avec la foule.

**Mercure en X** : carrière de secrétariat, ou littéraire, etc... Position comme intermédiaire. Réussite comme intermédiaire. Un frère peut jouer un rôle important dans la carrière.

**Vénus en X** : carrière tributaire d'une mode. On est poussé vers les arts, les questions musicales, etc... Réussite demandant du charme et quelquefois un certain équivoque.

**Mars en X** : réussite par l'énergie ou dans des professions de Mars. Aptitudes à devenir un chef d'industrie. Hostilités qu'on soulève mais dont on se moque.

**Jupiter en X** : un oncle peut posséder une situation importante. Influence des procès ou des lois sur la carrière. Réussite dans la maturité. Profession libérale. Tendances religieuses ou humanitaires.

**Saturne en X** : rigueur et puissance d'action dans le développement de sa carrière. Réussite tardive. Pouvoir en fin d'existence. Peu de sentimentalité. Erudition et qualités politiques. Le natif peut se poser par le poids des circonstances ou une quelconque fatalité.

**Uranus en X** : provoque un bouleversement de la situation

(surtout aux passages d'Uranus sur le maître de I, ou à 42 et 56 ans (âge où six et huit signes séparent Uranus de sa position natale). Carrière empreinte de modernisme, réussite inattendue. Aviation, invention, industrie.

**Neptune en X** : situation floue, empruntant à l'inspiration. Drogue, laboratoire. Inspiration qui peut comporter un travail avec la multitude.

**Pluton en X** : situation révolutionnaire, demandant un changement, un bouleversement. Activité secrète. Jugement.

### Le Maître de la Maison X ou MC

En I : la situation vient au-devant du sujet. Celui-ci se pose dans sa situation. Appuis et ambition.

En II : situation lucrative. Carrière en rapport avec l'argent, l'architecture, l'immobilier.

En III : carrière en rapport avec l'intelligence ou les déplacements. Aide d'un frère.

En IV : situation ayant rapport avec la famille. Controverses. Difficultés (puisque la IV est opposée au MC). Influence sur la vie de famille.

En V : situation ayant un rapport avec les distractions, les jeux, le théâtre. Possibilité de créer dans sa situation. On aime sa situation. Sens éducatif. Autorité dans ce domaine.

En VI : situation dans le domaine médical, chirurgical, etc... Profession subalterne possible.

En VII : situation politique. Jugement. La situation influence la vie conjugale.

En VIII : situation appelée à un bouleversement, une rénovation. Capitaux. Bourse. Chirurgie.

En IX : situation s'appuyant sur l'érudition, les conceptions morales supérieures. Religion, philosophie, science. Hautes aptitudes éducatives. Honneurs à l'étranger. Voyages du fait de la situation.

En X : tend à donner de l'ampleur à la vie sociale. Célébrité.

En XI : situation qui dépend des amis. Aptitudes à la politique. Carrière élective. Relations à l'origine du crédit social.

En XII : situation cachée (hôpitaux, occultisme) ou situation pouvant être à l'origine d'une épreuve. Difficultés avec les milieux dirigeants.



## EXEMPLE D'INTERPRETATION (THEME N° 1)

(1) Voir la liste donnée dans cet ouvrage.

(2) Il est parlé d'un homme « vénérable ».

(3) « Lumière incertaine. »

(4) « Instruments scientifiques. »

(5) Degré de Mystère.

(6) 28° à 29° Scorpion.

(7) « Un homme assis, la plume à la main. »

(8) « ... de grandes branches chargées de fruits. »

(9) Sens de Saturne.

(10) Saturne est maître de IX.

(11) Lune, maîtresse de III.

(12) Mercure en Scorpion.

(13) Sens de Saturne au MC.

(14) Saturne et Uranus dominant sur la maison X.

(15) Carré Saturne-Uranus. Influence dominante du Scorpion et du Capricorne.

(16) Mars, maître de VII, carré Neptune.

Il importe pour situer la qualité de cet horoscope de consulter les degrés symboliques du Zodiaque (1), en interprétant leur sens avec logique.

Le degré ascendant montre ici un degré de Mystère. On voit donc que la réussite sera tardive (2) et qu'elle consistera dans un apport de lumière (3) selon un sens scientifique (4) mais mystérieux (5).

Le degré où se trouve placé le maître de l'ascendant est un degré de talent (6) ; il indique une réussite littéraire (7).

Le degré où se trouve le maître de III (la Lune, à 27°/28° de la Vierge) est un degré de fécondité. Son apport est celui d'une fécondité intellectuelle (8).

Nous voyons les directions primordiales et le destin de cette nature, avant même d'avoir abordé la maison X. Celle-ci va nous donner d'autres indications.

Saturne domine cet horoscope. On peut donc dire que l'ambition domine cet homme (9).

Plus précisément, une ambition intellectuelle (10), à base de rigueur et de logique.

Nous avons d'une part l'imagination (11), la pénétration (12) et par ailleurs des qualités pour projeter et affirmer cette ambition intellectuelle dans le temps (13) et l'enfermer dans un corset de sévère logique.

Cet homme s'est beaucoup intéressé à la politique (14) mais il répugnait à la démocratie qui met sur le même pied, au même niveau ; contrairement d'ailleurs à l'exemple que nous en offre journellement les thèmes astrologiques, expression de la personnalité ; toutes les Nativités. Apte à la brutalité, ennemi de toute sentimentalité (15), s'il avait fait de la politique, il aurait été trahi (16) ; il le sentait intuitivement.

(17) Mercure conjoint au maître de I.

(18) Sens de Saturne dignifié.

(19) Même position.

(20) Saturne dignifié au MC.

(21) Le maître de IX est dignifié au MC.

(22) Sens du Scorpion.

(23) Le Jugement (la IX) dignifié en X.

(24) Saturne dignifié au MC exprime rigueur et mépris pour cette hypocrisie sociale.

(25) La Lune, maîtresse de IV, en Vierge, en VI.

(26) Pluton en IV, opposé Saturne.

(27) Mars demi-carré Saturne.

(28) Soleil en Scorpion, sextile à Saturne, maître de IX et X.

Il s'est donc dirigé vers la littérature (17) et une situation indépendante.

Sa situation se développera dans la solitude (18) qui seule lui permet la concentration (19).

C'est à la vieillesse que sa situation atteindra son plein développement (20) mais déjà cet homme est pris comme conseiller par d'éminentes familles politiques, en raison de ses qualités de jugement (21) et de discrétion (22). Ses nombreux ouvrages ou articles sur la politique ont été ratifiés par l'événement (23).

Si nous consultons les degrés du Zodiaque, nous voyons au M.C. un degré de Rénovation. Ce qu'exprime d'ailleurs l'influence uranienne en deuxième partie de la X.\*

Le Natif a refusé toutes décorations (à titre militaire), les jugeant sans charité (24).

Mais à 30 ans, quand Jupiter passa sur le MC, il eut un prix littéraire important, qu'il accepta, puisqu'il s'agissait d'une ratification d'un travail intellectuel.

Né d'une famille pauvre et ouvrière (25), la mort du père (26) et la guerre (27) ont rendu difficile sa vocation, l'ont retardée, mais la volonté implacable du Natif (28) l'a dirigé dans le sens que nous venons d'étudier.

Tels sont les faits essentiels de la maison X, appliqués à cette Nativité.

---

\* Ici, la position de Saturne au MC montre une ascension qui ne peut être que spirituelle, ♄ étant maître de la maison IX.

JUGEMENT DE LA NATIVITE. LA MAISON XI

— Schéma d'Interprétation de la Maison XI :

La maison XI représente les amis mais cette notion doit être étendue à la politique, qui est ainsi inspirée par trois maisons, la VII, maison sociale ; la X, la prééminence ; la XI, le Parlement, l'opinion. On comprend ainsi que la XI corresponde également à la publicité.

On comprend de même pourquoi tant de puissantes personnalités politiques ont Uranus à l'ascendant (autrement dit, un élément d'énergie, un moteur, dans leur maison I). C'était le cas d'Hitler (Uranus à l'ascendant dans le septième signe), de De Gaulle (même position et maîtrise d'Uranus sur une conjonction Mars-Jupiter en Verseau, le Soleil en Scorpion permettant le défi, la rébellion). On voit Uranus en maison X (la guerre révolutionnaire, puisque conjoint à Mars dignifié) dans le thème de Mao Tsé Toung, très certainement le thème le plus puissant de la première moitié du XX<sup>e</sup> siècle et où Uranus est maître de Vénus (la popularité). Dans les transits, on s'aperçoit d'ailleurs combien, si Neptune est évanescent et représente la déception, Uranus, puissant et significatif, joue souvent le rôle d'un véritable baril de poudre.

La maison XI voit son importance dominer dans le monde moderne, alors qu'au Moyen Age son influence était infiniment plus réduite. C'est que cinéma, publicité, radio, aviation, etc..., sont des conquêtes uraniennes, donc de la maison XI.

### Signes zodiacaux en Maison XI :

**Bélier en XI** : amis actifs et combatifs. L'amitié joue un rôle important dans la vie du natif.

**Taureau en XI** : amis riches ou qui peuvent prêter des capitaux. Attachements et protections durables.

**Gémeaux en XI** : amitiés intellectuelles, dans les milieux littéraires, jeunes, etc... Rapproche les frères. Une certaine instabilité dans ce domaine.

**Cancer en XI** : tend à une certaine popularité. Activités démocratiques.

**Lion en XI** : projets puissants et nobles. Amitiés influentes. Vies sentimentale et amicale qui peuvent être liées.

**Vierge en XI** : amitiés parmi les serviteurs, les employés. On tend à être bien servi. Analyse et compréhension dans la vie amicale.

**Balance en XI** : favorise le mariage. Amitiés mondaines. Harmonie et charme manifestés dans la vie amicale.

**Scorpion en XI** : bouleversement des désirs. On introduit la sexualité dans la vie amicale. Peu de popularité. Désirs secrets.

**Sagittaire en XI** : amitiés étrangères. Réussite grâce à des protections.

**Capricorne en XI** : Amitiés parmi des personnes plus âgées. Fidélité et stabilité dans ce domaine. Amitiés politiques. Désirs dont la réalisation est retardée.

**Verseau en XI** : donne de l'importance à la vie amicale.

**Poissons en XI** : tend à la trahison ou à la duplicité dans la vie amicale. Amis religieux.

### Les Planètes en Maison XI

**Soleil en XI** : le natif se trouve au centre des relations importantes. Favorise les projets. Donne de l'éclat à la vie amicale. Prédilections politiques. Relations amicales avec le père. Vie sociale.

**Lune en XI** : donne de la multiplicité et du changement à cette question. Amitiés féminines nombreuses. Mais la vie amicale est instable et quelquefois décevante. Contraire à la vie familiale, qui s'efface devant la vie amicale ou sociale. Permet d'avoir une clientèle. La mère est une amie.

**Mercur** en XI : projets intellectuels. Amitiés parmi des éditeurs, écrivains, jeunes, etc... Appuis et protections mentales. Courant d'idées. Aide à la diffusion de sa pensée.

**Vénus** en XI : amitiés sentimentales. Charme et séduction dans ce domaine. Permet un courant de sympathie et d'être apprécié de son public. Favorise une carrière artistique, des passages à la télévision, etc...

**Mars** en XI : projets énergiques. Enthousiasme et activité dans les relations. Peut conduire aux luttes sociales (meneurs de grèves, etc...).

**Jupiter** en XI : réussite par la vie sociale, les amis. Générosité et altruisme dans la vie amicale.

**Saturne** en XI : possibilité de carrière politique (si bien aspecté). Amitié avec des personnes âgées ou d'expérience. Amitiés scientifiques. La vie amicale a tendance à être restreinte ou à débiter tardivement.

**Uranus** en XI : donne de l'importance à cette maison, où l'astre est bien placé. Amitiés et relations jouent un rôle souvent décisif dans l'orientation. Un fait inattendu peut provoquer la popularité. Attrait pour la publicité, le cinéma. Connaissance de gens inventifs ou excentriques.

**Neptune** en XI : apporte souvent des désillusions dans la vie amicale (à moins évidemment que Neptune ne soit dignifié). Possibilité de déception dans les projets. Amis instables et fugueurs.

**Pluton** en XI : bouleversement dans les projets. Amitiés secrètes.

### Le Maître de XI

En I : protections et appuis. Attrait pour la vie politique. Aptitudes sociales.

En II : les amis peuvent procurer de l'argent. Egalement, la publicité, etc... Indépendance financière. Crédit social.

En III : amitiés intellectuelles ou effectuées dans des déplacements.

En IV : développement de la vie amicale dans la vicillesse ou en fin d'existence. Hospitalité d'amis au foyer. Réalisation tardive des espoirs.

En V : amitié qui se transforme en amour. Projet qui est

réalisé par la descendance, un enfant. Popularité. Aide amicale pour les spéculations.

En VI : amitiés dans le travail. Projets concernant la santé, la médecine.

En VII : amis qui peuvent se changer en rivaux (selon les aspects). Réalisation des projets par le mariage. Popularité, vie sociale.

En VIII : perte d'amis, dons venant d'amis.

En IX : amitiés étrangères ou avec enseignants. Projets philosophiques.

En X : amis favorisant la carrière ; on peut tenir celle-ci du public. Favorise la politique.

En XI : donne de l'importance à cette maison. Juger d'après la nature et les aspects du maître.

En XII : amitiés parmi des religieux, des émigrés. Amitiés pouvant se changer en inimitiés, épreuve de ce fait. Favorise les sociétés secrètes.

### EXEMPLE D'INTERPRETATION (THEME D'EXEMPLE)

(1) Uranus, le maître de XI, en Bélier.

Cet homme manifeste de la vigueur, de la décision et de l'altruisme dans ses amitiés, qui se situent, comme ses projets, sur un plan révolutionnaire et combatif (1).

(2) Le maître de XI en XII.

Ses amitiés se sont recrutées parmi des personnes travaillant dans l'ombre (2), d'une façon audacieuse (3) et novatrice ; il a connu de nombreux amis étrangers (4).

(3) Position du maître de XI en Bélier.

(4) Mars, maître d'Uranus, se trouve en Sagittaire.

(5) Uranus en XII.

Quelques-uns de ces amis étaient des émigrés (5).

(6) Uranus, la création, en XII.

Le second maître de XI (Saturne) montre que ce Natif s'entend très bien avec les gens âgés, malgré la différence de génération.

Il peut inventer dans le domaine des choses cachées (6), ce qui s'accorde du reste avec son activité de romancier (il a écrit des ouvrages de science-fiction).

(7) Uranus en Bélier.

L'encadrement de l'ascendant par Ura-

(8) Pluton en IV, trigone au maître de I et à Mercure.

(9) Uranus en signe de Mars.

(10) Uranus carré à l'axe Saturne-Pluton et Mars, maître de VII — les inimitiés déclarées — carré à Neptune, sexqui-carré à Pluton, semi-carré à Saturne : les actes qui tombent à l'enu ou sont brisés.

(11) Soleil en VII.

(12) Carré Mars-Neptune.

(13) Sens du même carré, de la Vierge au Sagittaire.

(14) Jupiter et Neptune, maîtres de XII, en V.

(15) Neptune en exil fait suite à Jupiter en triplicité de feu.

(16) Saturne dominant le thème est dignifié.

(17) Sens de la XII et de son maître Neptune.

(18) Maître de XII en V.

(19) Vénus — l'amour — dans le Scorpion, signe des ténébres.

(20) Uranus carré à l'axe IV et X.

(21) Uranus en Bélier — la tête — carré à Saturne.

nus et Pluton le montre d'ailleurs réceptif tantôt à des forces puissantes mais cachées, facteur de progrès (7), tantôt à des forces occultes qui se manifestent à son foyer et dont il a une conscience aiguë (8).

Les inimitiés sont vives (9) mais passent rapidement et d'ailleurs proviennent plus d'une incompréhension à son égard ; leur action est vouée à l'échec (10).

Le Natif met d'ailleurs une profonde loyauté dans ses rapports extérieurs (11).

∴

Après le maître de XI en XII, il faut examiner le maître de XII, ici Neptune/Jupiter et Mars.

Inimitiés ayant tendance à trahir le Natif (12) mais venant de gens névrosés (13) ou impuissants.

Une épreuve importante était préparée au Natif en amour (14), déception devant suivre la possession de ce qu'il avait cru un idéal (15).

C'est ainsi que cet homme qui avait un souci de fidélité et de stabilité (16), a connu une vie amoureuse multiple.

Ajoutons qu'une illégalité (17) pourrait concerner les enfants ; cet homme peut donc en avoir hors mariage par une liaison cachée (18). La position du maître de I (19) est d'ailleurs significative à cet égard.

Enfin, il fallait noter comme épreuve, la mort du père (20).

Le Natif a eu aussi une fracture du crâne (21).

Pour l'avenir, on doit le mettre en garde contre un risque d'accident automobile (bien qu'Uranus en bon aspect à Jupiter et à la cuspide de VIII ne représente pas une position et un aspect mortel, puisqu'il n'a aucun pouvoir sur la VIII, par maîtrise, position ou aspect).

Tels sont les faits essentiels se dégageant de l'étude de cette maison.

A noter que — en raison du mélange des significations de la XI et de la XII — le maître de XI étant placé en XII, nous avons étudié les deux maisons comme s'influençant mutuellement.





JUGEMENT DE LA NATIVITE. LA MAISON XII

— Schéma d'Interprétation de la Maison XII :

La maison XII, le signe des Poissons, la planète Neptune (et le second maître du signe, Jupiter) doivent contribuer à éclairer ce domaine. On trouve souvent une maison XII importante dans le thème des grands créateurs (musiciens, écrivains, etc...). Là encore, le déchiffrement des degrés du Zodiaque aidera d'une façon importante.

Signes zodiacaux en XII :

Bélier en XII : danger d'accident à la tête. Inimitiés brusques mais peu persistantes.

Taureau en XII : conflit d'intérêt, risque de perte financière dans un procès, pour une question d'amour, etc... Hostilité du monde paysan. Jalousie et épreuve amoureuse.

Gémeaux en XII : épreuve dans la jeunesse. Ennemis multiples mais légers. Conflit d'idées.

Cancer en XII : inimitiés publiques. Epreuve familiale.

Lion en XII : épreuve sentimentale. Ennemis puissants.

Vierge en XII : épreuve de santé. Difficultés dans le travail.

Balance en XII : difficultés avec la justice, procès, divorce.

Scorpion en XII : inimitiés secrètes et occultes. Maladie sexuelle.

Sagittaire en XII : ennemis à l'étranger. Epreuve religieuse, conflit d'opinion.

- Capricorne en XII** : ennemis âgés. maladie chronique.  
**Verseau en XII** : change les ennemis en amis. Epreuve soudaine possible.  
**Poissons en XII** : menace de trahison dans la vie sentimentale. Exil.

### Les Planètes en XII

**Soleil en XII** : donne des inimitiés puissantes, conflit avec l'autorité (avec le mari, dans un thème féminin). Obstacles à la réussite. Quelquefois, réussite dans la vie privée, religieuse, cachée. Maladie touchant la vitalité.

**Lune en XII** : vie familiale éprouvée. Conflits avec l'opinion (la femme, dans un thème masculin). Maladie de l'estomac. Imagination pessimiste.

**Mercure en XII** : hostilités de personnes jeunes ; adolescence éprouvée. Risque de soucis, épreuve vécue sur le plan intellectuel. Aide à découvrir par le raisonnement les choses cachées. Ecrits qui sont une source d'ennuis.

**Vénus en XII** : relations secrètes, possibilité d'adultère, de liaison cachée. Maladie des reins. Adoucit néanmoins les épreuves.

**Mars en XII** : action secrète, donne des hostilités violentes, des risques de blessure de guerre, d'accident d'auto. Opération chirurgicale.

**Jupiter en XII** : risque de procès, ennuis avec la justice. Epreuve financière. Risque d'épreuve à la maturité. Difficultés avec l'oncle.

**Saturne en XII** : prolonge une épreuve. Maladie chronique. Séjour dans un hôpital. Vieillesse éprouvée. Inimitiés politiques.

**Uranus en XII** : donne une épreuve soudaine. Fait connaître des amis s'occupant d'occultisme. Risque par avion ou auto. Aide à découvrir par la création et l'éclair intuitif les choses cachées.

**Neptune en XII** : épreuve qui trouble et suggère la trahison. Danger de scandale. Epreuve religieuse.

**Pluton en XII** : épreuve sur le plan de la sexualité. Inimitiés secrètes.

## Le Maître de XII

En I : épreuve qui mûrit ou forme la personnalité. Attrait pour les choses cachées.

En II : épreuve dans la vie financière. Revenus financiers cachés.

En III : ennuis dans le mental. Possibilité d'approfondir les choses cachées. Relations secrètes, correspondance, chiffre, etc... Cryptographie. Graphologie.

En IV : épreuve dans son foyer. Isolement ou difficultés en fin de vie.

En V : épreuve amoureuse. Difficultés par les enfants. Naissance tenue secrète. Liaison qu'on ne dévoile pas. Enseignement occulte.

En VI : difficultés sur le plan de la santé. Revenus par les grands animaux ou les choses cachées. la médecine, les hôpitaux, etc...

En VII : difficultés avec le conjoint. Procès qui constitue une épreuve. Trahison du conjoint, adultère de celui-ci.

En VIII : exil. Difficultés à trouver des capitaux. Mort à l'étranger.

En IX : exil, épreuve dans un grand voyage, conflits d'opinion.

En X : épreuve sur le plan de la situation.

En XI : inimitiés qui se changent en amitiés. Retournement de position.

En XII : renforce la signification de cette maison. Juger d'après la nature et la position du maître.

### EXEMPLE D'INTERPRETATION (THEME N° 1)

(1) Apport de la sensualité.

Voir pages 170 et 171.

(2) ... De la fortune.

A noter trois facteurs dans cette maison, la Lune Noire (1), la part de fortune (2) et Uranus (3). Tous ces significateurs joueront dans le sens de la maison XII.

(3) ... De la création.

Ainsi, l'épreuve principale s'est déclenchée quand Uranus est venu sur le signifié quand Uranus est venu sur le signifié cateur maître de XII, Neptune, qui se trouve en exil. Cela a provoqué le 1<sup>er</sup> mariage du sujet, union qui s'est terminée par un divorce après 1 an de vie commune.

(4) Mars carré Neptune. Uranus — les chevilles — en XII. Mars en Sagittaire.

On peut noter pour l'avenir des risques d'accidents aux jambes (4), risques exprimés d'ailleurs par plusieurs significateurs.



## LES DIRECTIONS

Il ne nous est pas possible, dans ce volume\* qui vise avant tout à donner des bases solides et à montrer la variété de l'interprétation, de discuter en détail ici de tous les systèmes de direction, qui permettent la recherche des dates de l'avenir. Notre pratique, basée sur la consultation orale ou écrite, nous montre en tous cas que cette question demande avant tout logique et clarté. Que faut-il ?

1. On doit admettre, bien à regret mais il s'agit là d'un fait d'expérience, que les heures sont arrondies au minimum à 10' ou 15'.

2. Il n'est pas possible de retrouver rapidement la minute et la seconde exacte de la naissance, c'est-à-dire du premier cri, lorsqu'un accoucheur ou une tierce personne ne l'a pas notée.

La rectification du thème est une opération longue et ardue, le temps est passé où l'astrologue pouvait, comme ses confrères du Moyen Age, consacrer deux à trois mois à la rédaction d'un thème. Les médiocres conditions matérielles de la profession l'interdisent.

3. Les directions primaires, basées sur le mouvement de rotation diurne de notre astre, sont évidemment les premières qui parlent à l'astrologue. Le temps que met un degré pour passer sur le méridien, quatre minutes de temps sidéral, équivaut à une année de vie. C'est dire que si la date donnée possède une erreur de 4' sur la véritable date de naissance, on se trompe d'un an dans les calculs. On voit mal alors comment l'employer.

---

\* Voir notre "Guide pratique de l'interprétation" (Editions Bussière) et notre ouvrage sur "Les révolutions solaires"

Si on possède un temps suffisant pour s'attaquer à la rectification de l'heure, on peut procéder par ce moyen.

Malheureusement, force est bien de constater que ce système est difficile à pratiquer, en raison du fait que les consultants veulent une réponse rapide.

4. Reste trois autres systèmes, qui n'excluent nullement le premier et que je préconise de pratiquer en même temps.

a) Le système de 1° pour un an. Ses détracteurs disent qu'il est anti-scientifique. Comme la science n'est qu'une hypothèse et le contrôle des forces naturelles, je ne vois pas ce qu'on peut bien vouloir dire par là.

Force m'a été de constater que dans la pratique il donne toujours des résultats intéressants.

Il s'agit de faire progresser les planètes (ou l'asc. ou le MC) de 1° par année de vie. On note ensuite les aspects.

Exemple : la Lune Noire, dans notre thème n° 1, avancée de 27° donne un trigone. La Lune Noire = rapports sexuels. La XII : choses cachées. Donc, il y eut une liaison cachée, brusque, soudaine (Lune Noire conj. à Uranus dans le thème natal) à 27 ans, et qui ne pût être légalisée (opposition au Soleil).

2° exemple : le Soleil en Scorpion (toujours dans le thème d'exemple) prolongé de 15° 30 donne une conjonction à Vénus en Scorpion, à 28° 46. C'est à 15 ans 1/2 que le Natif rencontra son premier amour et fit la découverte de la sexualité (d'une façon secrète, comme l'exprime le signe du Scorpion).

Autre exemple : Jupiter prolongé de 37° vient en conjonction à la Lune natale. Prévision : à 37 ans, connaissance d'une femme (Jupiter en V ; la Lune = les femmes) (succès littéraire : Jupiter en Lion rencontre alors le maître de III), etc...

Autre exemple : Uranus prolongé de 43° fait une opposition à Vénus : risque d'épreuve, d'accident, d'opération, à 43 ans.

Dans la pratique, on associe ces prévisions aux autres directions et on recherche les transits.

b) Le système secondaire d'un jour par an.

C'est très simple et simplicité et rapidité sont choses précieuses en astrologie. Voilà comment l'on procède :

On prend les éphémérides de l'année de naissance. On part du jour qui suit la naissance. On compte un jour pour chaque année de vie.

Prenons notre thème d'exemple ; nous voulons connaître l'avenir du natif pour ses vingt-sept ans. On compte 27 jours après la naissance (en sautant donc le jour même de la naissance).

On s'aperçoit que le 3 décembre 1931 est à consulter.

Comme position notable, on voit Vénus en conjonction exacte avec la pointe de IX natale = relations amoureuses à l'étranger. C'est ce qui s'est produit (à Moscou et Léningrad), conformément au thème natal (Uranus en XII et Mars en VII).

c) Les transits.

Ce sont les passages des planètes sur les points sensibles du thème. Reprenons notre exemple pour les 27 ans du natif.

Le Natif a pris l'avion quand le Soleil est arrivé en conjonction exacte en Bélier avec son Uranus natal (pour l'U.R.S.S., donc).

Dans la pratique, il faut surtout tenir compte des conjonctions. Trigones, sextils, carré et oppositions (sauf entre planètes lourdes) sont d'un effet souvent illusoire.

Une grande loi est à retenir : les transits ne donnent des événements que lorsque les directions les annoncent. Il est bon d'étudier aussi où a lieu la nouvelle lune dans le thème natal, dans quelle maison, etc...

La combinaison des directions et des transits permet alors de prévoir l'événement. Même dans une simple consultation orale, on peut ainsi faire du bon travail.

Restent les révolutions solaires, très faciles à monter.  
*(Voir notre livre sur cette technique très aisée).*

Monter une révolution solaire est d'une simplicité enfantine. On dresse une carte du ciel pour le moment où le Soleil arrive à la même longitude que là où il se trouvait dans le thème natal. Il importe évidemment d'avoir une heure de naissance approchée ou rectifiée.

La révolution solaire indique le climat de l'année, mais se subordonne toujours aux directions. Il faut la comparer au thème natal.

d) Les profecions : très utilisées au Moyen Age, elles consistent dans le fait de faire varier d'un signe, ascendant ou planète, chaque année. Aussi bizarre que cela paraisse, ce procédé

donne d'excellents résultats dans la pratique. (Ainsi, quand l'ascendant natal passe dans la maison XII natale, le ciel annuel est assez facilement affligé.)

Comme je l'ai dit et il me semble bon de le répéter, pour porter un jugement valable, il faut examiner tous ces différents moyens, les lier, les contrôler l'un par l'autre et ne délivrer la prévision qu'ensuite. Ne pas oublier non plus la nature des planètes. N'allez pas prédire un immense héritage avec un transit de Neptune en maison II, alors que Neptune représente par lui-même l'illusion (à moins qu'il ne se trouvait très fortement aspecté et ayant maîtrise dans la II sur le thème natal).

A une femme qui a Saturne en I et Vénus faible, n'allez pas prédire des rapports sexuels à chaque fois qu'il y a des aspects à sa Lune Noire. Saturne signifiant la solitude ; la maison I, la personnalité, à moins d'aspects contraires (Pluton fort, par exemple) cette femme aura tendance à préférer la solitude (instinctivement) au partage de sa vie. Tout ceci peut s'exprimer par cette loi : gardez toujours les positions natales en mémoire.

e) Gardez aussi les significations essentielles des planètes. Prenons un exemple dans l'astrologie mondiale. La révolution socialiste a eu lieu par de très forts aspects préparés dans des thèmes d'hommes qui avaient Neptune (le socialisme) en Bélier (l'acte impulsif et guerrier).

Il n'est pas étonnant de voir alors, historiquement, que la révolution a été faite par des unités de la flotte, des marins (Neptune = la mer, les marins, Bélier : la guerre. L'ensemble = la marine de guerre).

Ce fut le cas pour la révolution allemande, faisant suite à la défaite ou y exerçant quelque pouvoir de décomposition (Neptune) et où des éléments des arsenaux et de la marine de Kiel, etc..., jouèrent un rôle important. Je n'ai pas besoin non plus de rappeler le rôle joué par les marins de l'arsenal russe de Kronstadt et la flotte russe (le cuirassé Aurore). Ce furent des unités de Marine qui constituèrent les premiers soutiens armés du bolchevisme.

Ce qui est valable sur le plan mondial l'est également sur le plan individuel et inversement. Utilisez donc le jeu des planètes, des maisons et des signes, après en avoir parfaitement compris le prodigieux mécanisme.

Seule la combinaison de tous les éléments vous permettra de prédire avec sûreté.



## DEUXIEME PARTIE

### CHAPITRE XXII

#### PRATIQUE DE L'ASTROLOGIE

« Je ne commande malheureusement pas aux  
astres ! »

Napoléon I<sup>er</sup>, à Eylau,  
au Baron Percy.

∴

Nous présentons ici brièvement quelques thèmes d'exemple, invitant l'étudiant à nous suivre et à aller plus loin que nous le permettent les dimensions de cet ouvrage.

Qu'il possède parfaitement un thème avant de passer au suivant, sans hâte, pas à pas.

Thème n° 2

Un libraire

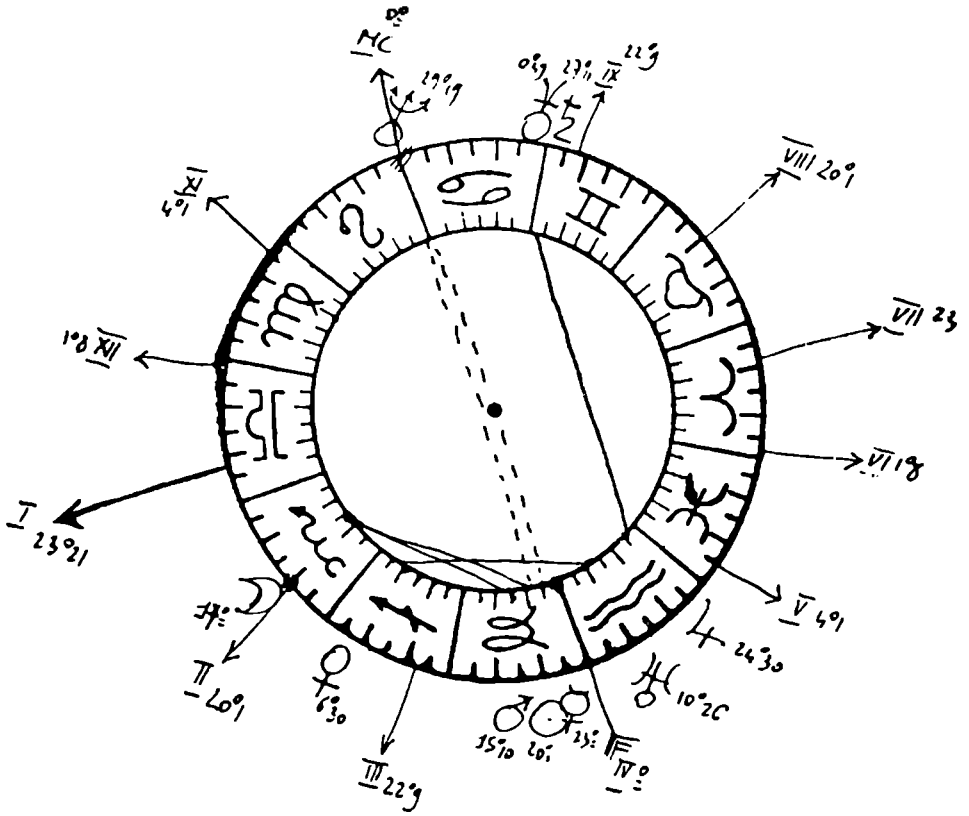

*Notes rapides d'interprétation :*

(1) Maître de I en II.  
(2) Maître de I en Sagittaire.

Cet homme était destiné à s'enrichir (1).  
Il a beaucoup voyagé (2).

(3) Scorpion en II ;  
les approches de la mort, position qui montre aussi un héritage d'une femme.

L'argent lui vient tardivement (3) du public (4).

(4) La Lune en II.  
(5) Mercure en III.  
(6) Mars en III, dignifié et conjoint au Soleil.

Il est maintenant libraire (5) après avoir été militaire (6).

(7) Lune en Scorpion, dans la VIII<sup>e</sup> de la VII.

Il a perdu sa femme (7).

(8) Mars, Soleil, Mercure en III, en Capricorne.

Il déploie de l'ambition dans son travail ; c'est un homme ayant de grandes qualités de labeur, de minutie et d'exactitude (8).

(9) Soleil opposé Neptune en Cancer, Mars en Capricorne. La Lune — l'estomac — en chute.

Il souffre d'une maladie d'estomac qui se développe par des malaises nerveux (9) et à laquelle la thérapeutique allopathique ne peut strictement rien (10).

(10) Mercure — le médecin — opposé Neptune = erreur de traitement.

(11) La IV en Verseau.

La fin de sa vie n'exprimait pas du tout la vie militaire, mais bien une activité indépendante (11), lui procurant de la liberté, des loisirs, de nombreux amis (12). C'est d'ailleurs un homme accordant beaucoup à la vie amicale.

(13) Saturne, maître de l'amas en III, se trouve en Gémeaux, signe de la librairie. Saturne = vieillesse.

Un aspect le prédisposait, après la vie militaire, à la librairie (13). Ceci de la façon tardive qu'exprimait la planète en cause, importante puisque maîtresse de trois astres, dont le Soleil. Il existe d'ailleurs un échange de dignités, une « réception » entre Mercure et Saturne (14).

(14) Mercure se trouve dans le domicile de Saturne et inversement.

Cet homme aime beaucoup ses deux enfants, qui l'ont consolé de son veuvage (15).

(15) Neptune, maître de V, en X.

Une épreuve afflictive, rattachée au mariage, lui était d'ailleurs signifiée dans son thème (16).

(16) La Balance en XII.

On peut noter que la fin de vie de cet homme sera importante (17).

(17) Capricorne important.

Tels sont les faits rapides à noter dans cette Nativité.

Thème n° 3

Une bouchère

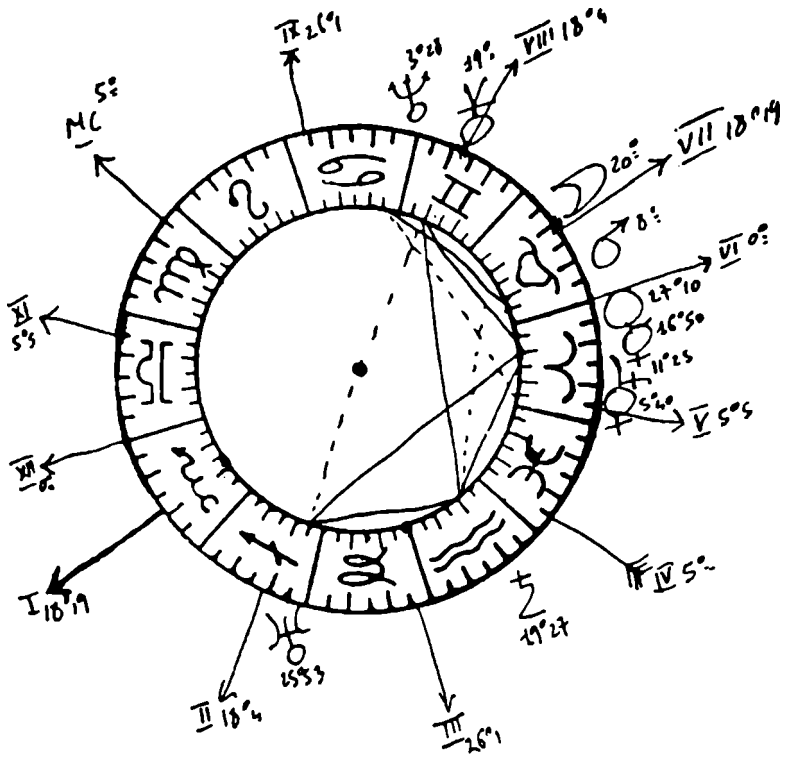

- (1) Le maître de I, Mars, en VI — le travail. Cette femme était prédestinée à un travail demandant de l'activité et de l'énergie (1).
- (2) Mars en VI, en Taureau. Activité et énergie qui ont été mises dans un commerce de boucherie (2).
- (3) Lune angulaire en VII. Un autre aspect la montrait d'ailleurs en contact avec le public (3), dans une activité montrant un enrichissement notable (4).
- (4) Lune dignifiée en Taureau. Cette position montre les ménagères — le public — venant lui acheter de la viande (5).
- (6) Le maître de I, en VI implique une mauvaise santé. Saturne en Verseau, carré Lune = troubles circulatoires. Cette femme, sur le plan santé, souffre de troubles de la circulation (6). Egalement de troubles rénaux qui ont provoqué une mauvaise assimilation (7). La nutrition s'opère d'ailleurs avec une certaine difficulté (8) et les déchets ont tendance à empoisonner l'organisme (9).
- (7) Vénus, maîtresse de XII, en exil, carré Neptune.
- (8) Lune carré Saturne.
- (9) ASC. en Scorpion. Les troubles circulatoires sont nettement indiqués dans le thème (10).
- (10) Uranus opposé Pluton, dans l'axe Sag. Gémeaux, Pluton étant maître de I. Sur le plan sentimental, cette femme est divorcée (11).
- (11) Lune en VII, carré Saturne en Verseau. Pluton, maître de I, opposé Uranus. Dans sa vie sentimentale, elle avait fait un mariage d'amour (12).
- (12) Maître de VII en V. Mais elle a été trompée (13).
- (13) Vénus en exil carré Neptune. A la suite de quoi, elle a eu ensuite plusieurs liaisons, conformément à ce qu'exprime la maison V. C'est son fils qui a repris son commerce de boucherie (14).
- (14) Vénus en V possède la Lune et Mars en Taureau. Tels sont les faits essentiels exprimés pour cette Nativité, et qu'on doit développer et dater, sur le plan du caractère et du destin.

Thème n° 4

Un prêtre

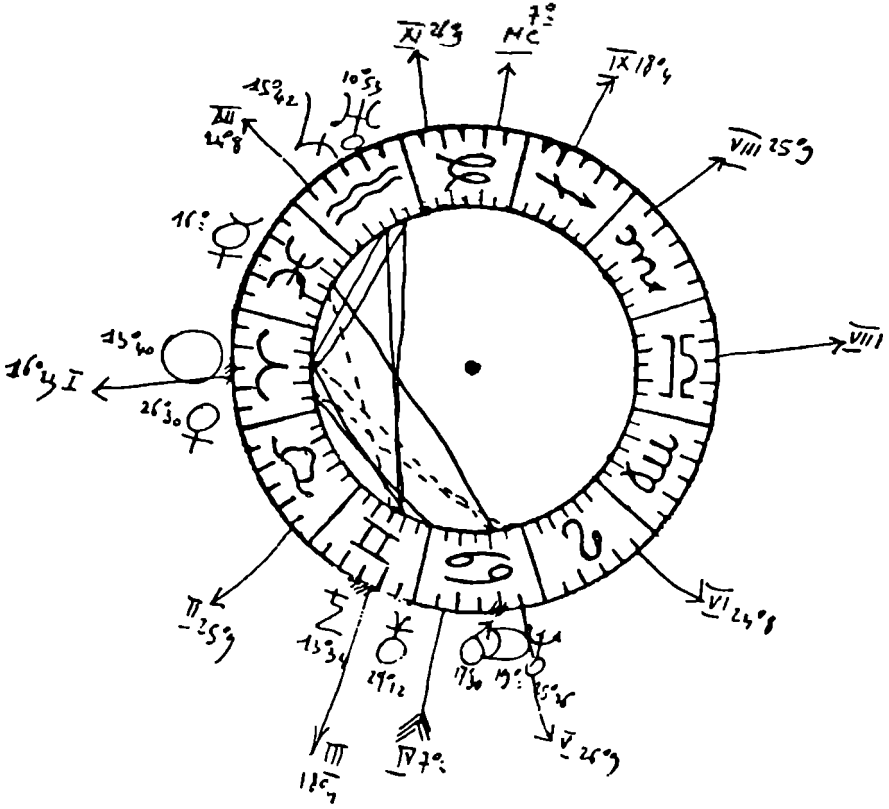

(1) Mars en Cancer.  
(2) Mars, maître de I, en conjonction avec la Lune.

(3) Le maître de I en IV.

(4) Mars conjoint à la Lune en dignité.

(5) Mercure en exil.  
(6) Mercure en Poissons, en XII.

(7) Maître de I en chute.

(8) Mars conjonction Lune.

(9) Lune conjonction Neptune.

(10) Saturne en Gémeaux, en III.

(11) Mercure, maître de Saturne en Gémeaux et en III, se trouve en Poissons, en XII.

(12) Vénus, maîtresse de VII, est en exil, en I, et carré à Neptune.

(13) Soleil en Bélier.

(14) Mars conjonction Lune.

(15) Soleil exalté et à l'ascendant, maître de VI en Lion (le service divin).

(16) Soleil en I, en Bélier.

(17) Vénus en I, en Bélier.

(18) Mars en Cancer.

(19) Saturne carré Mercure.

(20) Soleil exalté en I.

(21) La maison IV.

(22) Mars - Lune en Cancer, en IV.

Dans l'examen de cette naissance, il faut d'abord considérer que le maître de I est en chute (1) et que l'action personnelle et son activité sont sacrifiées au profit d'une collectivité (2) qui absorbe les efforts du Natif.

Le Natif a donc tendance à se dévouer, plus que pour une famille (3), à une collectivité (4).

Son esprit le prédisposait à l'étude de questions cachées, dans un sens de sacrifice, et de soumission de la raison et du sens critique (5) à des principes inspirés et religieux (6).

La conjonction prédominante lui faisait donc sacrifier sa personnalité (7) au profit d'un corps social (8) qui prenait la forme d'une Eglise (9).

Le Natif possède un esprit rigoureux, avec des principes moraux bien établis, un code de valeurs restrictif (10), qui s'oriente vers la religion (11).

Le Natif était prédisposé au célibat (12).

D'autre part, deux tendances existaient en lui, l'une le prédisposant à l'action (13), l'autre étant celle que nous avons exposé plus haut, le vouant au service d'une collectivité (14). L'idéal qui s'est présenté à lui était très élevé et de nature à s'imposer à lui avec force (15).

Les deux bénéfiques en maison I montrent donc une foi (16) et une charité agissantes (17).

Sur le plan de la santé, on peut noter une maladie d'estomac (18) et une affection des nerfs (19) mais la protection qui existe (20) est plus forte que les mauvais aspects.

Ajoutons que la paroisse de cet homme (21) est située dans un pays maritime (22).

(23) Neptune en VI,  
en joie.

Les activités quotidiennes de cet homme  
montrent qu'il est en contact avec des forces  
spirituelles (23).

Tels sont les faits essentiels à relever au  
premier chef dans cette Nativité.





Thème n° 5

Un moine

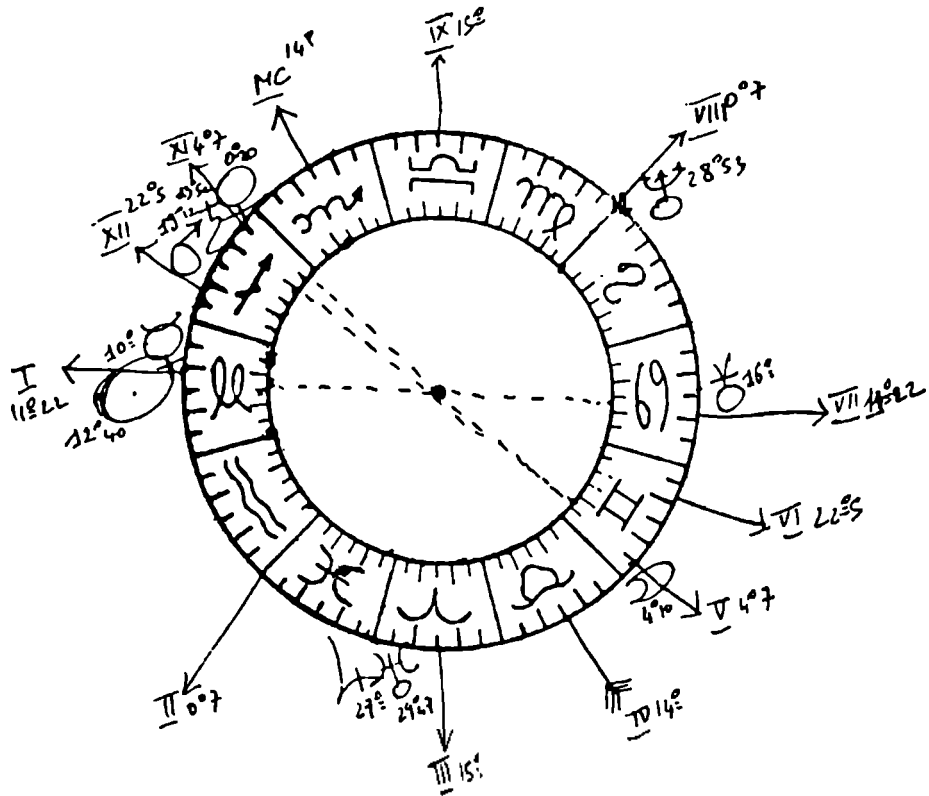

(1) Soleil en I, en Capricorne.

(2) Soleil en I, dans le dixième signe.

(3) Mercure en I, dans le dixième signe.

(4) La XI en Sagittaire.

(5) Saturne, maître de I, en Sagittaire.

(6) Saturne, maître de I.

(7) Saturne en XI.

(8) Sens de Saturne en XI, et en Sagittaire.

(9) Saturne en XI, conjoint Vénus.

(10) Cet aspect a lieu en signe humain.

(11) La XI.

(12) Jupiter qui possède l'amas en Sagittaire et se trouve maître de la XI<sup>e</sup> maison, est en Poissons.

(13) Conjonction Vénus-Saturne.

(14) Dans le neuvième signe, qui correspond à la neuvième maison, la religion.

(15) Opposition de Saturne et Vénus à la Lune.

(16) Mars, maître de III, en XII, en Sagittaire.

(17) Mars, maître de X, en XII, en Sagittaire.

(18) ASC, Soleil et Mercure en I. Leur maître, Saturne, conjonction Vénus, en Sagittaire.

Le thème de cet homme implique un contact avec un idéal élevé (1).

Il existe un désir d'élévation, à la fois par le cœur (2) et par l'intelligence (3).

Les projets de cet homme sont d'ordre moraux et philosophiques (4).

Il se projette d'ailleurs lui-même vers une connaissance abstraite (5).

Cette connaissance lui est permise à la fois par la solitude et la méditation (6) et par l'aide d'autrui (7).

Il peut compter sur une vieille philosophie (8) mais qui stérilise et retranche l'amour (9) en vue d'un accomplissement humain (10).

Cet accomplissement ne peut d'ailleurs s'accomplir, selon les vues du Natif et la collectivité à laquelle il appartient (11) que dans un sens de sacrifice, c'est-à-dire un sens religieux (12).

Nous trouvons dans ce thème une tendance à une ascèse morale rigoureuse et un refus de l'amour, qui s'expriment donc sur le plan humain par le célibat (13) auquel le Natif se trouvait prédisposé.

Le lieu de cette conjonction (14) nous expose qu'un idéal religieux se trouvait à l'origine de ce désir.

Par ailleurs, l'impossibilité d'un foyer se préjuge d'autres aspects (15).

L'esprit est prisonnier de tendances morales et religieuses s'imposant à lui avec force (16).

Une position planétaire importante exprimait chez cet homme une tendance à la claustration (17) pour des raisons religieuses.

Des tendances saturniennes si profondes (18) établissaient un désir d'appartenir à un clergé retranché du monde.

Telles sont quelques-unes des déterminations se dégageant d'une étude très rapide de ce thème.

Thème n° 6

Un assureur en automobiles

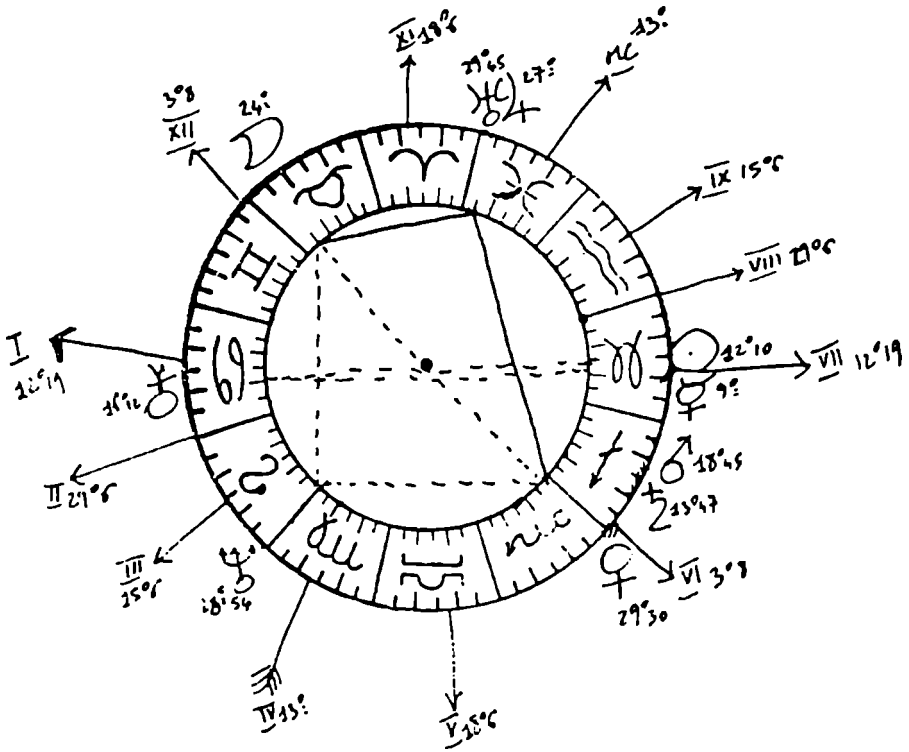

(1) Maître de X en III.

(2) Maître de X en Lion.

(3) La X en Poissons.

(4) Sens de la conjonction Uranus-Jupiter en Poissons ; des gains subits — Jupiter — par des véhicules — Uranus. Leur maître en III.

(5) L'opposition Lune-Vénus forme le carré à Neptune, maître de X.

(6) Sens de la conjonction Mars-Saturne en Sagittaire.

(7) Et en VI.

(8) Vénus en VI.

(9) Vénus en Scorpion.

(10) Pluton en I opposé au Soleil et à Mercure en VII.

(11) Pluton en I.

(12) Lune, maîtresse de I, en Taureau.

(13) Pluton en I opposé à Mercure et au maître de III.

(14) En prenant pour la I de cette femme rencontrée, la cuspide de VI où se trouve Vénus, on trouve que la V de cette femme (son amour) est la maison X de cet homme.

(15) La cuspide de V en Balance et son maître, Vénus, en Scorpion, signe de mort.

(16) Lune, maîtresse de I, en Taureau.

(17) Lune opposé Vénus et carré Neptune.

(18) Sens de Vénus, maîtresse de V, en VI, en Scorpion (le poison).

Cet homme a une profession en rapport avec les transports (1), dans un sens qui peut d'ailleurs l'enrichir (2).

Cette source de gains est mouvante (3) et concerne des assurances et des véhicules automobiles (4).

Malheureusement, les questions sentimentales peuvent troubler cette situation (5).

Notamment une décision de justice implacable (6) peut fort bien apporter du changement dans le travail (7).

Le Natif a contracté une liaison avec une employée rencontrée dans le travail (8) et il s'est établi des rapports sexuels dans un sens à la fois de passion et de fatalité (9).

Le Natif d'ailleurs était prédestiné à se séparer de son épouse légitime (10).

Prédestination qui jouait surtout en raison du fait que chez cet homme, passionné (11) et possessif (12), la sexualité s'opposait à un raisonnement rigoureux sur lui-même (13).

Or, on peut présumer que cette maîtresse aime surtout la situation de cet homme (14).

On doit noter que cet homme a une fille qui sera très malade (15).

Il faut espérer qu'un traitement médical bien choisi lui sera du plus grand bien.

Ainsi, cet homme prédestiné à s'enrichir (16) était destiné à faire face à une épreuve sentimentale (17) par suite d'un amour qui doit devenir, on peut le présumer, une source de troubles, après avoir été pour lui une source empoisonnée (18).

Je laisse le lecteur progresser dans l'étude de ce thème, dont je viens seulement de jeter quelques bases.

Thème n° 7

Une receveuse des P. et T.

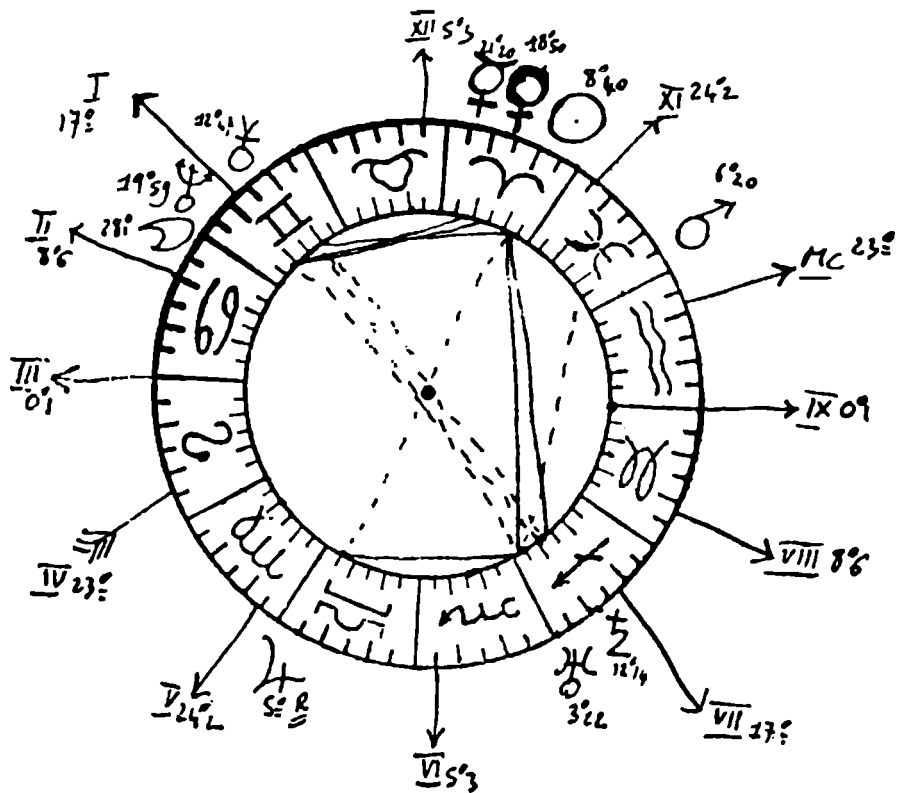

(1) Lune, planète de mouvement, à l'ascendant Gémeaux.

(2) ASCendant Gémeaux et son maître sextile à cet ASC.

(3) Neptune à l'ASC.

(4) Mercure, maître de l'ASC, en Bélier.

(5) Mercure sextile Neptune à l'ASC.

(6) Neptune à l'ASC, dans le signe nerveux des Gémeaux.

(7) Neptune opposé Saturne. Pluton opposé Uranus.

(8) Trigone Soleil-Uranus, en particulier.

(9) Sens de la triple conjonction Pluton, Neptune et Lune en I, en Gémeaux.

(10) La IV en Lion, Saturne et Uranus en Sagittaire, trigone au Soleil, maître de IV et exalté en XI (les projets).

(11) Le maître de la cuspidé de IV en Lion (l'Italie) est bien aspecté et il est dignifié.

(12) Jupiter en V.

(13) Les Gémeaux à l'ASC.

(14) Jupiter en Balance, son maître brûlé en exil.

(15) Saturne conjoint à la pointe de VII.

(16) Trois planètes en XI.

(17) Sens de Jupiter

Cette femme était prédestinée à un travail dans les transports (1), avec une note intellectuelle (2) et sensible (3), et à prendre la tête de son service (4).

Elle est très intelligente (5) mais extrêmement sensible au point de vue nerveux, impressionnable et raffinée, avec un amour délicat de la poésie (6).

Une affection des nerfs en forme de dépression (7) s'est développée chez elle, mais son thème possède suffisamment d'aspects positifs (8) pour contenir et réprimer cette tendance.

Ce qu'il faut retenir, c'est son extrême sensibilité et son influence à des perceptions extra-sensorielles ; elle est aussi très religieuse et très cultivée (9).

Elle projette de s'établir en Italie (10) dans une ambiance qui lui soit favorable et il y a tout lieu de donner un avis très favorable à ce projet, après examen du thème (11).

Cette femme n'a pas eu d'enfants, malgré une position qui pourrait y faire croire au premier coup d'œil (12).

Mais si l'on veut bien examiner attentivement cette question, on remarquera l'importance d'un signe stérile à l'ascendant (13), que le maître de l'asc n'est pas dans un signe fécond, que la planète en V n'est pas non plus dans un signe fécond (14).

D'autre part, le partenaire n'était pas non plus destiné à avoir des enfants, puisqu'il est représenté par une planète qui les refuse (15).

Cette femme a noué des relations d'amitié importantes (16) ; comme il y a une planète en V, elle a adopté un religieux, un prêtre

en V, maître de Saturne et Uranus en Sagittaire.

(18) Deux planètes invisibles à l'ASC, Pluton et Neptune, et la Lune qui reçoit leurs vibrations.

(17), le tout avec la délicatesse et la grande sensibilité qui la caractérise (18).

Tels sont les faits essentiels dégagés après une première et rapide analyse de ce thème.





Thème n° 8

Un professeur de musique

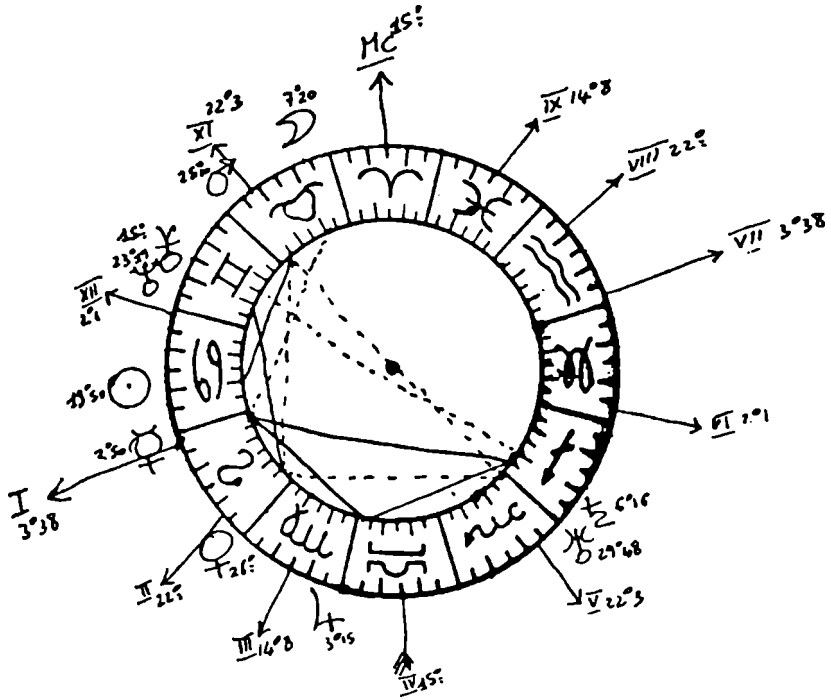

(1) ASCendant en Lion.

(2) Mercure à l'ASC. dans le cinquième signe, celui de l'éducation et de l'enseignement.

(3) Vénus en Lion, en II.

(4) Le maître de I en XII.

(5) Soleil en XII, en Cancer. Lune, maîtresse de XII, carré à Mercure à l'ASC.

(6) Le Soleil n'a besoin d'aucune autre planète pour rayonner.

(7) Vénus carré à Uranus et carré à Mars.

(8) Vénus en Lion.

(9) Tout le signe du Sagittaire en V. Son maître en Balance.

(10) Opposition Uranus-Mars, de la V à la XI. Uranus dignifié, plus fort que Mars en chute, indique que la mort des espoirs sera en définitive plus forte que le désir (Mars) sensuel (en Taureau) qui les anime.

(11) Mercure et Vénus en Lion.

(12) Saturne et Uranus en V.

(13) Jupiter en III.

(14) Sextile de Neptune sur Vénus.

(15) Vénus, maîtresse de IV, en II, et ses aspects, en Lion.

Cette dame était prédestinée à l'enseignement et d'ailleurs elle aimait les enfants (1). Une position dominante l'engageait à faire profiter les autres de son savoir, dans un sens de générosité et d'altruisme intellectuel (2).

Ses gains proviennent de source artistique (3) ce qui nous confirme encore s'il en était besoin sa vocation première.

Cette femme possède une sensibilité frémissante (4), nécessaire d'ailleurs à toute vocation artistique, mais une épreuve familiale était indiquée (5).

D'une façon générale d'ailleurs, la pratique permet de voir que les natifs ou natives fortement marqués par le Lion, ont un idéal sentimental très élevé et trouvent rarement un bonheur sentimental à leur mesure (6).

Dans le thème, il existe de sévères aspects de frustration, qui viennent appuyer cette thèse générale et malheureusement la confirmer (7).

L'idéal amoureux de cette personne était très élevé (8) et très moral (9).

Mais la rupture des espoirs est là (10) tandis que cette nature qui aimait les enfants (11) était prédestinée à n'en pas avoir (12).

Cette nature peut se consoler par l'art, par l'enseignement (13) et surtout par la musique (14).

Ajoutons que la dernière partie de sa vie lui permettra des satisfactions d'argent et une certaine notoriété mais ne changera pas son épreuve majeure, concernant l'amour et les enfants (15).

Telle peut se décrire une première approche de ce thème.

Thème n° 9

Une commerçante

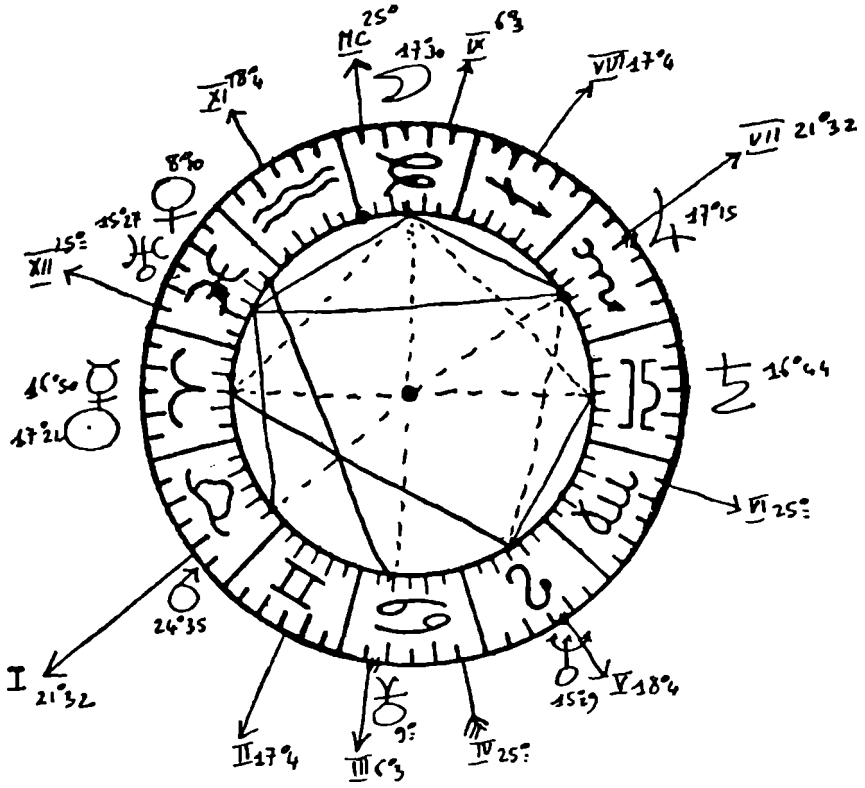

(1) Le Scorpion en VII.

(2) Pluton opposé Lune.

Mars en exil opposé à la planète en VII.

(3) Saturne en Balance, septième signe, est opposé au Soleil en XII, épreuve de santé mais aussi épreuve rattachée au mariage.

(4) Jupiter, maître de VIII, en VII, en Scorpion.

(5) Neptune en V.

(6) Pointe de V en Lion.

(7) Neptune exalté, trigone à son maître, exalté lui aussi.

(8) Sens de Neptune en V, en Lion.

(9) Soleil, maître de V, exalté en XII et conjoint à Mercure.

(10) Neptune en V carré Jupiter en VII.

(11) Le maître de XII en V.

(12) Ce maître est exalté.

(13) Maître de I en XI. Lune dominant le thème.

(14) Mars en Taureau, en I.

(15) Vénus en Poissons en conjonction à Uranus.

(16) Lune en IX, dans le Capricorne, signe

Un fait notable se présente tout de suite dans cette Nativité : le mariage est soumis à des aspects qui font penser à une fatalité implacable (1). La position des maîtres de VII fait présager un conflit violent (2).

Les autres aspects ne peuvent que faire pencher le jugement dans ce sens (3).

Et pour conclure, nous voyons que l'aspect qui doit amener un héritage (4) amène aussi la mort du mari.

Par ailleurs, on doit noter un amour se rattachant à un rêve (5).

Ceci s'est produit pendant les vacances (6).

La Native y a mis toute sa puissance d'idéalisation et de loyauté, qui est grande (7).

Cette liaison sentimentale s'est produite sur l'eau, au cours d'une croisière (8).

Elle est restée cachée mais s'est imposée avec force dans le subconscient de cette femme (9).

Malheureusement, pour répondre à la question posée, on doit conclure à l'impossibilité de la légalisation de cet amour (10).

Il y a donc là une épreuve (11) mais dans un sens on peut dire qu'elle est féconde (12), source d'idéalisme et d'élévation.

Au point de vue professionnel, cette femme est commerçante (13), elle possède une grande énergie et de la ténacité (14). Elle aime beaucoup la médecine et certains aspects lui donnent de grandes qualités à ce point de vue (15). Il est dommage qu'elle n'ait pas été orientée dans ce sens, à son adolescence.

Il est possible que cette femme se remarie mais ce remariage n'interviendrait que plus tard (16).

Le jour du mariage, Vénus était en conjonction exacte à l'ascendant natal en Taureau, ce qui montre la justesse de l'heure (deux jours plus tard, le Soleil était en conjonction à Pluton, et Vénus en conjonc-

d'hiver ; son maître en Balance.

tion à Mars = rapports sexuels). Au moment du décès, le Soleil — significateur général du mari — était en conjonction exacte à Pluton — significateur général de la mort. Nous indiquons à l'étudiant ces positions pour qu'il réfléchisse aux petites et aux grandes aiguilles du destin (les transits des planètes rapides et des planètes lourdes) sur le thème natal, qui exprime notre vie.



Thème n° 10

Une dame travaillant dans le cinéma

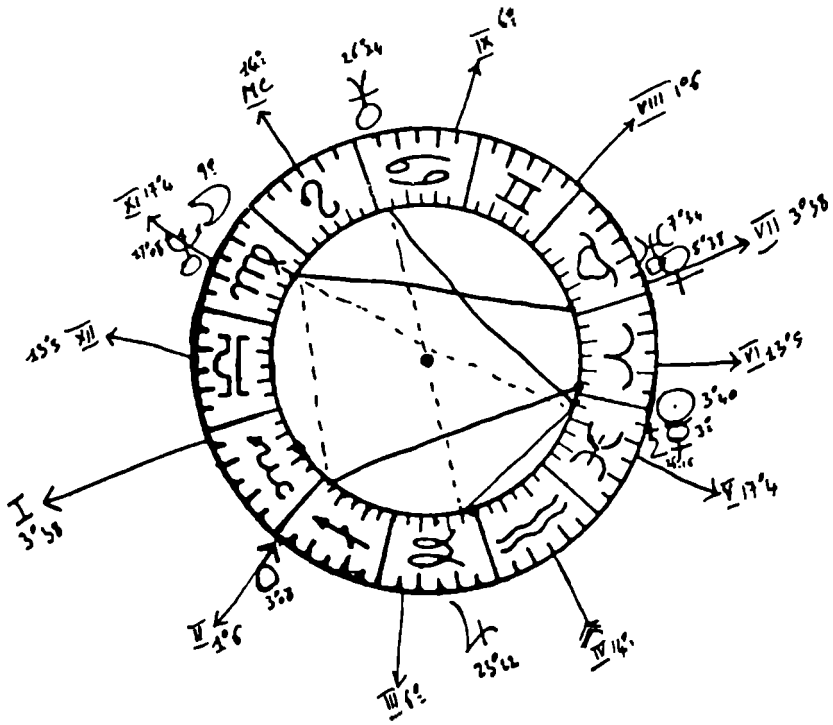



(1) Ascendant Scorpion et Mars trigone au Soleil.

(2) Soleil exalté en Bélier, mais Mars carré Lune.

(3) Vénus, maîtresse de VII, est en conjonction à Uranus, sur la pointe de VII, seules planètes aux angles.

(4) Lune trigone Vénus-Uranus.

(5) Lune en Vierge en X.

(6) Lune carré au maître de l'ASC.

(7) Sens de la Lune, significatrice générale du foyer.

(8) La IV en Verseau, son maître en chute.

(9) Maître de IV, en VII, en chute, conjoint Vénus.

(10) Vénus exprime la stabilité, Uranus en chute l'instabilité. Uranus fait suite à Vénus ; donc l'instabilité affective suit la stabilité.

(11) Taureau en VII, son maître en domicile.

(12) Vénus en signe fixe, en VII.

(13) Lune, maîtresse de IX (les beaux-parents), carré à Mars.

(14) Mercure en V.

(15) Saturne en V.

(16) La planète la plus forte en V — le Soleil — puisqu'exalté, est dans un signe masculin.

(17) Soleil, maître de X, en V.

Cette femme montre une grande énergie (1). Elle possède de l'activité, de l'élan et une véritable générosité de cœur, joint à une certaine impulsivité et instabilité (2).

Son travail concerne le cinéma (3).

Elle manifeste de la stabilité, de la minutie, et une grande conscience professionnelle (4).

Auparavant, elle avait travaillé dans le commerce, où elle s'était révélée une remarquable aide pour son mari, grâce à son dynamisme et à ses qualités de labeur (5).

Mais le commerce et la profession qui en découlait étaient destinés à une rupture (6), rupture qui a concerné en même temps le foyer (7).

Le foyer était d'ailleurs soumis à une certaine instabilité (8) ; cette instabilité fut le fait du mari (9). Il en résulta donc un divorce (10).

Cette femme avait fait un mariage riche (11) mais elle avait donné toute son affection à son mari (12).

Les beaux-parents ont joué un rôle qui s'est avéré néfaste et contraire à la stabilité de l'union (13).

Cette femme a rencontré un homme plus jeune qu'elle (14) puis, après ce mariage, elle a eu une liaison avec un homme plus âgé qu'elle (15).

Elle a un fils (16) qu'elle aime beaucoup (17).

(18) Jupiter en III,  
en Capricorne.

C'est une femme qui pourra prétendre plus tard à une belle situation, elle peut rencontrer des protections dans son travail ; la maturité lui sera favorable (18).

(19) Mars en II.

Elle doit surtout éviter l'impulsivité en ce qui concerne les gains (19) et contrôler sa vie sentimentale en évitant les déceptions (20).

(20) Saturne en V,  
opposé Neptune.

De toute façon, il faut noter un bon pronostic pour l'avenir (21).

(21) Le sextile de Jupiter à Saturne et le trigone de Pluton, maître de I à Saturne, sont plus forts que l'opposition Saturne-Neptune.

Tels sont les faits essentiels pour cette Nativité.



Thème n° 11

Un mariage avec un étranger

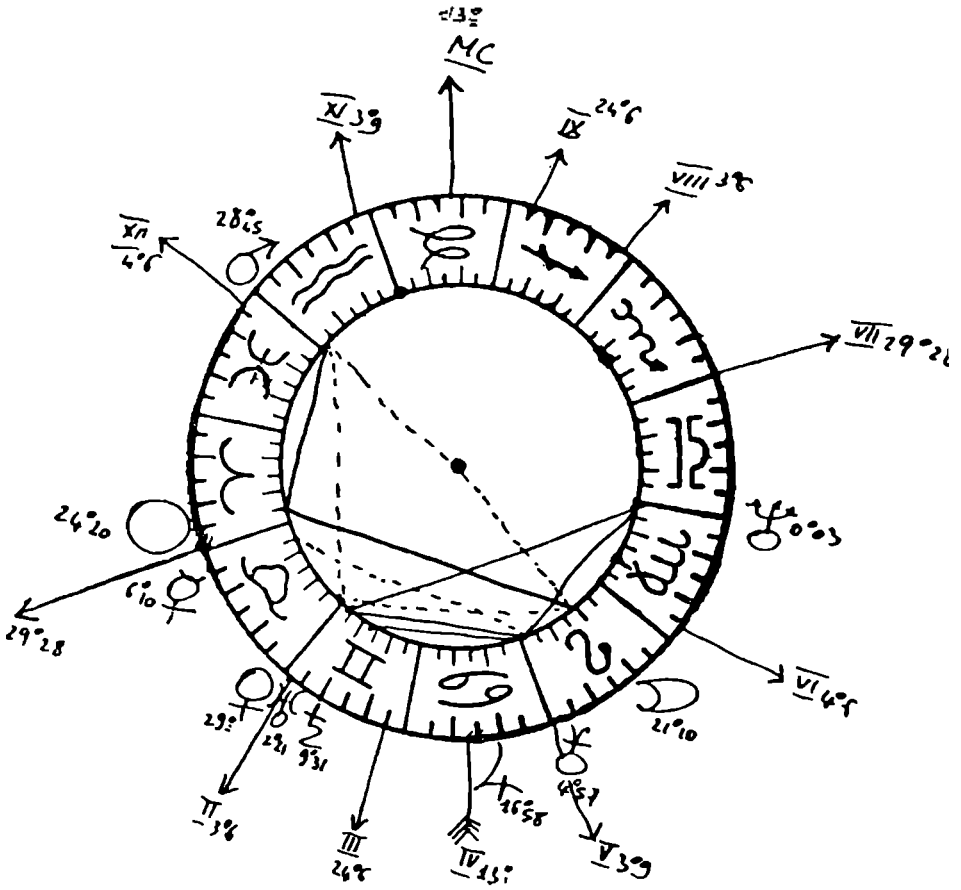

(1) Soleil exalté en I : la lumière et l'éclat.

(2) Soleil, maître de V, exalté en I et trigone la Lune en V, en Lion.

(3) Le maître de IX est exalté en Cancer, signe du foyer — foyer étranger.

(4) Pluton, maître de VII, en Lion. Lune en Lion, en V.

(5) Les deux luminaires dans les signes de feu et la Lune — vie de famille — en Lion : l'Italie.

(6) Opposition Lune-Mars, Lune étant maîtresse de IV, Mars ayant la maîtrise de la VII.

(7) Sens de Pluton en V.

(8) Pluton, maître de VII, carré Mercure en I, en Taureau (amour et argent).

(9) Carré entre deux signes fixes.

(10) Lune en V, en Lion. Le maître de V en I (les hommages qui vont au-devant du sujet).

(11) Sens de Pluton, maître de VII, en Lion.

(12) Uranus en II, sextile Pluton, trigone Neptune.

(13) Vénus conjonction pointe de II.

(14) Le maître de XI en II. Mars sextile au Soleil.

(15) Lune en V.

(16) Lune en V, en Lion. Vénus-Uranus dans la X<sup>e</sup> de la V (soit la carrière de l'enfant aîné).

Cette femme est d'une très grande beauté, et donne une impression de lumière et d'éclat (1).

On peut lui promettre au vu d'un seul aspect la réussite si elle aborde une carrière artistique (2).

Elle a fait un mariage d'amour en se mariant avec un étranger (3). C'est en Italie que cet engagement matrimonial l'a conduite (4). Elle devait d'ailleurs aller vers les pays du soleil (5).

Malheureusement, des difficultés de famille pourraient intervenir (6), la vie sentimentale étant d'ailleurs promise à un bouleversement pour atteindre quelque chose y faisant suite (7).

Il existe d'ailleurs un risque de mésentente avec le mari, mésentente qui pourrait conduire à deux attitudes différentes devant la vie, l'amour et l'argent (8).

Et chacun des conjoints serait très obstiné (9).

Il est à présumer aussi que cette femme, extrêmement jolie et d'une beauté rare, sera très courtisée (10).

Or le mari se révélera assez jaloux (11).

La vie financière aura une grande importance pour cette femme, il y aura des bouleversements dans ce domaine, d'une façon d'ailleurs bénéfique (12) et des revenus par l'art pouvant être espérés (13).

Les amis pourront jouer un rôle appréciable ; il y aurait popularité dans une profession artistique (14).

Au sujet des enfants, cette personne a eu une fille (15) qui sera prédestinée à une carrière artistique (16).

Tels sont les faits qui se dégagent d'une étude rapide de ce thème.

Thème n° 12

Un avoué

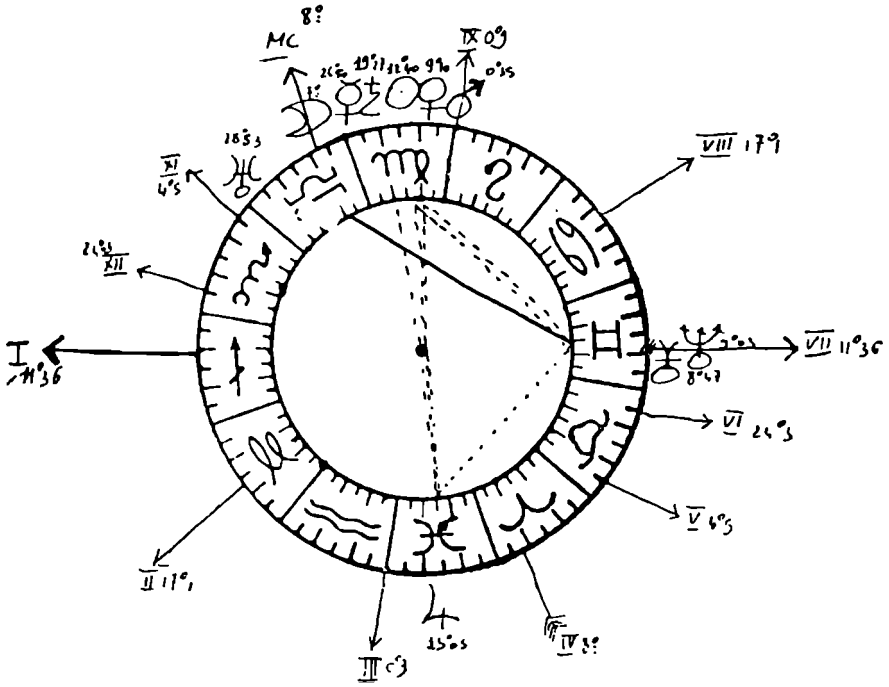

(1) La Lune en Balance, en X : les gens qui viennent le consulter pour des questions de droit ; ASC en Sagittaire.

(2) Jupiter, maître de I, en III.

(3) Jupiter, maître de I, en Poissons.

(4) Cinq planètes en Vierge.

(5) Saturne en Vierge.

(6) Mercure en Vierge.

(7) Soleil en Vierge.

(8) Mars en Vierge.

(9) Cinq planètes en IX, en Vierge.

(10) Mercure conjonction Saturne en Vierge, en IX.

(11) Saturne, maître de II, en Vierge, conjoint à Mercure.

(12) Vénus en Vierge, en IX.

(13) Même aspect. La IX = l'idéal.

(14) Mercure, maître de VII, en Vierge, conjoint Saturne.

(15) Pluton et Neptune.

(16) Jupiter en Poissons, en III.

(17) La IX en Vierge, avec son amas.

Cet homme a choisi une profession juridique (1).

Il possède des facultés intellectuelles tournées vers l'étude du droit et des problèmes juridiques (2).

Ce qui domine sa vie est une sensibilité à l'égard des problèmes religieux et c'est un spiritualiste convaincu (3).

Il est très travailleur, minutieux et extrêmement compétent dans le domaine qu'il a choisi (4). Son travail le met en contact d'une façon journalière avec la loi, dans un sens où la rigueur (5), l'honnêteté intellectuelle (6), la conscience (7) et l'efficacité (8) dominent.

Toutes ces facultés sont au service de la loi (9).

Ajoutons que c'est un homme intelligent mais scrupuleux (10). Des richesses immobilières, grâce à son travail et son économie, ses capacités juridiques (11) lui étaient promises.

Sur le plan sentimental, il faut noter une possibilité de sublimer les besoins sensuels (12).

Le célibat a donc constitué l'idéal de cet homme (13).

Il faut d'ailleurs noter que le maître de VII n'exprime pas une adhésion à la volupté (14) mais bien un idéal prudent et mesuré où priment les facteurs intellectuels. Dans la VII, il se trouve bien deux planètes mais ce sont des planètes invisibles, à l'action subtile (15). Leur carré à Vénus empêche tout mariage ; le natif est donc resté célibataire.

Il fait partie de Sociétés de bienfaisance (16).

Pour sa santé, il se repose en Suisse (17). Tels sont les faits à développer, qui régissent cette Nativité.





(1) Soleil conjoint Saturne en Poissons.

Cet homme possède une grande rigueur d'esprit, une aptitude philosophique très marquée (1).

(2) Neptune, maître de trois planètes, sextile à Vénus.

Il aime la musique où il travaille en compositeur et en professionnel (2).

Vénus et Mars en Taureau.

(3) Mercure, maître de X, en III, en Poissons.

Une capacité intellectuelle d'introspection dans la vie quotidienne, un esprit apte à débrouiller les intrigues, les choses cachées, donc les tenants et aboutissants des procès, sont vivement marqués dans ce thème (3).

(4) Lune en X, en Balance.

Par ailleurs, sa situation relevait tout naturellement de la justice (4).

(5) Saturne conjoint au Soleil, en IV.

C'est un esprit clairvoyant et méditatif au point de vue politique (5).

(6) ASC Sagittaire et Lune en Balance.

Là encore, nous retrouvons un intérêt marqué pour les problèmes juridiques (6).

(7) Uranus en II.

La situation financière est susceptible de variations brusques (7).

(8) Mars en Taureau trigone à Uranus.

Mais cet homme met de la volonté et de l'opiniâtreté dans le maintien de bonnes conditions financières (8).

(9) Vénus en V (presqu'en VI) et le maître de la cuspide de V en signe féminin.

Il a une fille (9).

(10) Mars, maître de V, en VI, en Taureau (la voix). La Lune en Balance, dans la VI de la V : la profession de l'enfant aînée.

Cette fille fait un stage d'avocat (10).

(11) Le Soleil en IV, en Poissons, éclaire Saturne — la vieillesse.

Il est à noter que cet homme développera ses travaux musicaux d'une façon nette, après sa retraite (11).

Quand Jupiter passera sur sa Lune natale en Balance, en X, on peut lui prédire une promotion et des honneurs dans son travail. De même, quand Jupiter passera en Poissons, en IV, où il est exalté, il aura la possibilité d'être connu par ses travaux musicaux.

Tels sont, brossées à grands traits, les lignes directrices qui gouvernent cette personnalité.

Thème n° 14

Un plombier

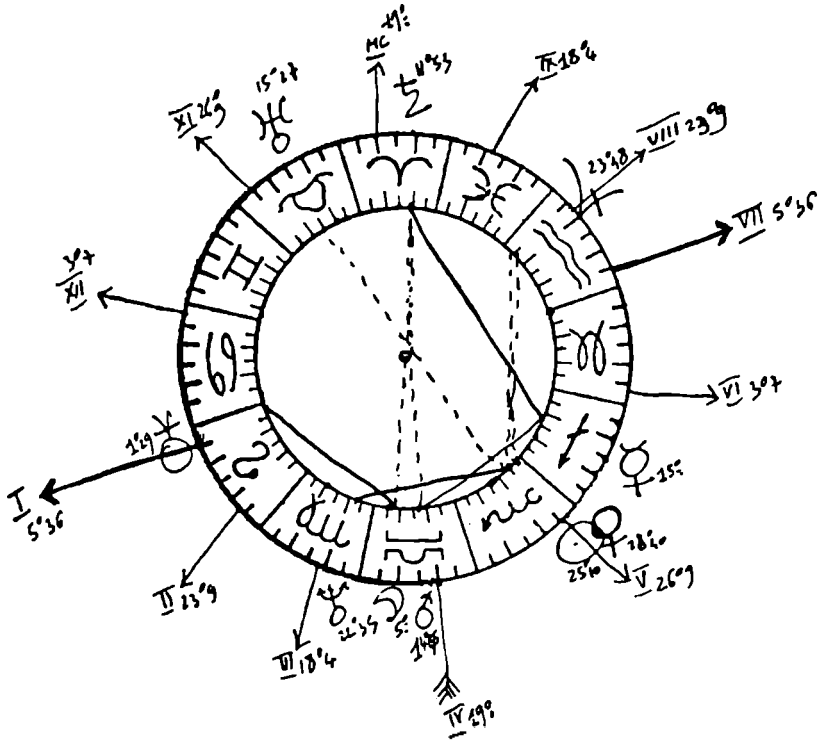

(1) Pluton en I, en signe fixe.

(2) ASC Lion, conjoint à Pluton.

(3) Maître de I en V.

(4) Maître de I en Scorpion, conjoint à Vénus.

(5) Le maître de VII, en chute, opposé au Soleil.

Saturne en IX — second mariage — opposé à Mars en Balance.

(6) Jupiter — la loi — en VIII : la perte, carré à la conjonction Soleil-Vénus en V.

(7) Maître de II en V.

(8) Mars en Balance, conjoint à la pointe de IV.

(9) Opposition, Mars-Saturne.

(10) Pluton en I, son maître en Scorpion.

(11) Mercure en Sagittaire, trigone à Saturne et sextile à Mars.

(12) Lion et Scorpion.

(13) Pluton en I, conjonction Soleil-Vénus en Scorpion. Influence du Lion et du Scorpion.

(14) Maître de VI en Bélier.

(15) Saturne : le plomb, en élévation.

(16) Jupiter en VIII, en Verseau.

(17) Saturne opposé à Mars en Balance.

Il existe chez cet homme une forte dose de passion, celle-ci étant destinée d'ailleurs à grandir (1) et à s'installer au cœur du sujet (2).

Il est prédestiné à mettre sa vitalité et ses désirs dans l'amour (3), plus exactement dans la passion (4).

Il a divorcé deux fois (5).

Une décision de justice l'a condamné à payer une pension au profit d'un enfant naturel (6).

Il y a donc versement d'argent au profit d'un enfant, pour son entretien (7).

Le foyer était d'ailleurs soumis à une instabilité très marquée, à des conflits, des difficultés, des divergences d'humeur (8) et les ruptures assez difficiles à éviter, semble-t-il (9), surtout chez cette nature où l'instinct est dominant (10), bien qu'il s'agisse d'un homme intelligent et observateur, accessible aux problèmes moraux (11).

Mais l'amour et la sexualité (12) constituent le fonds de la personnalité et tous les autres sentiments leur sont soumis (13).

Au point de vue professionnel, cet homme a un métier actif (14) ; il est plombier (15).

Au point de vue santé, on peut redouter pour lui des troubles de la circulation (16) et des troubles des reins (17), une irritation des reins pouvant être pronostiquée et nécessitant un régime.

Quand Uranus passera sur son Mars natal en Balance, il peut y avoir menace d'une opération.

Tels sont les faits qui se dégagent d'une première esquisse de ce thème.

Thème n° 15

Un homme souffrant de tuberculose

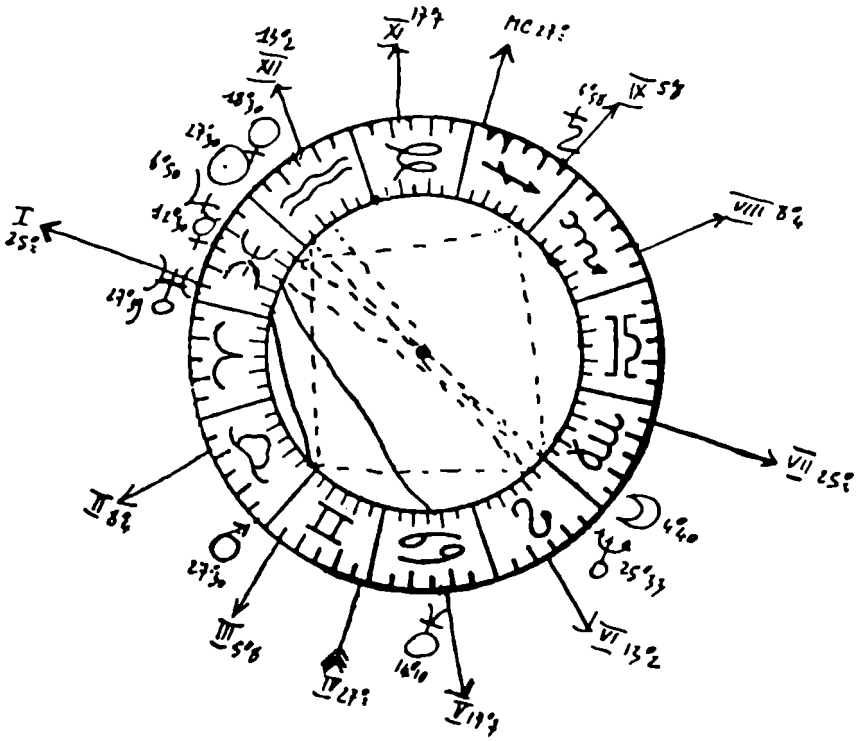

- (1) ASC en Poissons, quatre planètes en XII. Cet homme souffre de problèmes de santé qui l'ont forcé à une hospitalisation (1).
- (2) Uranus en II. Pourtant, un fort magnétisme le protège (2), bien que la maladie s'impose à lui (3).
- (3) Maître de XII en I. Il est intelligent et possède des facultés de compréhension et d'intuition qui dépassent la normale (4).
- (4) Uranus en I, et Mercure en XII, trigone à Pluton. Il a souffert de tuberculose (5) et en même temps de maladie d'intestin, un fort blocage de la nutrition s'opérant et rendant difficile l'assimilation (6).
- (5) Influence des Poissons. Fort heureusement, il a beaucoup de résistance (7).
- (6) Lune en Vierge carré Saturne. Cette maladie l'a forcé au célibat (8) en raison de ses difficultés à une vie extérieure.
- (7) Mars sextile à Uranus en I. Il sait s'attirer beaucoup d'amis et c'est un homme minutieux et apte à une vie profonde sur le plan de la conscience (9).
- (8) La VII en Vierge, son maître en XII. Mercure, maître de VII, carré Saturne, de même que la Lune en signe stérile. Les aspects de la maison II montrent qu'il a eu des revenus par les questions agricoles, grâce à sa volonté et son opiniâtreté (10).
- (9) Jupiter en dignité en Poissons, conjoint à Mercure, en XII. Ses amis sont surtout dans des endroits où l'on souffre : les hôpitaux (11).
- (10) Mars en II, en Taureau. Tels sont les principaux aspects en ce qui concerne cette Nativité. (Il est mort quand Uranus s'est trouvé dans le ciel à l'opposition de son ASC.)
- (11) Uranus en Poissons, maître de la conjonction Soleil-Vénus en XII.



(1) Conjonction Soleil-Uranus, mais Soleil en signe d'air et Uranus en signe de terre.

(2) Neptune, maître de l'ASC, en V, en Cancer.

(3) Neptune, maître de I, opposé à la conjonction Soleil-Uranus.

(4) Neptune opposé Uranus.

(5) Le Soleil, maître de VI, est conjoint à Uranus et en exil.

(6) Lune — le foyer — en XII, en Poissons : les hôpitaux.

(7) Saturne et Mars en Taureau, en II.

(8) Pluton opposé Vénus, en signes mutables.

(9) Vénus en Sagittaire.

(10) Jupiter et Vénus en IX, en Sagittaire.

(11) Lune en XII, en Poissons, carré à Jupiter dignifié en IX, en Sagittaire.

(12) Pluton en Gémeaux carré à l'ascendant.

(13) Conjonction Soleil-Uranus en XI.

Cet homme présente une personnalité qui sort de l'ordinaire et, par certains côtés, novatrice mais étrange (1).

Lui-même est apte à des visions et à des rêves (2).

Mais il manque totalement de pouvoirs de contrôle sur cette capacité de voyance (3), qui s'exprime chez lui d'une façon spasmodique (4) et heurtée, par des accès nerveux qui le laissent abattu et épuisé, en proie à des accès d'épilepsie (5).

Il a donc fait plusieurs séjours dans divers hôpitaux et a suivi plusieurs traitements médicaux (6). Entre temps, il travaille en usine, d'une façon consciencieuse et laborieuse (7).

Sa vie sentimentale est soumise au même rythme éprouvant (8).

Il a aimé des femmes étrangères (9) avec beaucoup d'idéalisme d'ailleurs (10).

Il a aimé les voyages, les aime toujours, et a connu un certain vagabondage. Mais il est capable de voyager surtout intellectuellement, et plus encore : par le psychisme (11).

Sur le plan nerveux, sa sensibilité le jette dans des accès qui réagissent sur le mental (12).

Si l'on regarde la signification des degrés, là où est placé Mercure, pour confirmation, on doit noter :

a) 7° à 8° des Gémeaux (où Mercure a sa maîtrise) : « Une maison en feu dans la nuit. » Aspect qui montre bien le tourbillon de pensées du cerveau.

b) 7° à 8° du Capricorne (où est placé Mercure) : « Un aigle emportant sa proie dans les airs. »

Il s'agit de pressentiments et de voyances (mais par accès et sans contrôle rigoureux).

On peut noter que cet homme, en dépit des autres afflictions, sera privilégié du côté de l'amitié (13).

Tels sont les faits dominants qui se dégagent d'une première lecture de ce thème.





La lune est sur un degré de « dévouement » : « Un cœur surmonté d'une auréole. » Elle est en exil en Capricorne et en VIII, ce qui fait penser non à une vie de famille, mais bien à un dévouement envers la collectivité, la grande famille humaine.

Cet homme possède donc les sentiments d'altruisme que sous-entend cette position. C'est un intellectuel (1).

(1) ASC Gémeaux et Mercure dignifié à l'ascendant.

(2) Mercure trigone Uranus.

(3) Mercure sextile Jupiter en XII.

(4) Le Cancer en II, avec trois planètes.

(5) Conjonction Vénus-Saturne.

(6) Vénus-Saturne en Cancer.

(7) Saturne est maître de IX.

(8) Mars en Lion.

(9) Mars, maître de XII, en Lion et trigone à Jupiter en XII, en Bélier.

(10) La V en Vierge. Conjonction Vénus-Saturne.

(11) Vénus, second maître de VI, en II, conjoint Saturne.

(12) Vénus conjoint Saturne en Cancer et opposé Lune en exil. Position doublement maléficiée de Saturne et de la Lune.

(13) Uranus en X, dignifié.

(14) Maître de V en signe stérile.

(15) Neptune, en Lion, en III.

Il a un esprit à la fois pénétrant et vif (2).

Incliné à l'altruisme et aux sentiments humains et religieux (3);

Ses gains dépendent de la mer (4). Mais là existe un effort moral et rigoureux en même temps qu'une contrainte et une auto-censure, qui ressemblent fort à une auto-mutilation de ses sentiments (5). Dans le signe de la famille, se développe donc un certain sentiment de frustration (6) qui fait d'ailleurs partie de son idéal (7).

Cet homme ne pouvait obéir à une vie religieuse passive et il lui fallait du mouvement, de l'action (8) le tout se développant dans un sens de force et d'activité (9).

La chasteté et une restriction de la volupté sont d'ailleurs présents dans le thème de cet homme (10) sous forme d'idéal.

La pêche lui procure des revenus qu'il sacrifie à son idéal (11).

Au point de vue santé, nous pouvons craindre pour cet homme une maladie d'estomac (12).

Les supérieurs de cet homme ont été des progressistes qui ont accepté cette forme d'évangélisation (13).

Dans le thème, on ne voit pas d'enfants (14). Et ceci rejoint tout ce que nous avons déduit plus haut des autres positions planétaires.

Nous voyons que les facultés intellectuelles de cet homme sont tournées vers une inspi-

ration supérieure et divine, une image de la divinité (15).

(16) Uranus dignifié  
trigone à Mercure à  
l'ascendant.

Il s'agit d'un idéal catholique, dirigé vers le travail et l'avenir (16).

Tels sont les faits rapides, se dégageant d'une première étude de ce thème.



Thème n° 18

Un professeur de tennis

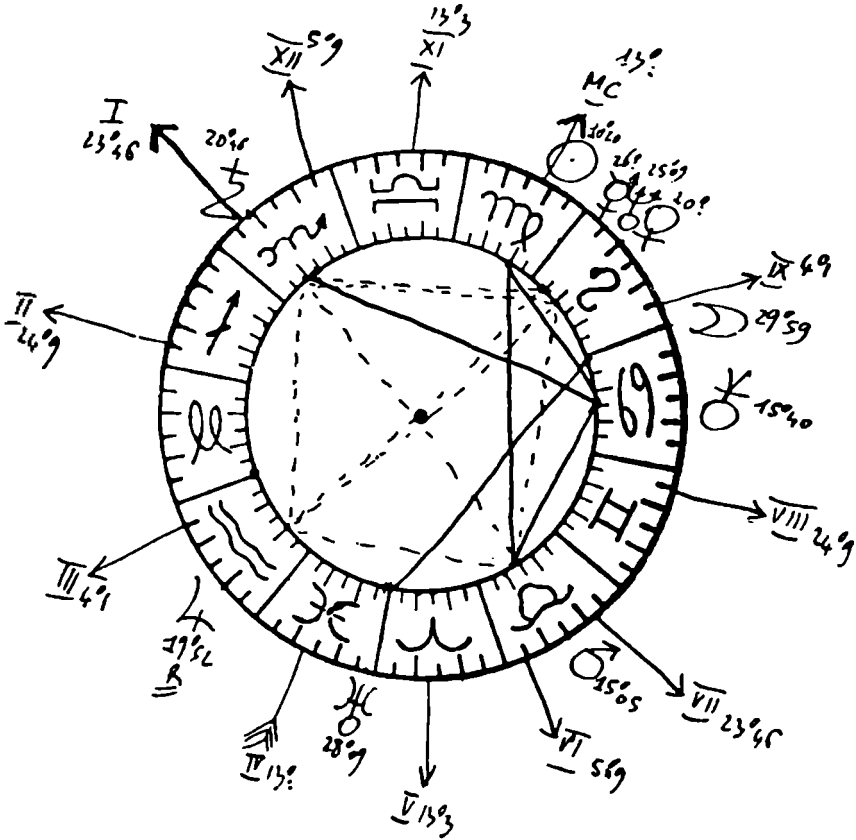

(1) Saturne en Scorpion à l'ASC.

(2) Opposition Saturne-Mars à peu de distance de la ligne d'horizon (dite « miroitante »).

(3) Trigone de Saturne avec son maître, Pluton.

(4) Trois planètes en IX.

(5) Mercure, Neptune et Vénus en Lion, en IX. Importance du cinquième signe : les jeux.

(6) Mars, maître de V, en Taureau.

(7) Soleil, maître de IX, au zénith, en Vierge, signe du travail.

(8) Saturne carré Vénus, Neptune et Mercure en Lion, en IX.

(9) Sens de Saturne.

(10) Trois planètes en Lion.

(11) Jupiter en Verseau.

(12) Jupiter en III.

(13) Mars, maître de V.

(14) Uranus trigone Lune.

(15) Saturne en I.

(16) Uranus en IV.

A première vue, on doit noter de la concentration et le goût de la solitude en même temps qu'un certain pessimisme et du sérieux (1).

Il y a aussi possibilité de conflits avec autrui, surtout avec le conjoint (2).

Pourtant, cet homme est capable de se maîtriser (3).

Il occupe un poste professoral (4), plus exactement une position de professeur privé de tennis, et il est en contact avec des jeunes qu'il enseigne (5) sur le plan des jeux, par conséquent.

Il met de l'acharnement et de la ténacité dans cet enseignement (6).

C'est donc cet enseignement qui fait sa position (7).

Toutefois, malgré qu'il affirme le contraire à l'astrologue, on peut douter si cette profession correspond à ses tendances profondes. Il semble qu'il y ait un divorce entre celles-ci et cet enseignement d'un jeu (8).

En effet, la position de la planète en I, montre une profonde introversion (9).

Et l'amas en IX, une puissante extraversion (10).

Il existe donc une distorsion sur le plan psychologique profond.

Dans la vie quotidienne, cet homme rencontre toutes sortes de personnes, aspirant à une détente, à une liberté de quelques heures, symbolisées par le jeu en question (11).

Et lui leur donne la science qu'il possède de ce jeu (12).

Il a un fils (13).

Cet homme possède de l'intuition (14) et tous les aspects cités plus haut, qui le montrent apte à une réflexion philosophique (15), le montrent aussi en définitive beaucoup plus intelligent que la majorité des sportifs.

Ses parents ont divorcé (16).

Tels sont les premiers faits apparaissant à une lecture rapide de cet horoscope.

Thème n° 19

Un agent immobilier

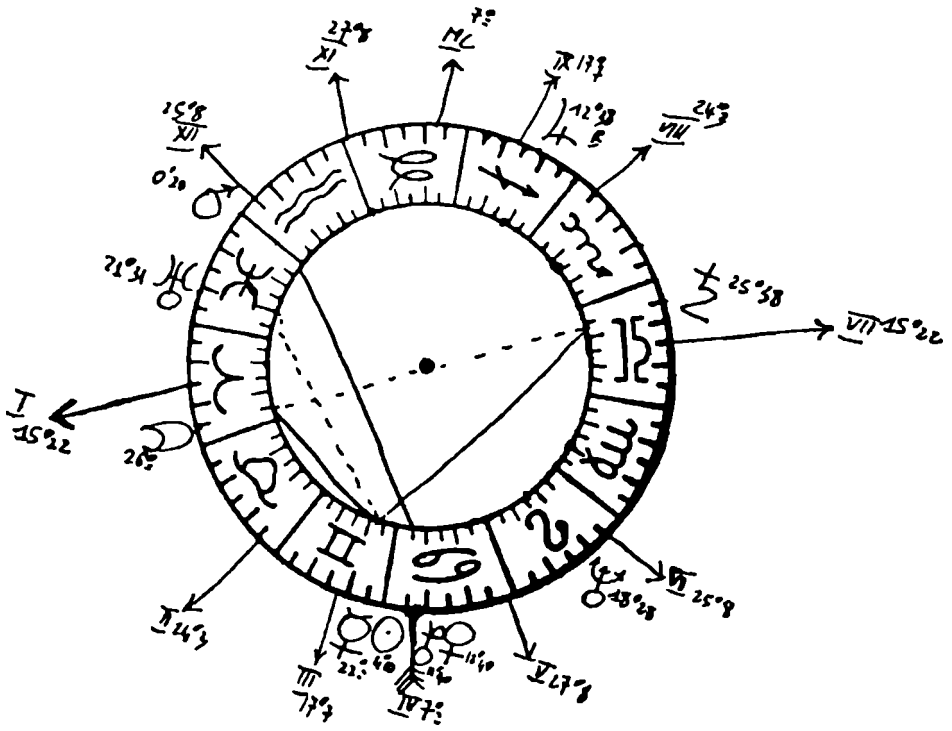

- (1) Lune en I. Cet homme était prédestiné à une profession le mettant en contact avec la foule (1).  
Et il était destiné à mener sa carrière avec vivacité, hardiesse et intelligence (2).  
Mais des procès pouvaient interrompre quelque peu le cours de sa carrière (3).  
Toutefois, cet homme exprime une volonté puissante (4) et une intelligence intuitive très appréciable (5).
- (2) Lune en Bélier. Il a une profession d'agent immobilier (6).
- (3) Lune opposé Saturne. Il est à prévoir qu'il s'enrichira dans cette profession (7).
- (4) Soleil trigone Mars. Il y a donc richesse par les biens et tractations immobiliers, mais assez tardivement (8).  
Sur le plan sentimental, on remarque malheureusement un veuvage (9).  
Et cet homme se voue maintenant à l'éducation de ses enfants.  
Il a eu des procès, des ennemis existant parmi les grandes Compagnies (10).  
Des Compagnies de pétrole (11).
- (5) Lune sextile Mercure. Mais finalement, le Tribunal a formulé des jugements à son profit, malgré l'action sournoise de ces Compagnies (12) et leur insistance, difficultés qui auraient pu à un moment donné retentir sur les nerfs du Natif (13).
- (6) Trois planètes en Cancer, en maison IV. Leur maître, la Lune, en I. Pour en revenir à son veuvage, sa femme est morte par noyade (14).
- (7) Vénus, maîtresse de II, en conjonction à Pluton. Elle est morte enlevée par une lame, sur la plage où elle se baignait (14 bis).
- (8) Vénus, maîtresse de II, en IV. Sur le plan de la santé, il faut noter des tendances à des calculs rénaux (15).  
Il faut aussi se méfier des risques d'accident sur la route (16).  
Tels sont les faits dominants de cette Nativité.
- (9) Lune opposition Saturne, cette dernière planète en Balance, en VII.
- (10) Mars et Uranus en XII.
- (11) Mars et Uranus en Poissons.
- (12) Le tribunal : Jupiter, maître de IX, dignifié en Sagittaire. Jupiter trigone à l'ascendant.
- (13) Carré Uranus-Mercure.
- (14) Le maître de VII, Vénus, conjoint à Pluton, significateur général de mort, en Cancer ; l'océan.
- (14 bis) Vénus-Pluton en IV : la tombe ; dans le Cancer : la mer. Vénus est maître de la VIII<sup>e</sup> de la VII.
- (15) Saturne en Balance opposé Lune.
- (16) Mars-Uranus en XII ; carré Uranus-Mercure, de la XII à la III.

Thème n° 20

Une religieuse dans un ordre bénédictin

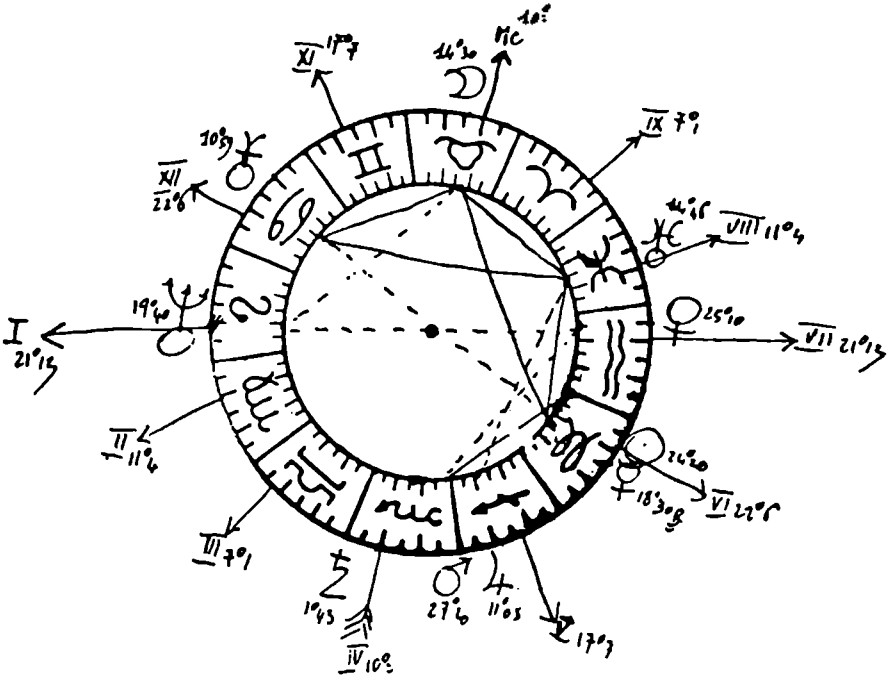



(1) Vénus en VII, en Verseau.

Avant de sauter à la signification de la VII, où il existe une position qui signifie excellent mariage (1), il faut étudier tout le thème et sa dominante.

(2) Vénus en Verseau opposé Neptune.

En fait, c'est bien plutôt d'une spiritualisation de l'amour qu'il faut parler (2).

(3) Neptune en I, exalté.

Cette nature possède un pouvoir de contemplation et d'adoration (3) qui s'adresse à une image idéale (4).

(4) Neptune en Lion, en I.

Elle était prédisposée à combattre ses sentiments, sur le plan humain (5).

(5) Carré entre Mars et Vénus, en signes fixes.

Ajoutons qu'elle avait pour idéal une vie retranchée du monde (6).

(6) Le maître de I en Capricorne. Le maître du Soleil en Scorpion (le cœur cherche les ténèbres, l'obscurité, la nuit de l'âme, propice à un approfondissement moral).

(7) Saturne en III, en Scorpion.

Et son esprit était capable de dureté et de philosophie vis-à-vis d'elle-même (7).

(8) Même position. Saturne = monos : seul = les moines. La III = la vie quotidienne.

Maintenant, dans son univers quotidien, elle rencontre des moines et des religieuses, dans la plus grande abbaye française (8).

(9) Jupiter, maître de V, dignifié en Sagittaire.

On doit noter que son amour s'exprimait sur le plan moral et philosophique (9).

(10) Neptune, maître de VIII — la mort — exalté à l'ASC.

Il reste bien que le trait le plus important est la sensibilité de cette nature à l'égard de l'au-delà (10) du moins sous la forme, contestable pour les uns, incontestable pour elle, que lui donne la religion catholique.

(11) Neptune carré à la Lune, en Taureau.

Ainsi cette femme a repoussé les idées de richesse et de famille (11).

(12) Lune en Taureau, en X.

La collectivité à laquelle appartient cette religieuse est riche (12).

(13) Vénus, maître de III, en Verseau, en VII. Saturne en III.

Cette jeune femme possède un frère qu'elle aime beaucoup et qui est ingénieur (13).

(14) Sens de l'opposition de Neptune. — l'éloignement — au maître de III, en VII.

Mais elle est éloignée de lui par la clôture et ne peut donc le voir (14).

On doit développer le caractère, etc..., de cette femme, chose que nous n'avons pas faite ici. Nous recommandons à nos lecteurs et étudiants de procéder maison par maison, pour faire ensuite une synthèse et une nouvelle et définitive rédaction.

Thème n° 21

Un banquier

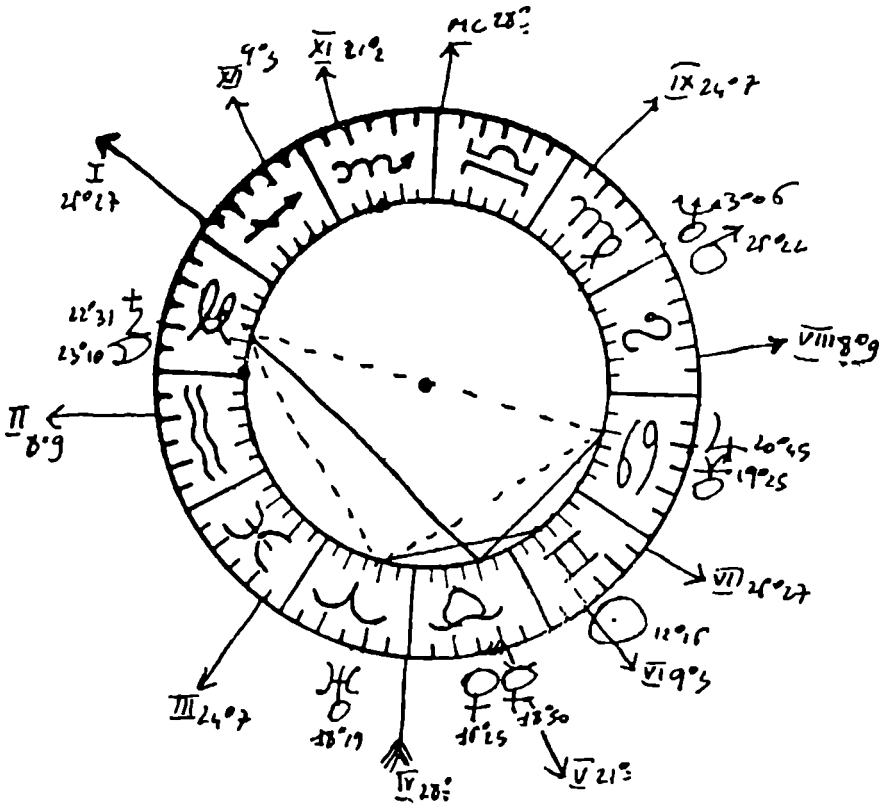

(1) Saturne et Lune en I, Saturne dominant la Lune, autrement dit : les obligations primant le sentiment.

(2) Capricorne en I et Saturne dignifié.

(3) Trigone de Saturne à la conjonction Mercure-Vénus en Taureau.

(4) Conjonction Mercure-Vénus en V (ce qui croît, se développe).

(5) Mercure en Taureau, sextile Jupiter et trigone Saturne.

(6) Mercure conjoint au maître de V.

(7) Maître de V dignifié.

(8) Soleil en Gémeaux, en VI.

(9) Mercure, maître du Soleil, en Taureau, en V.

(10) Uranus en III, mal aspecté.

(11) Uranus est mal aspecté, tandis que Saturne et Mercure, en signes de terre, sont bien aspectés.

(12) Jupiter conjoint Pluton.

(13) Jupiter en exaltation, conjoint Pluton, planète supérieure.

(14) Sens de la conjonction Mars-Neptune.

(15) Mars en VIII, en Lion, signe du Soleil, significateur général du père.

(16) Mercure, maître de VII, en V, conjoint Vénus, dans un signe fixe.

Ce qui nous retient en premier lieu, c'est la puissance d'organisation et les capacités de travail exceptionnelles de cet homme (1).

Cette puissance de gestion et d'organisation s'expriment par une ambition méthodique et intelligente (2), au contact de l'argent (3), gestion financière appelée du reste à se développer (4).

Cet homme a du reste un esprit apte aux finances (5) dans un sens honnête et rigoureux, qui lui sera très profitable (6).

Il manifeste de la stabilité et ses spéculations ont tendance à l'enrichir (7).

Sa profession le met en contact avec de nombreuses personnes, dans un but d'échange (8). Ces personnes viennent le voir pour des tractations financières, dans un but de crédit apporté ou demandé (9).

Il doit surtout craindre un accident sur la route, en auto, par exemple (10).

Egalement, il doit maîtriser ses impulsions, les solutions nouvelles s'imposant à lui étant moins favorables que ce qui serait consacré par l'expérience et l'ancienneté (11).

Il a épousé une femme déjà riche (12) qui est très remarquable (13).

Son père était officier de marine (14) mais il est mort durant la jeunesse du natif (15).

Lui-même a fait un mariage d'amour et il est à présumer que ses sentiments seront toujours fidèles et stables (16).

(17) Sens de Pluton opposé à Saturne et à la Lune.

La seule fatalité qui pourrait intervenir serait la mort (17).

Mais des protections nombreuses s'expriment ici, dans tout le thème, et le lecteur les trouvera sans peine.

Tel est l'essentiel de ce thème, hormis le caractère et le destin, qui ne sont pas esquissés ici.



Thème n° 22

Un divorce  
(thème féminin)

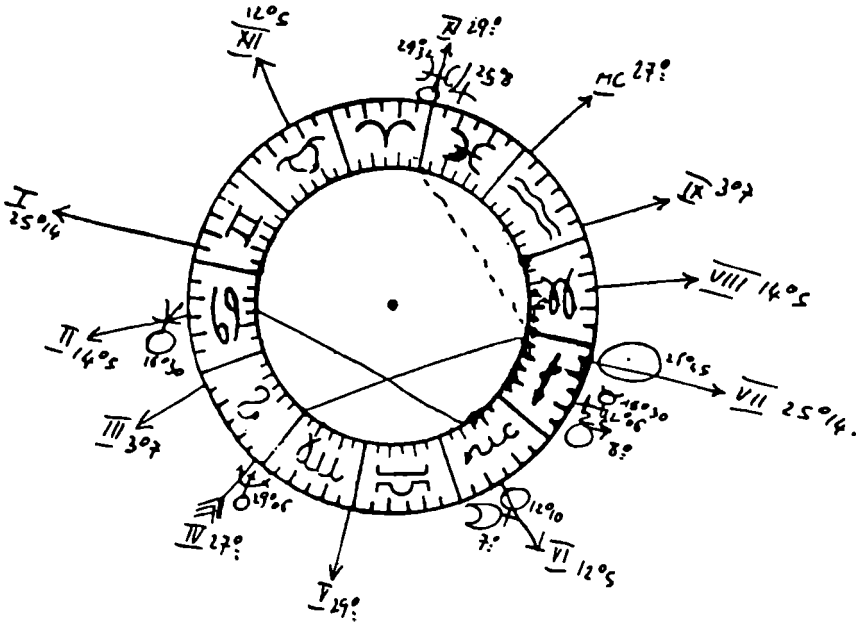

- (1) ASCendant Gémeaux et son maître en Sagittaire. Cette femme s'est intéressée aux idées et à une philosophie (1).
- (2) Triple conjonction, Mars, Saturne et Mercure, en Sagittaire. Elle manifeste de la loyauté mais aussi de la combativité dans ses rapports avec autrui (2).
- (3) Soleil pointe de VII, en signe jupitérien. Elle s'est mariée avec un homme riche (3).
- (4) Soleil carré à son maître, Jupiter — la loi — et à Uranus — l'illégalité. Malheureusement, ce mariage était soumis à une certaine instabilité et une action en divorce fut engagée (4).
- (5) Le maître de l'ASC en exil, en VI. Cela peut retentir fâcheusement sur ses nerfs, malgré son grand courage (5).
- (6) Maître de IX, en XI. Cette femme, sur le plan des idées, a fait de nombreux voyages, en relation avec ses sentiments sur ce plan intellectuel et politique (6).
- (7) Verseau en IX, Uranus en conjonction à Jupiter, maître de l'amas, en XI. Elle a effectué de nombreux voyages en U.R.S.S. (7).
- (8) Jupiter conj. Uranus en XI. De nombreux amis étrangers ont favorisé ces voyages et elle y a mis en quelque sorte son idéalisme (8).
- (9) Neptune en IV, trigone Soleil en VII. Il faut noter qu'une ambiance intuitive et idéaliste régnait d'ailleurs au foyer et qu'elle était prédestinée à la rencontre d'un idéal (9).
- (10) Mercure conj. Saturne, en Sagittaire. Et ce fut bien un idéal politique (10).
- (11) Vénus en VI, en Scorpion. Sur le plan de la santé, on voit que les reins (11) et le foie (12) peuvent être affectés.
- (12) Mars et Saturne en Sagittaire. Il est à noter que le soleil en signe double (Sagittaire) ainsi que le maître de I (Mercure), pourraient donner lieu à un remariage.
- (13) Le signe de la Balance en V. Le maître de IX (remariage) est d'ailleurs en XI (projets).
- (14) Mercure et Vénus, les deux maîtres de V, sont tous deux en exil. Mais le carré de la conjonction Jupiter-Uranus sur le Soleil crée plutôt des ruptures et serait peu favorable à une deuxième union.
- Cette femme se consacre donc à ses enfants (deux fils) qu'elle aime beaucoup (13).
- Malheureusement, même sans connaître leur thème, on voit qu'ils sont de santé assez fragile (14).
- Tel se présente, très résumé, l'essentiel de ce thème.

Thème n° 23

Une libraire

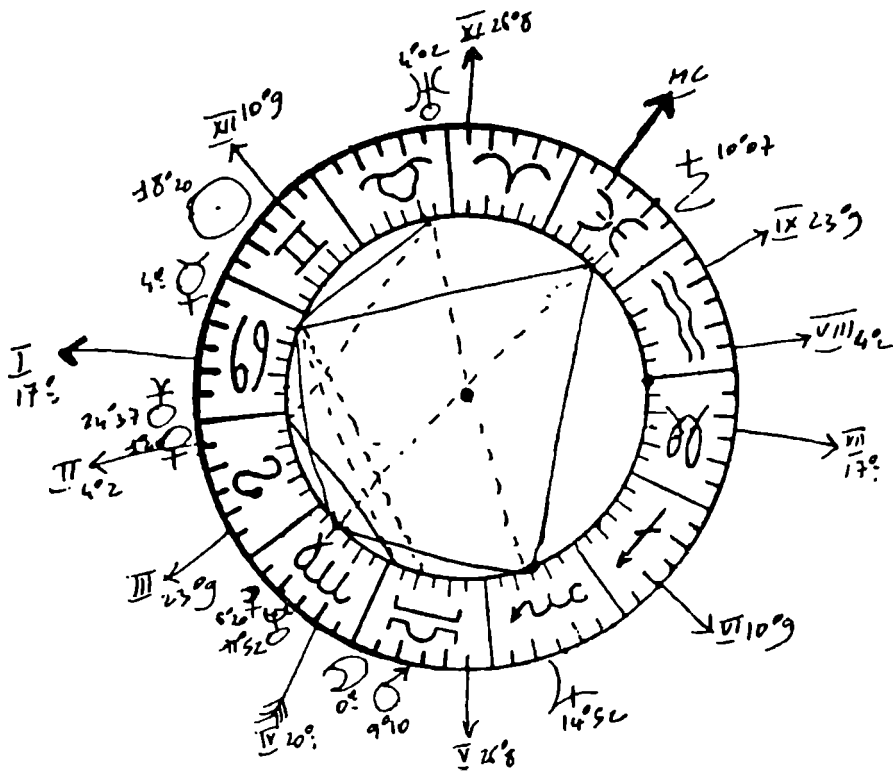



- (1) Saturne, maître de VII, est opposé à Neptune — la désillusion.
- (2) Saturne trigone Jupiter, mais opposé Neptune.
- (3) Uranus en XI, carré Vénus en II.
- (4) Neptune en III opposé Saturne.
- (5) Jupiter en V, trigone ASC.
- (6) Jupiter en Scorpion.
- (7) Pluton, maître de Jupiter, en maison I.
- (8) Vénus en II, en Lion, revenus par la banque.
- (9) Vénus carré Uranus.
- (10) Lune en Balance, en IV.
- (11) Lune, maîtresse de I, impliquant un contact avec la foule.
- (12) Maître de I, en Balance, sextile à Vénus.
- (13) Soleil en Gémeaux et son maître en Cancer : activité intellectuelle au foyer.
- (14) Mercure trigone Saturne.
- (15) Mercure sextile Uranus.
- (16) Mercure carré Lune et Mars.
- Cette femme fort intelligente qui est très jolie (type féminin du Cancer, avec beaucoup de charme et un magnétisme remarquable), est mariée, mais son mariage paraît lui apporter peu de bonheur (1).
- La stabilité ne paraît pas assurée à cette union (2).
- Des ruptures avec des amis et en amour, des difficultés financières imprévues, proviendront du même aspect (3).
- Cette femme a eu un frère qui est décédé (4).
- Une liaison secrète marquera sa vie (5), avec beaucoup d'idéalisme.
- Elle mettra dans cette liaison des sentiments passionnés et exclusifs (6). Sa vie aurait donc changé si elle ne s'était pas mariée trop jeune.
- Cette liaison sera à base d'idéalisme et de sexualité (7).
- Elle a travaillé un moment dans la banque (8) mais a quitté cet emploi (9).
- La fin (ou plus exactement, la deuxième partie) de sa vie sera marquée par des changements (10).
- (Comme la Lune est maîtresse de I, on peut noter des changements importants, par exemple un déménagement, une fin de l'activité commerciale à un lieu donné, etc., quand Uranus passera sur la Lune natale, ensuite de la nervosité et un risque de décision impulsive, quand Uranus passera sur Mars natal, etc...)
- On a donc un commerce où cette femme peut s'exprimer (11) d'une façon courtoise, cultivée et charmeuse (12), commerce intellectuel (13). Dans l'ensemble, les bons aspects prédominent sur Mercure, cette femme ayant du jugement (14), de l'aptitude à nouer des relations intellectuelles, un esprit inventif (15), mais trop d'impulsivité (16).

- (17) Uranus en XI, carré Vénus. On peut noter que la clientèle est assez capricieuse (17).
- (18) Cancer à l'ASC. Et enfin que cette femme aime beaucoup la mer (18).
- (19) Pluton en I. Mais elle est plus secrète qu'on ne pourrait le supposer à première vue (19).
- Telles sont quelques notations essentielles au sujet de cette Nativité.



Thème n° 24

Adultère de l'homme suivi de divorce  
(thème féminin)

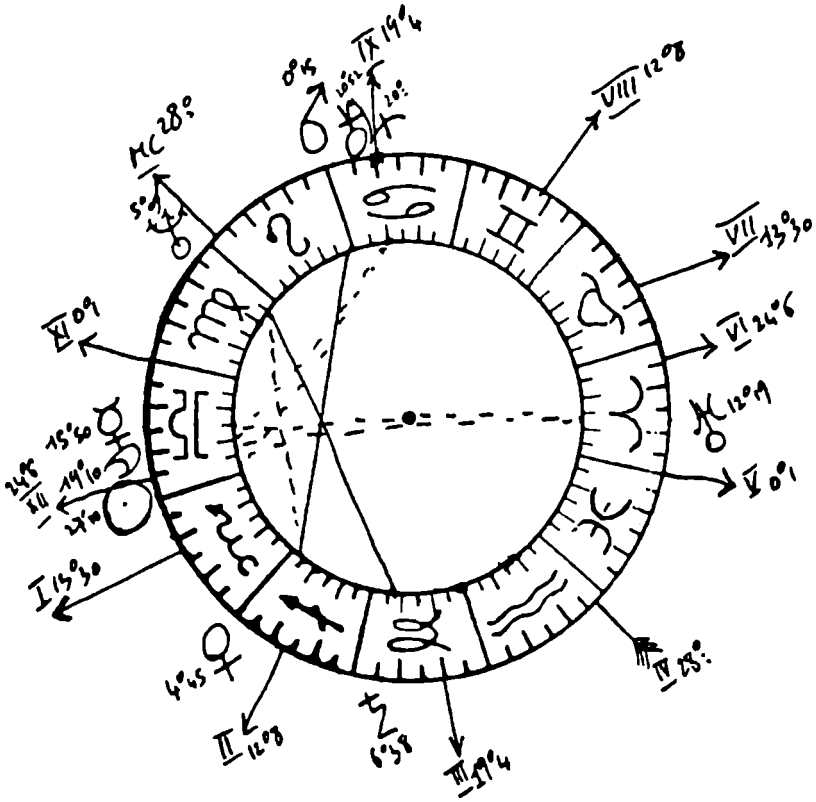

(1) Vénus, maîtresse de VII, en Sagittaire, en I.

(2) Vénus, maîtresse de VII, carré à Neptune.

(3) Pluton, maître de I, en IX (le remariage) conjoint à Jupiter, significateur général du mariage.

(4) Vénus entre 4° et 5° du Sagittaire, degré de « Chagrin ».

(5) Vénus en I.

(6) Vénus carré Neptune.

(7) Vénus trigone Mars.

(8) Vénus en I, en signe double.

(9) Pluton en IX avec Jupiter en dignité.

(10) Lune et Mercure opposés à Uranus.

(11) Uranus en V ne reçoit que de mauvais aspects des luminaires (les parents).

(12) C'est la dominante générale du thème qui semble bien donner là le sexe, car Uranus est une planète hermaphrodite; Vénus en I a dû jouer un rôle.

(13) Neptune en X, en Vierge.

(14) Vénus carré Neptune.

(15) Soleil, maître de X, en XII, en Balance.

Cette femme, ainsi que son mari, était prédestinée à connaître une vie double sur le plan sentimental (1).

Une trahison du mari dans l'ordre sentimental constituait alors une souffrance et une source de frustration (2).

Mais tôt ou tard, cette femme pensera à un remariage, bien qu'actuellement elle ne croie pas la chose possible ou même souhaitable (3).

Là comme pour tous les thèmes, les degrés du Zodiaque nous renseignent après étude du thème. Ainsi, pour Vénus, planète en maison I (4).

(« Un homme » — ou une femme — « d'âge moyen, veillant sur un berceau ».)

Cette femme est jolie (5), elle est hésitante et accessible au doute (6) mais très courageuse et possédant une grande volonté si les soucis d'ordre sentimental sont écartés (7).

Ainsi, sa vie sentimentale présentera deux phases distinctes (8).

Il est possible que son remariage soit cette fois assez riche (9).

Mais, douce et jolie, tendre et fidèle, cette femme était prédestinée à la rupture des liens de son premier mariage et à l'intervention d'un homme de loi, si le mari ne corrigeait pas sa conduite (10).

On voit aussi que l'enfant souffrira de cette situation (11).

Cet enfant est une fille (12).

Ce couple a tenu un commerce (13) mais le divorce représentera sans doute une liquidation de celui-là (14).

Une épreuve, dans ce thème féminin, était indiquée, comme se rattachant au mariage (15).

Et on peut estimer que quand Saturne viendra sur Uranus natal puis fera une opposition aux luminaires, la procédure sera entamée.

Voilà l'essentiel, très résumé, de ce thème.

L'avenir a confirmé ce point de vue.

Thème n° 25

Une institutrice

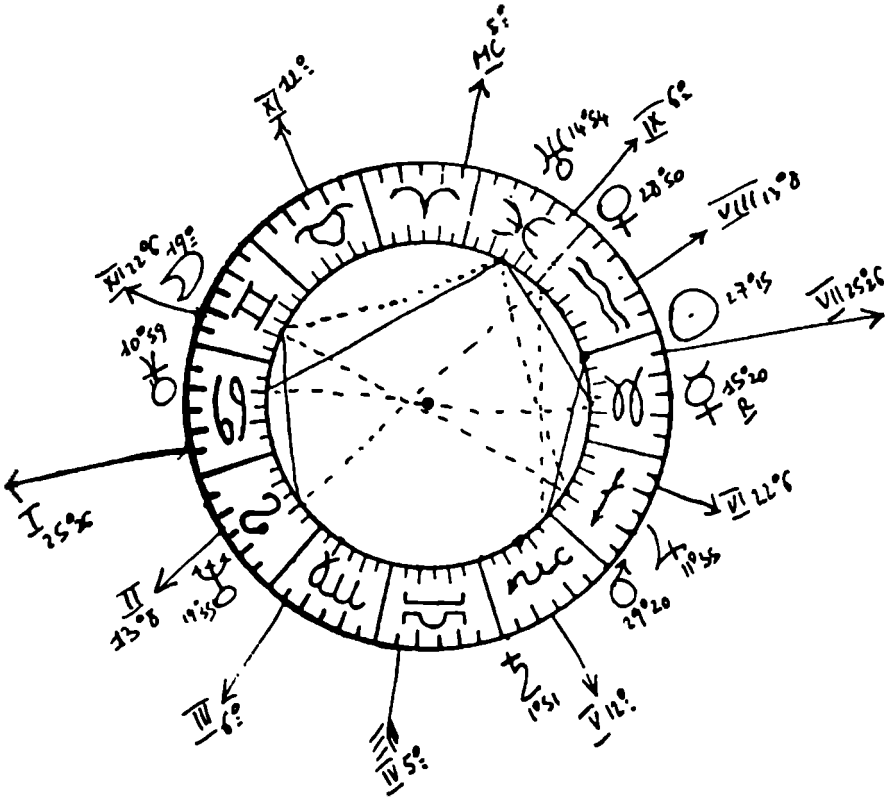

(1) Lune en Gémeaux d'une part, Mercure en Capricorne et son maître en Scorpion, de l'autre.

(2) Le maître de I, en XII, est opposé à Jupiter, significateur général du mariage ; par ailleurs le Soleil est en VII, mais en signe d'hiver et sans lien avec la Lune.

(3) Saturne, maître de VII, en IV.

(4) Lune, maîtresse de I, dans les Gémeaux.

(5) Mercure en VI.

(6) Maître de IX en II : revenus tirés de l'enseignement, mais surtout Mercure — profession intellectuelle — en VI.

(7) Sens du maître de I, en XII, en Gémeaux.

(8) Mars en V, dans un signe sexuel.

(9) Jupiter dignifié suit Mars.

(10) Jupiter carré à Uranus.

(11) Uranus est maître de VIII, la perte.

(12) Uranus en IX.

(13) Vénus en VIII.

Cette femme offre une double mentalité, d'un côté un esprit et une mentalité jeunes, alertes, vifs ; de l'autre, des sentiments assez secrets et renfermés (1).

A 44 ans, elle est toujours célibataire (2).

Mais il y a possibilité d'un mariage, quoique celui-ci soit assez tardif (3).

Cette femme est en contact avec des gens plus jeunes qu'elle (4).

Pour tout dire, ce sont des enfants (5).

Elle est donc prédestinée à enseigner (6).

Son psychisme semble très nerveux, elle est aussi prédestinée à de nombreux petits voyages, qui semblent plutôt être pour elle une source de soucis ou d'inquiétudes ; elle peut aussi se tourmenter pour des changements (7).

De plus, ses affaires sentimentales sont assez tourmentées ; il semble qu'après une liaison (8) elle voudra la légaliser (9), et que la chose lui sera difficile (10).

D'ailleurs, quelque chose qui se trouve à l'étranger tend à lui échapper brutalement (11).

(Si l'on prolonge les planètes pour 1° = 1 an, on a :

47° : Uranus opposé Saturne.

47° 1/2 : Soleil conjonction Uranus.

47° : Mercure trigone Saturne.

46° : Mars conjonction Mercure.

Etc...)

L'inattendu, pour cette femme, est destiné à venir de l'étranger ou à l'étranger (12).

Mais il y a le sens de la perte d'une affection (13).

(14) Vénus opposé Neptune.

(15) Sens de Saturne — la solitude — en IV, en Scorpion. Mais il est aussi maître de VII.

Et la native pourra s'illusionner quand arrivera l'heure de cet amour (14).

Il semble donc que dans la deuxième partie de sa vie, la native ait le choix entre un mariage et la solitude (15).



## LA LUNE NOIRE

Elle symbolise, comme je l'ai dit, la sensualité. Il ne s'agit pas de la sexualité enfermée dans Pluton, liée analogiquement à un pouvoir de création, mais bien d'un flot souvent bourbeux et quelquefois dégradant. Il semble que la Lune Noire soit le fameux « foyer noir » des occultistes et qu'il s'agisse d'un point focal, en liaison avec un plan « infernal » représentant un karma, un « arriéré » à liquider.

Bien entendu, si ces quelques notations laissent présager des difficultés, celles-ci pourront être sublimées, suivant les aspects *et les positions*.

Lune Noire en Bélier : la sensualité est vive, très souvent à la racine de la personnalité. Elle doit s'extérioriser. L'être a tendance à projeter en avant ses tendances passionnelles. Voir la position de Mars.

Lune Noire en Taureau : sensualité stable mais qui a tendance à s'éteindre, à prendre possession de l'être. Il peut y avoir une question d'intérêt qui intervient d'une façon préjudiciable en amour. Voir la position de Vénus.

Lune Noire en Gémeaux : tendance à spiritualiser, à raffiner la sensualité. Cette position peut donner aussi bien une correspondance amoureuse qu'une note érotique dans les lectures ou l'œuvre littéraire. Voir les aspects de Mercure. La Lune Noire semble faible dans ce signe, puisqu'elle s'y trouve soumise au raisonnement et que ses tendances instinctives sont donc neutralisées et effacées.

Lune Noire en Cancer : la volupté peut être découverte très tôt. Sensualité qui peut s'exprimer par un adultère, en cas de

mauvais aspects de la Lune à ce point focal. L'imagination transpose et agrandit la sphère érotique.

Lune Noire en Lion : possibilité de sublimation, de création artistique. Comme le Lion est le signe de la volonté, ce point de sensualité et d'instinct lui est soumis. Voir les aspects du Soleil.

Lune Noire en Vierge : refoulement. La sensualité est dissimulée sous une surface qui paraît calme aux yeux de l'observateur, mais elle peut donner lieu à des conflits affectifs. Tendance à gommer ses instincts, à les censurer. Ou au contraire, expression froide, lucide et perverse de la sensualité.

Lune Noire en Balance : possibilité de carrière artistique où la volupté, la sensualité, peuvent jouer un rôle important. Si Vénus est bien aspectée, sensualité satisfaite par le mariage.

Lune Noire en Scorpion : les instincts, la puissance passionnelle de l'être, donnent une carrière pleine et entière à la sensualité. Débordements instinctifs. Sexualité débridée. Position qui peut devenir celle du sadisme (voir par exemple « Les Caprices », de Goya). Force sexuelle qui donne une fécondité artistique, mentale, etc...

Lune Noire en Sagittaire : expression mesurée de la volupté, de la sensualité. Souvent celles-ci sont neutralisées ou assagies. Par ailleurs, l'étranger peut jouer un rôle important dans ce domaine.

Lune Noire en Capricorne : sensualité tardive ou réprimée. Le rôle des parents est grand dans l'éducation sexuelle. Puissance de répression des instincts, auto-discipline, conflit entre le désir et le refus. Voir la position de Saturne.

Lune Noire en Verseau : la sensualité a tendance à s'exprimer d'une façon anarchique. Possibilité de diffuser, de répandre, de nouvelles notions sur les rapports entre les sexes, l'éducation sexuelle, etc...

Lune Noire en Poissons : sensualité secrète, la vie sexuelle n'est pas perçue par le conscient. Illégalité profonde.

#### **Les transits de la Lune Noire :**

Quand la Lune Noire arrive sur des planètes avec lesquelles elle échange des aspects (bons ou mauvais) à la naissance, la vie sensuelle a tendance à s'exprimer selon la nature de ces planètes, suivant également les aspects formés à la naissance.

Si la Lune Noire passe sur une planète en V ou en XII, la

vie sexuelle se développe, suivant le symbolisme de la planète en cause. Là où Vénus crée un attachement conscient, un lien chaleureux, la Lune Noire a tendance à créer un attachement inconscient, un lien fatal ; elle semble renfermer tout ce qu'on appelait autrefois : « les puissances de la chair ». Elle joue toujours un rôle actif dans les rapports sexuels. Ses carrés et oppositions sont souvent très sensibles et très fréquents dans les cas d'homosexualité féminine ou masculine.

Comme Pluton, elle est aussi très active dans les cas de génie (génies : la force mâle) celui-ci se rattachant toujours à une puissante sexualité.

Elle semble le cordon ombilical avec un monde « noir ».

### Longitude de la Lune Noire

Elle exprime la sensualité et joue un rôle important dans les rapprochements sexuels.

Avec Pluton, on doit donc la prendre comme significatrice de la sexualité mais sans pouvoir de création, comme celui-ci. Elle exprime purement la sensualité, selon sa position en signes, en maisons, et ses aspects.

### LONGITUDE DE LA LUNE NOIRE = LILITH

Positions données pour le premier Janvier (à midi)

Années	Longitudes	Années	Longitudes	Années	Longitudes	Années	Longitudes	Années	Longitudes
1880	60° 41'	1902	235° 47'	1924	50° 59'	1946	226° 09'	1968	41° 15'
1881	101° 27'	1903	276° 27'	1925	91° 40'	1947	266° 48'	1969	82° 02'
1882	142° 07'	1904	317° 07'	1926	132° 20'	1948	307° 27'	1970	122° 42'
1883	182° 47'	1905	357° 53'	1927	172° 59'	1949	348° 15'	1971	163° 21'
1884	223° 26'	1906	38° 33'	1928	213° 00'	1950	28° 53'	1972	204° 02'
1885	264° 13'	1907	79° 13'	1929	254° 27'	1951	69° 34'	1973	244° 48'
1886	304° 52'	1908	119° 51'	1930	295° 05'	1952	110° 14'	1974	285° 27'
1887	345° 32'	1909	160° 39'	1931	335° 41'	1953	150° 59'	1975	326° 07'
1888	26° 12'	1910	201° 19'	1932	16° 25'	1954	191° 40'	1976	6° 48'
1889	66° 58'	1911	241° 58'	1933	57° 12'	1955	232° 21'	1977	47° 33'
1890	107° 38'	1912	282° 38'	1934	97° 52'	1956	272° 58'	1978	88° 13'
1891	148° 18'	1913	323° 24'	1935	138° 31'	1957	313° 46'	1979	128° 53'
1892	188° 57'	1914	4° 04'	1936	179° 11'	1958	354° 24'	1980	169° 34'
1893	229° 44'	1915	44° 45'	1937	219° 58'	1959	35° 01'	1981	210° 19'
1894	270° 23'	1916	85° 24'	1938	260° 37'	1960	75° 44'	1982	250° 59'
1895	311° 03'	1917	126° 14'	1939	301° 18'	1961	116° 31'	1983	291° 38'
1896	351° 43'	1918	166° 50'	1940	342° 01'	1962	157° 11'	1984	332° 18'
1897	32° 29'	1919	207° 29'	1941	22° 38'	1963	197° 50'	1985	13° 05'
1898	73° 09'	1920	248° 09'	1942	63° 22'	1964	238° 32'	1986	53° 44'
1899	113° 40'	1921	288° 55'	1943	104° 02'	1965	279° 17'	1987	94° 23'
1900	154° 25'	1922	329° 35'	1944	144° 43'	1966	319° 56'	1988	135° 04'
1901	195° 08'	1923	10° 14'	1945	185° 29'	1967	0° 36'	1989	175° 50'

### PAS MENSUEL

Janvier		Février		Mars		Avril		Mai		Juin	
1	0° 00'	1	3° 27'	1	6° 34'	1	10° 02'	1	13° 22'	1	16° 49'
5	0° 27'	6	3° 54'	5	7° 01'	6	10° 28'	5	13° 49'	5	17° 16'
10	1° 00'	10	4° 27'	10	7° 35'	10	11° 02'	10	14° 21'	10	17° 49'
15	1° 34'	15	5° 01'	15	8° 08'	15	11° 35'	15	14° 56'	15	18° 23'
20	2° 07'	20	5° 34'	20	8° 41'	20	12° 09'	20	15° 29'	20	18° 56'
25	2° 40'	25	6° 08'	25	9° 14'	25	12° 41'	25	16° 03'	25	19° 30'
Juillet		Août		Septembre		Octobre		Novembre		Décembre	
1	20° 10'	1	23° 37'	1	27° 04'	1	30° 25'	1	33° 52'	1	37° 13'
5	20° 37'	5	24° 04'	5	27° 31'	5	30° 52'	5	34° 19'	5	37° 39'
10	21° 10'	10	24° 37'	10	28° 04'	10	31° 25'	10	34° 52'	10	38° 13'
15	21° 43'	15	25° 11'	15	28° 38'	15	31° 58'	15	35° 26'	15	38° 46'
20	22° 17'	20	25° 44'	20	29° 11'	20	32° 32'	20	35° 59'	20	39° 20'
25	22° 50'	25	26° 17'	25	29° 45'	25	33° 05'	25	36° 32'	25	39° 53'

### LES ETOILES FIXES

Note importante :

Les étoiles fixes donnent de l'éclat à une nativité (à condition que les degrés zodiacaux l'expriment également). C'est ainsi qu'on voit une forte influence de Aldébaran dans le thème de Kennedy, une forte influence de Régulus dans le thème de Napoléon. Ce sont là des étoiles dites « royales ». Il y en a quatre dans le Zodiaque, Aldébaran, Sirius, Régulus et Fomalhaut. Encore n'ai-je trouvé de véritable influence sociale que pour Aldébaran et Régulus.

Il y a eu une exagération manifeste au sujet des étoiles fixes. On en a trouvé pour chaque degré du Zodiaque ! La vérité est que le petit nombre agit là, en bien ou en mal. C'est ainsi qu'Algol donne traditionnellement une fin funeste par sentence ; des risques à la tête. Le thème de Ferdinand Buisson, ennemi public n° 1, mort sous la guillotine, montrait le Soleil en conjonction avec Algol. D'autres exemples de cette sorte sont frappants. Il s'agit là d'étoiles de forte magnitude, de 1<sup>re</sup> grandeur.

Les étoiles fixes agissent toujours dans le sens de l'horoscope. Aussi ne faut-il étudier ce facteur que prudemment, et en dernier lieu. Elles n'agissent que par conjonction avec une cuspide angulaire (la I, la X, la VII, la IV), le Soleil ou le maître de l'asc. C'est tout.

Voici, ces réserves faites, un tableau des étoiles fixes qui, à l'expérience, m'ont vraiment paru agir dans un sens donné.

Nom de l'Etoile	Sa Nature	Sa Position	Son Influence
Algoï (la Tête de Méduse)	Saturne-Mars.	25° 12. Taureau.	Danger, violence. Accident à la tête.
Les Pléiades.	Lune-Mars.	29° 09. Taureau.	Blessures à la tête ou à la face. Cécité.
<u>Aldébaran.</u>	Mars-Vénus.	8° 48. Gémeaux.	Honneurs publics. Position influente.
<u>Sirius.</u>	Jupiter-Mars.	13° 09. Cancer.	Honneurs militaires. Administrations à l'étranger.
Pollux.	Mars.	22° 16. Cancer.	Audace, témérité.
<u>Régulus.</u>	Mars-Jupiter.	28° 52. Lion.	Très grandes richesses et très grands honneurs.
Markab.	Saturne-Jupiter.	28° 17. Vierge.	Voyages heureux. Associations.
L'Epi.	Vénus-Mars.	22° 52. Balance.	Richesses par l'art.
Accrux.	Jupiter.	10° 53. Scorpion.	Succès, occultisme.
Bungala.	Vénus-Jupiter.	28° 37. Scorpion.	Honneurs, protections.
<u>Antarès.</u>	Mars-Jupiter.	8° 47. Sagittaire.	Commandement militaire. Accident en voyage. Menace pour la vue.
<u>Véga.</u>	Vénus-Mercure.	14° 18. Capricorne.	Réussite intellectuelle. Protections.
Fomalhaut.	Vénus-Mercure.	2° 51. Poissons.	Succès par la religion ou la politique.

Les positions sont données pour 1930. Il n'y a qu'une variation 1° tous les 70 ans.

Nous avons souligné les étoiles fixes qui nous paraissent les plus importantes.

## EPILOGUE

On pose souvent la question : existe-t-il un déterminisme ? Sommes-nous soumis d'une façon aveugle aux influences astrales ?

Certes, il existe un déterminisme et d'abord de temps et de lieu. Nous naissons à un moment donné, dans un lieu donné, promis déjà à des conditions de culture, de langue, de civilisation, etc..., qui sont en quelque sorte tranchées en dehors de nous. C'est cela le premier déterminisme. Le second, c'est l'éducation.

Reste le plus important : certaines positions astrales donnent naissance à certaines hormones déterminées et posent le problème de leur contrôle, à l'intérieur du corps humain. Très certainement, l'âme humaine déborde les frontières du corps. Déjà, par celui-ci, nous sommes en relation avec notre milieu, dans une dépendance totale à l'égard de ce milieu, chose qui constitue en elle-même un déterminisme.

Mais le déterminisme total serait absurde. Si nous ne pouvions échapper à notre destin, mieux alors vaudrait ne pas le connaître. Mieux vaudrait rester dans une ignorance qui serait peut-être néfaste mais bienheureuse, puisque la possibilité de modifier notre milieu ne nous serait pas donnée.

Or, si l'on y réfléchit quelque peu, on s'aperçoit que l'histoire humaine n'est qu'une longue tentative de l'homme pour changer et modifier son milieu.

Nous-même, après une première éducation bien souvent manquée (une éducation « de masse » qui ne s'intéresse en aucune façon au spirituel et à la véritable pensée), nous avons le loisir de réfléchir et de faire appel aux grandes forces humaines, qui ont existé avant nous et existeront toujours. Et là, nul moyen de connaissance n'est égal à l'Astrologie.

Voilà pourquoi j'ai rédigé ce Manuel, au moment où la science moderne après avoir promis sa libération à l'homme, l'a libéré en effet de bien des servitudes matérielles, mais l'a conduit plus sûrement encore au désespoir et au néant. Comme toujours, par delà le bien et le mal, comme le disait Nietzsche, nous devons retrouver Dieu. Là encore, nous aurons l'Astrologie pour guide.

Hades-Alain Yaouanc.



**Table des Latitudes et des Longitudes  
des principales villes de France**

---

**L'Heure légale**



VILLES	Départements	Latitude nord			Longitude (en temps)	
		deg.	min.	sec.	Méridien de Greenwich min. sec.	
Abbeville .....	Somme	50	7	5	7	20 est
Agen .....	Lot-et-Garonne	44	12	27	2	28 est
Aix .....	Bouches-du-Rhône	43	31	35	21	48 est
Aix-les-Bains .....	Savoie	45	41		23	37 est
Albi .....	Tarn	43	55	44	8	34 est
Alençon .....	Orne	48	25	49	0	22 est
Alfortville .....	Seine	48	48	30	9	31 est
Amiens .....	Somme	49	53	43	9	13
Ancenis .....	Loire-Atlantique	47	22	01	4	42 ouest
Andorre .....	Andorre	42	31		6	08 est
Angers .....	Maine-et-Loire	47	28	17	2	13 ouest
Angoulême .....	Charente	45	39		0	37 est
Anncy .....	Haute-Savoie	45	53	59	24	31 est
Annemasse .....	Haute-Savoie	46	11		24	57 est
Antibes .....	Alpes Maritimes	43	33	51	28	32 est
Arcachon .....	Gironde	44	38	49	5	00 ouest
Arles .....	Bouches-du-Rhône	43	40	40	18	31 est
Armentières .....	Nord	50	42		11	29 est
Arras .....	Pas-de-Calais	50	17	31	11	07 est
Auch .....	Gers	43	38	50	2	21 est
Auray .....	Morbihan	47	39	30	12	06 ouest
Autun .....	Saône-et-Loire	46	56	43	17	11 est
Auxerre .....	Yonne	47	47	54	14	18 est
Avignon .....	Vaucluse	43	57	13	19	14 est
Baccarat .....	Meurthe-et-Moselle	48	27		27	00 est
Bar-le-Duc .....	Meuse	48	46	08	20	38 est
Bastia .....	Corse	42	41	30	37	49 est
Bayeux .....	Calvados	49	16	35	2	49 ouest
Bayonne .....	Basses-Pyrénées	43	29	29	5	55 ouest
Beauvais .....	Oise	49	26		8	20 est
Belfort .....	Territoire	47	38	13	27	28 est
Bergerac .....	Dordogne	44	51	08	1	56 est
Besançon .....	Doubs	47	14	59	23	57 est
Béziers .....	Hérault	43	20	31	12	50 est
Biarritz .....	Basses-Pyrénées	43	29	41	6	13 ouest
Blois .....	Loire-et-Cher	47	35	20	5	21 est
Bonifacio .....	Corse	41	22		36	45 est
Bordeaux .....	Gironde	44	50	07	2	50 est
Boulogne-sur-Mer .....	Pas-de-Calais	50	43	33	6	27 est
Brest .....	Finistère	48	23	22	17	57 ouest
Saint-Brieuc .....	Côtes-du-Nord	48	31	01	11	21 ouest
Caen .....	Calvados	49	11	14	1	25 ouest
Cahors .....	Lot	44	26	52	5	46 est
Cambrai .....	Nord	50	10	39	12	56 est
Cannes .....	Alpes-Maritimes	43	33		28	00 est

VILLES	Départements	Latitude nord			Longitude (en temps)		
		deg.	min.	sec.	Méridiens de Greenwich min. sec.		
Chalon-sur-Saône .....	Saône-et-Loire	46	46	51	19	26	est
Chambéry .....	Savoie	45	33	52	23	41	est
Chamonix .....	Haute-savoie	45	55		27	24	est
Charleville .....	Ardennes	49	46		18	56	est
Chartres .....	Eure-et-Loir	48	26	53	5	57	est
Châteauroux .....	Indre	46	48	50	6	47	est
Château-Thierry .....	Aisne	49	02	46	13	36	est
Chaumont .....	Haute-Marne	48	06	47	20	34	est
Cherbourg .....	Manche	49	38	34	6	29	ouest
Cholet .....	Maine-et-Loire	47	04		3	32	ouest
Clermont-Ferrand .....	Puy-de-Dôme	45	46	46	12	21	est
Cognac .....	Charente	45	41	46	1	19	ouest
Colmar .....	Haut-Rhin	48	04	41	29	26	est
Compiègne .....	Oise	49	25	03	11	20	est
Dax .....	Landes	43	42	44	4	15	ouest
Deauville .....	Calvados	49	22		00	20	est
Dijon .....	Côte-d'Or	47	19	19	20	20	est
Draguignan .....	Var	43	32	24	25	52	est
Dunkerque .....	Nord	51	02	08	9	31	est
Epernay .....	Marne	49	02	52	15	48	est
Epinal .....	Vosges	48	10	24	25	47	est
Evreux .....	Eure	49	01	30	4	36	est
Foix .....	Ariège	42	57	57	6	25	est
Gap .....	Hauts-Alpes	44	33	30	24	19	est
Grasse .....	Alpes-Maritimes	43	39	28	27	42	est
Grenoble .....	Isère	45	11	12	22	55	est
Le Havre .....	Seine-Maritime	49	29	16	00	26	est
Hazebrouck .....	Nord	50	43		10	09	est
Honfleur .....	Calvados	49	25	32	00	55	est
Langres .....	Haute-Marne	47	51	53	21	21	est
Laon .....	Aisne	49	33	48	14	30	est
Laval .....	Mayenne	48	04	07	3	06	ouest
Le Puy .....	Haute-Loire	45	02	46	15	33	est
Lille .....	Nord	50	38	44	12	15	est
Limoges .....	Haute-Vienne	45	49	52	5	02	est
Lunéville .....	Meurthe-et-Moselle	48	35	35	25	59	est
Lyon .....	Rhône	45	45	50	19	16	est
Le Mans .....	Sarthe	48	00	35	00	48	est
Mâcon .....	Saône-et-Loire	46	18	24	19	21	est
Marseille .....	Bouches-du-Rhône	43	18	17	21	35	est
Montauban .....	Tarn-et-Garonne	44	01	06	5	25	est
Montpellier .....	Hérault	43	36	44	15	31	est
Nancy .....	Meurthe-et-Moselle	48	41	31	24	45	est
Nantes .....	Loire-Atlantique	47	13	08	6	12	ouest
Narbonne .....	Aude	43	11	08	12	01	est

VILLES	Départements	Latitude nord			Longitude (en temps)		
		deg.	min.	sec.	Méridien de Greenwich		
		°	'	"	min.	sec.	
Nice.....	Alpes-Maritimes	43	41	58	29	07	est
Nîmes.....	Gard	43	50	36	17	24	est
Orléans.....	Loiret	47	54	09	7	39	est
Paris (observatoire).....	Seine	48	50	11	9	21	est
Pau.....	Basses-Pyrénées	43	17	44	1	30	ouest
Poitiers.....	Vienne	46	34	55	1	22	est
Reims.....	Marne	49	15	15	16	08	est
Rennes.....	Ille-et-Vilaine	48	06	55	6	59	ouest
Roubaix.....	Nord	50	42		12	40	est
Rouen.....	Seine-Maritime	49	26	29	4	33	est
Saint-Cloud.....	Seine-et-Oise	48	50	30	9	07	est
Saint-Denis.....	Seine	48	56	11	9	26	est
Saint-Dié.....	Vosges	48	17	04	27	48	est
Saint-Etienne.....	Loire	45	26	09	17	34	est
Strasbourg.....	Bas-Rhin	48	34	57	31	05	est
Toulouse.....	Haute-Garonne	43	36	33	5	46	est
Tours.....	Indre-et-Loire	47	23	47	2	47	est
Vannes.....	Morbihan	47	39	30	11	02	ouest
Verdun.....	Meuse	49	09	47	21	33	est
Versailles.....	Seine-et-Oise	48	47	56	8	30	est
Vesoul.....	Haute-Saône	47	37	26	24	37	est
Vichy.....	Allier	46	07	30	13	40	est
Wissembourg.....	Bas-Rhin	49	03		32	00	est



# HEURE LÉGALE

## FRANCE

Calendrier grégorien adopté le 20/12/1582.

Calendrier républicain adopté du 24/11/1793 au 1/1/1806.

Calendrier grégorien remis en vigueur le 1/1/1806.

Jusqu'au 14/3/1891 - 24 h : temps local pour toute la France à l'exception de l'Alsace et de la Lorraine au régime de l'heure allemande jusqu'au 11/11/1918. (Départements du Haut-Rhin, du Bas-Rhin et de la Moselle).

Du 15/3/1891 -- 0 h au 11/3/1911 - 0 h = G.M.T. (heure de Greenwich) + 0 h 09 m 21 s.

Du 11/3/1911 - 0 h au 16/9/1945 - 1 h = G.M.T. + 0 h 00 m.

Depuis le 16/9/1945 - 1 h = G.M.T. + 1 h 00 m.

### Heure d'été :

1916.	14/6.	23 h	jusqu'au	1/10.	23 h.	= G.M.T. + 1 h 00 m.
1917.	24/3.	23 h	jusqu'au	7/10.	23 h.	= G.M.T. + 1 h 00 m.
1918.	9/3.	23 h	jusqu'au	6/10.	23 h.	= G.M.T. + 1 h 00 m.
1919.	1/3.	23 h	jusqu'au	5/10.	23 h.	= G.M.T. + 1 h 00 m.
1920.	14/2.	23 h	jusqu'au	23/10.	23 h.	= G.M.T. + 1 h 00 m.
1921.	14/3.	23 h	jusqu'au	25/10.	23 h.	= G.M.T. + 1 h 00 m.
1922.	25/3.	23 h	jusqu'au	7/10.	23 h.	= G.M.T. + 1 h 00 m.
1923.	26/5.	23 h	jusqu'au	6/10.	23 h.	= G.M.T. + 1 h 00 m.
1924.	29/3.	23 h	jusqu'au	4/10.	23 h.	= G.M.T. + 1 h 00 m.
1925.	4/4.	23 h	jusqu'au	3/10.	23 h.	= G.M.T. + 1 h 00 m.
1926.	17/4.	23 h	jusqu'au	2/10.	23 h.	= G.M.T. + 1 h 00 m.
1927.	9/4.	23 h	jusqu'au	1/10.	23 h.	= G.M.T. + 1 h 00 m.
1928.	14/4.	23 h	jusqu'au	6/10.	23 h.	= G.M.T. + 1 h 00 m.
1929.	20/4.	23 h	jusqu'au	5/10.	23 h.	= G.M.T. + 1 h 00 m.
1930.	12/4.	23 h	jusqu'au	4/10.	23 h.	= G.M.T. + 1 h 00 m.
1931.	18/4.	23 h	jusqu'au	3/10.	23 h.	= G.M.T. + 1 h 00 m.
1932.	2/4.	23 h	jusqu'au	1/10.	23 h.	= G.M.T. + 1 h 00 m.
1933.	25/3.	23 h	jusqu'au	7/10.	23 h.	= G.M.T. + 1 h 00 m.
1934.	7/4.	23 h	jusqu'au	6/10.	23 h.	= G.M.T. + 1 h 00 m.
1935.	30/3.	23 h	jusqu'au	5/10.	23 h.	= G.M.T. + 1 h 00 m.
1936.	18/4.	23 h	jusqu'au	3/10.	23 h.	= G.M.T. + 1 h 00 m.
1937.	3/4.	23 h	jusqu'au	2/10.	23 h.	= G.M.T. + 1 h 00 m.
1938.	26/3.	23 h	jusqu'au	1/10.	23 h.	= G.M.T. + 1 h 00 m.
1939.	15/4.	23 h	jusqu'au	18/11.	23 h.	= G.M.T. + 1 h 00 m.

### Pour Paris :

1940. 25/2. 2 h jusqu'au 14/6. 22 h. = G.M.T. + 1 h 00 m.

### Pour Bordeaux :

1940. 25/2. 2 h jusqu'au 1/7. 2 h. = G.M.T. + 1 h 00 m.

L'heure d'été allemande a été adoptée par les municipalités le jour de leur entrée en zone d'occupation.

### Zone non occupée :

25/2/1940.	2 h	jusqu'au	4/5/1941.	23 h	= G.M.T. + 1 h 00 m.
4/5/1941.	23 h	jusqu'au	5/10/1941.	22 h	= G.M.T. + 1 h 00 m.
5/10/1941.	22 h	jusqu'au	8/3/1942.	23 h	= G.M.T. + 1 h 00 m.
8/3/1942.	23 h	jusqu'au	2/11/1942.	23 h	= G.M.T. + 1 h 00 m.

Zone occupée :  
1940. jusqu'au 2/11/1942. 1 h. = G.M.T. + 2 h 00 m.

Zone libre et occupée :  
1942. 2/11. 1 h jusqu'au 29/3/1943. 1 h. = G.M.T. + 1 h 00 m.  
1943. 29/3. 1 h jusqu'au 4/10. 1 h. = G.M.T. + 2 h 00 m.  
1943. 4/10. 1 h jusqu'au 3/4/1944. 1 h. = G.M.T. + 1 h 00 m.  
1944. 3/4. 1 h jusqu'au 7/10. 23 h. = G.M.T. + 2 h 00 m.  
1944. 7/10. 23 h jusqu'au 2/4/1945. 1 h. = G.M.T. + 1 h 00 m.  
1945. 2/4. 1 h jusqu'au 16/9. 1 h. = G.M.T. + 2 h 00 m.

---

Depuis le 16/9/1945. 1 h = G.M.T. + 1 h 00 m sur tout le territoire.  
Mais heure d'été supplémentaire comme suit, à partir de 1976 :

---

1976. 28/3. 24 h jusqu'au 25/9. 23 h. = G.M.T. + 2 h 00 m.  
1977. 3/4. 1 h jusqu'au 25/9. 1 h. = G.M.T. + 2 h 00 m.  
1978. 2/4. 1 h jusqu'au 1/10. 1 h. = G.M.T. + 2 h 00 m.  
1979. 1/4. 1 h jusqu'au 30/9. 1 h. = G.M.T. + 2 h 00 m.  
1980. 6/4. 1 h jusqu'au 28/9. 1 h. = G.M.T. + 2 h 00 m.  
1981. 29/3. 1 h jusqu'au 27/9. 1 h. = G.M.T. + 2 h 00 m.  
1982. 28/3. 1 h jusqu'au 26/9. 1 h. = G.M.T. + 2 h 00 m.  
1983. 27/3. 1 h jusqu'au 26/9. 1 h. = G.M.T. + 2 h 00 m.  
1984. 25/3. 1 h jusqu'au 30/9. 1 h. = G.M.T. + 2 h 00 m.  
1985.  
1986.  
1987.  
1988.

## BELGIQUE

Capitale : Bruxelles.                      50° N 50.                      0 h 17 m. 24 s. E.

Principales villes :

Anvers :	51° N 13.	0 h 17 m. 40 s. E.
Bruges :	51° N 13,2	0 h 13 m. 02 s. E.
Courtrai :	50° N 50.	0 h 13 m. 08 s. E.
Gand :	51° N 02.	0 h 14 m. 48 s. E.
Liège :	50° N 38.	0 h 22 m. 20 s. E.
Malines :	51° N 02.	0 h 17 m. 56 s. E.
Mons :	50° N 27,6.	0 h 15 m. 52 s. E.
Namur :	50° N 27,6.	0 h 19 m. 29 s. E.
Ostende :	51° N 14,4.	0 h 11 m. 45 s. E.

Calendrier grégorien adopté le 1/1/1583.

Temps local jusqu'en 1880.

De 1880 au 1/5/1892 (12 h G.M.T.) = G.M.T. + 0 h 17 m. 24 s. E.

Depuis le 1/5/1892 (12 h Greenwich) = G.M.T. + 0 h 00.

L'occupation allemande a eu lieu du 4/8/1914 au 1/3/1919. Heure allemande à ce moment avec heure d'été.



*Heure d'été :*

1916. 30/4. 23 h	jusqu'au	1/10/1916.	1 h. = G.M.T. + 2 h.
1917. 16/4. 2 h	jusqu'au	17/ 9/1917.	3 h. = G.M.T. + 2 h.
1918. 15/4. 2 h	jusqu'au	16/ 9/1918.	3 h. = G.M.T. + 2 h.
1919. 1/3. 23 h	jusqu'au	4/10/1919.	24 h. = G.M.T. + 1 h.
Retour de l'heure légale = G.M.T. + 0 h 00... le 5/10/1919 à 0 h 00.			
1920. 14/2. 23 h	jusqu'au	23/10/1920.	24 h. = G.M.T. + 1 h.
1921. 14/3. 23 h	jusqu'au	25/10/1921.	24 h. = G.M.T. + 1 h.
1922. 25/3. 23 h	jusqu'au	7/10/1922.	24 h. = G.M.T. + 1 h.
1923. 21/4. 23 h	jusqu'au	6/10/1923.	24 h. = G.M.T. + 1 h.
1924. 29/3. 23 h	jusqu'au	4/10/1924.	24 h. = G.M.T. + 1 h.
1925. 4/4. 23 h	jusqu'au	3/10/1925.	24 h. = G.M.T. + 1 h.
1926. 17/4. 23 h	jusqu'au	2/10/1926.	24 h. = G.M.T. + 1 h.
1927. 9/4. 23 h	jusqu'au	1/10/1927.	24 h. = G.M.T. + 1 h.
1928. 14/4. 23 h	jusqu'au	7/10/1928.	24 h. = G.M.T. + 1 h.
1929. 21/4. 23 h	jusqu'au	6/10/1929.	24 h. = G.M.T. + 1 h.
1930. 13/4. 23 h	jusqu'au	5/10/1930.	24 h. = G.M.T. + 1 h.
1931. 19/4. 2 h	jusqu'au	4/10/1931.	3 h. = G.M.T. + 1 h.
1932. 17/4. 2 h	jusqu'au	2/10/1932.	3 h. = G.M.T. + 1 h.
1933. 26/3. 2 h	jusqu'au	8/10/1933.	3 h. = G.M.T. + 1 h.
1934. 8/4. 2 h	jusqu'au	7/10/1934.	3 h. = G.M.T. + 1 h.
1935. 31/3. 2 h	jusqu'au	6/10/1935.	3 h. = G.M.T. + 1 h.
1936. 19/4. 2 h	jusqu'au	4/10/1936.	3 h. = G.M.T. + 1 h.
1937. 4/4. 2 h	jusqu'au	3/10/1937.	3 h. = G.M.T. + 1 h.
1938. 27/3. 2 h	jusqu'au	2/10/1938.	3 h. = G.M.T. + 1 h.
1939. 16/4. 2 h	jusqu'au	18/11/1939.	3 h. = G.M.T. + 1 h.
1940. 24/2. 23 h	jusqu'au	19/ 5/1940.	24 h. = G.M.T. + 1 h.
1940. 19/5. 2 h	jusqu'au	2/11/1942.	3 h. = G.M.T. + 2 h.
1942. 2/11. 3 h	jusqu'au	29/ 3/1943.	2 h. = G.M.T. + 1 h.
1943. 4/10. 3 h	jusqu'au	3/ 4/1944.	2 h. = G.M.T. + 1 h.
1943. 29/3. 2 h	jusqu'au	4/10/1943.	3 h. = G.M.T. + 2 h.
1944. 17/9. 3 h	jusqu'au	2/ 4/1945.	2 h. = G.M.T. + 1 h.
1944. 3/4. 2 h	jusqu'au	17/ 9/1944.	3 h. = G.M.T. + 2 h.
1945. 16/9. 3 h	jusqu'au	19/ 5/1946.	2 h. = G.M.T. + 1 h.
1945. 2/4. 2 h	jusqu'au	16/ 9/1945.	3 h. = G.M.T. + 2 h.
1946. 19/5. 2 h	jusqu'au	7/10/1946.	3 h. = G.M.T. + 2 h.
Depuis le 7/10/1946. 3 h : retour à l'Heure légale = G.M.T. + 1 h.			
1977. 3/4. 2 h	jusqu'au	25/ 9.	2 h. = G.M.T. + 2 h.
1978. 2/4. 2 h	jusqu'au	1/10.	2 h. = G.M.T. + 2 h.

**ALGÉRIE**

Capitale : Alger :	36°47,8 N	0 h 12 m 08 s E.
Villes principales :		
Arzew :	32° N 52	0 h 01 m 16 s E.
Batna :	35° N 33	0 h 24 m 43 s E.
Biskra :	34° N 51	0 h 22 m 16 s E.
Bône :	36° N 54	0 h 31 m 04 s E.
Bougie :	36° N 35	0 h 11 m 40 s E.
Constantine :	36° N 22	0 h 26 m 52 s E.
Mers-el-Kébir :	35° N 44	0 h 02 m 48 s W.
Oran :	35° N 43	0 h 02 m 28 s W.

Philippeville :	36° N 52	0 h 27 m 36 s E.
Sidi-bel-Abbès :	35° N 12	0 h 02 m 32 s W.
Touggourt :	33° N 07	0 h 24 m 24 s E.

Colonie (département) française, devenue pays indépendant le 5 juillet 1962.

Avant le 15 mars 1891 = Temps local.

Du 15/ 3/1891 jusqu'au 11/ 3/1911 = G.M.T. + 0 h 09 m 21 s.

Du 11/ 3/1911 jusqu'au 25/ 2/1940 = G.M.T. + 0 h 00.

Du 25/ 2/1940 jusqu'au 7/10/1946 = G.M.T. + 1 h 00.

Du 7/10/1946 jusqu'au 29/ 1/1956 = G.M.T. + 0 h 00.

Du 29/ 1/1956 jusqu'au 14/ 4/1963 = G.M.T. + 1 h 00.

Du 14/ 4/1963 jusqu'au 25/ 4/1971 = G.M.T. + 0 h 00.

Depuis le 26/9/1971 = G.M.T. + 0 h 00.

*Heure d'été :*

14/6/1916. 23 h jusqu'au 1/10/1916. 23 h. = G.M.T. + 1 h 00.

24/3/1917. 23 h jusqu'au 7/10/1917. 23 h. = G.M.T. + 1 h 00.

9/3/1918. 23 h jusqu'au 6/10/1918. 23 h. = G.M.T. + 1 h 00.

1/3/1919. 23 h jusqu'au 5/10/1919. 23 h. = G.M.T. + 1 h 00.

14/2/1920. 23 h jusqu'au 23/10/1920. 23 h. = G.M.T. + 1 h 00.

14/3/1921. 23 h jusqu'au 21/ 6/1921. 23 h. = G.M.T. + 1 h 00.

1944. 2/4. 2 h jusqu'au 8/10/1944. 1 h. = G.M.T. + 2 h 00.

1945. 2/4. 2 h jusqu'au 16/ 9/1945. 1 h. = G.M.T. + 2 h 00.

1971. 25/4. 23 h jusqu'au 26/ 9/1971. 23 h. = G.M.T. + 1 h 00.

1977. 6/5. jusqu'au 21/10/1977 = G.M.T. + 1 h 00.

1978. 24/3. = G.M.T. + 1 h 00.

## MAROC

Capitale : Rabat : 34° N 01 0 h 27 m 24 s W.

Colonie française devenue indépendante le 2/3/1956

Villes principales :

Agadir : 30° N 28 0 h 42 m 28 s W.

Casablanca : 33° N 34 0 h 30 m 20 s W.

Fez : 34° N 06 0 h 20 m 04 s W.

Marrakech : 31° N 38 0 h 31 m 48 s W.

Meknès : 33° N 35 0 h 22 m 00 s W.

Avant le 26/10/1913 = temps local.

Depuis le 26/10/1913 = G.M.T. + 0 h 00.

*Heure d'été :*

12/9/1939. 0 h jusqu'au 18/11/1939. 24 h. = G.M.T. + 1 h 00.

25/2/1940. 0 h jusqu'au 17/11/1945. 24 h. = G.M.T. + 1 h 00.

10/6/1950. 24 h jusqu'au 28/10/1950. 24 h. = G.M.T. + 1 h 00.

3/6/1967. 12 h jusqu'au 30/ 9/1967. 24 h. = G.M.T. + 1 h 00.

23/6/1974. 24 h jusqu'au 31/ 8/1974. 24 h. = G.M.T. + 1 h 00.

20/6/1976. jusqu'au 26/9/1976. 24 h. = G.M.T. + 1 h 00.

1/5/1977. jusqu'au 28/9/1977. 24 h. = G.M.T. + 1 h 00.

## TANGER

Tanger : 35° N 47 0 h 23 m 12 s W.

Avant 1931 = Temps local.  
Depuis 1931 = G.M.T. + 0 h 00.

*Heure d'été :*

6/5/1918. 23 h jusqu'au 7/10/1918. 0 h. = G.M.T. + 1 h 00.  
16/4/1924. 23 h jusqu'au 4/10/1924. 0 h. = G.M.T. + 1 h 00.  
17/4/1926. 23 h jusqu'au 2/10. 0 h. = G.M.T. + 1 h 00.  
9/4/1927. 23 h jusqu'au 1/10/1927. 0 h. = G.M.T. + 1 h 00.  
14/4/1928. 23 h jusqu'au 6/10/1928. 0 h. = G.M.T. + 1 h 00.

## MAROC ESPAGNOL

Capitale : Méllilla : 35° N 23 0 h 12 m W.

Avant le 1/1/1901 = temps local.  
Depuis le 1/1/1901 = G.M.T. + 0 h 00.

*Heure d'été :* même régime que Tanger.

## TUNISIE

Capitale : Tunis. 36° 47,7 0 h 40 m 40 s E.

Villes principales :

Bizerte :	37° N 16	0 h 39 m 28 s E.
Gabès :	33° N 53	0 h 40 m 24 s E.
Monastir :	35° N 46	0 h 43 m 56 s E.
Sfax :	34° N 44	0 h 43 m 00 s E.

Ancienne colonie française (Protectorat) devenue indépendante le 20/3/1956.

Avant le 12/5/1881 = Temps local.  
Du 12/5/1881 jusqu'au 9/3/1911 = G.M.T. + 0 h 09 m 21 s.  
Depuis le 9/3/1911 = G.M.T. + 1 h.

*Heure d'été :*

15/4/1939. 23 h jusqu'au 18/11/1939. 24 h. = G.M.T. + 2 h.  
25/2/1940. 23 h jusqu'au 5/10/1941. 24 h. = G.M.T. + 2 h.  
8/3/1942. 24 h jusqu'au 2/11/1942. 3 h. = G.M.T. + 2 h.  
29/3/1943. 2 h jusqu'au 17/ 4/1943. 2 h. = G.M.T. + 2 h.  
25/4/1943. 2 h jusqu'au 4/10/1943. 2 h. = G.M.T. + 2 h.  
3/4/1944. 2 h jusqu'au 7/10/1944. 24 h. = G.M.T. + 2 h.  
2/4/1945. 2 h jusqu'au 16/ 9/1945. 3 h. = G.M.T. + 2 h.  
Juin 1977 au 25/9/1977 = G.M.T. + 2 h.

## SUISSE

Capitale : Berne :	46° N 57	0 h 29 m 44 s E.
Villes principales :		
Bâle :	47° N 33	0 h 30 m 24 s E.
Fribourg :	46° N 49	0 h 28 m 40 s E.
Genève :	46° N 12	0 h 24 m 32 s E.
Lausanne :	46° N 31	0 h 26 m 32 s E.
Locarno :	46° N 10	0 h 35 m 12 s E.
Lucerne :	47° N 03	0 h 33 m 08 s E.
Lugano :	46° N 00	0 h 35 m 48 s E.
Montreux :	46° N 26	0 h 27 m 40 s E.
Zurich :	47° N 22	0 h 34 m 12 s E.

Avant 1851 = Temps local.

Jusqu'au 1/6/1894, excepté Genève, temps local de Berne = G.M.T + 0 h 24 m 38 s E.

Depuis le 1/6/1894 = G.M.T. + 1 h 00.

*Heure d'été :*

1941. 5/5/1941 2 h jusqu'au 6/10/1941 0 h = G.M.T. + 2 h.

1942. 4/5/1942 2 h jusqu'au 5/10/1942 0 h = G.M.T. + 2 h.

## ALLEMAGNE

Capitale : Berlin :	52° N 30, 3	0 h 53 m 35 s E.
Villes principales :		
Brême :	53° N 04, 6	0 h 35 m 15 s E.
Coblentz :	50° N 21, 7	0 h 30 m 24 s E.
Cologne :	50° N 56, 5	0 h 27 m 51 s E.
Dortmund :	51° N 31, 4	0 h 29 m 52 s E.
Dresde :	51° N 03, 2	0 h 54 m 56 s E.
Düsseldorf :	51° N 13	0 h 27 m 05 s E.
Frankfort sur le Main :	50° N 06, 7	0 h 34 m 45 s E.
Hambourg :	53° N 33, 1	0 h 39 m 54 s E.
Mayence :	50° N 00	0 h 33 m 04 s E.
Munich :	48° N 08, 8	0 h 46 m 26 s E.
Nuremberg :	49° N 27, 5	0 h 44 m 19 s E.
Stuttgart :	48° N 46, 6	0 h 36 m 43 s E.

Jusqu'en 1890 = temps local.

1/4/1893. = G.M.T. 1 h 00.

*Heure d'été :*

1916. 30/4/1916. 23 h jusqu'au 1/10/1916. 1 h. = G.M.T + 2 h 00.

1917. 16/4/1917. 23 h jusqu'au 17/ 9/1917. 3 h. = G.M.T + 2 h 00.

1918. 15/4/1918. 23 h jusqu'au 16/ 9/1918. 3 h. = G.M.T + 2 h 00.

1940. 1/4/1940. jusqu'au 2/11/1942. 3 h. = G.M.T + 2 h 00.

1943. 29/3/1943. 2 h jusqu'au 4/10/1943. 3 h. = G.M.T + 2 h 00.

1944. 3/4/1944. 2 h jusqu'au 3/10/1944. 3 h. = G.M.T + 2 h 00.

1945.	2/4/1945.	2 h jusqu'au 16/ 9/1945.	2 h. = G.M.T + 2 h 00.
			(Zone Ouest)
1945.	2/4/1945.	2 h jusqu'au 18/11/1945.	2 h. = G.M.T + 2 h 00.
			(Zone Est)
1946.	14/4/1946.	2 h jusqu'au 7/10/1946.	2 h. = G.M.T + 2 h 00.
1947.	11/4/1947.	2 h jusqu'au 11/ 5/1947.	2 h. = G.M.T + 2 h 00.
1947.	11/5/1947.	2 h jusqu'au 29/ 6/1947.	3 h. = G.M.T + 3 h 00.
1947.	29/6/1947.	3 h jusqu'au 5/10/1947.	3 h. = G.M.T + 2 h 00.
1948.	18/4/1948.	2 h jusqu'au 3/10/1948.	3 h. = G.M.T + 2 h 00.
1949.	10/4/1949.	2 h jusqu'au 2/10/1949.	3 h. = G.M.T + 2 h 00.

Pas d'heure d'été ensuite.

## ESPAGNE

Capitale : Madrid :	40° N 24, 5'	0 h 14 m 52 s W.
Villes principales :		
Algestras :	36° N 08	0 h 21 m 48 s W.
Barcelone :	41° N 25	0 h 08 m 40 s E.
Bilbao :	43° N 15	0 h 11 m 44 s W.
Cadix :	36° N 27, 7	0 h 24 m 50 s W.
Grenade :	37° N 10	0 h 14 m 20 s W.
Mahon (Minorque) :	39° N 54	0 h 17 m 00 s E.
Palma (Majorque) :	39° N 35	0 h 10 m 36 s E.
Pampelune :	42° N 49	0 h 06 m 36 s W.
Séville :	37° N 22, 7	0 h 24 m 05 s W.

Heure locale jusqu'au 1/1/1901.

Du 1/1/1901. 0 h 00 jusqu'au 29/9/1946. 2 h = G.M.T. + 0 h 00.

Depuis le 29/9/1946. 24 h = G.M.T. + 1 h 00.

*Heure d'été :*

1917. 5/5. 23 h jusqu'au 6/10/1917. 24 h. = G.M.T + 1 h 00.

1918. 6/4. 23 h jusqu'au 5/10/1918. 24 h. = G.M.T + 1 h 00.

1919. 5/4. 23 h jusqu'au 4/10. 24 h. = G.M.T + 1 h 00.

1924. 16/4. 23 h jusqu'au 4/10/1924. 24 h. = G.M.T + 1 h 00.

1926. 17/4. 23 h jusqu'au 2/10/1926. 24 h. = G.M.T + 1 h 00.

1927. 9/4. 23 h jusqu'au 1/10. 24 h. = G.M.T + 1 h 00.

1928. 14/4. 23 h jusqu'au 6/10. 24 h. = G.M.T + 1 h 00.

1929. 20/4. 23 h jusqu'au 6/10. 24 h. = G.M.T + 1 h 00.

Durant la guerre civile, chaque camp a appliqué une heure d'été différente :

*Zone républicaine :*

1937. 16/6 . 23 h jusqu'au 6/10. 24 h. = G.M.T + 1 h 00.

1938. 2/4 . 23 h jusqu'au 30/4 . 23 h. = G.M.T + 1 h 00.

1938. 30/4 . 23 h jusqu'au 2/10. 24 h. = G.M.T + 2 h 00.

1938. 2/10. 24 h jusqu'au 31/12. 24 h. = G.M.T + 1 h 00.

1939. 1/1 . 0 h jusqu'au 1/4 . 24 h. = G.M.T + 1 h 00.

*Zone franquiste :*

1937. 23/5. 23 h jusqu'au 2/10. 24 h. = G.M.T + 1 h 00.

1938. 26/3. 23 h jusqu'au 1/10. 24 h. = G.M.T + 1 h 00.

Pour l'ensemble de l'Espagne :

1939. 15/4 . 23 h jusqu'au 7/10/1939. 24 h. = G.M.T + 1 h 00.  
1940. 16/3 . 23 h jusqu'au 2/ 5/1942. 23 h. = G.M.T + 1 h 00.  
1942. 1/9 . 24 h jusqu'au 17/ 4/1943. 23 h. = G.M.T + 1 h 00.  
1943. 3/10. 24 h jusqu'au 15/ 4/1944. 23 h. = G.M.T + 1 h 00.  
1944. 10/10. 24 h jusqu'au 14/ 4/1945. 23 h. = G.M.T + 1 h 00.  
1945. 30/9 . 23 h jusqu'au 13/ 4/1946. 23 h. = G.M.T + 1 h 00.

A partir du 29/9/1946 24 h = G.M.T. 1 h 00 pour la totalité du territoire espagnol.

1942. 2/5. 23 h jusqu'au 1/ 9. 24 h. = G.M.T + 2 h 00.  
1943. 17/4. 23 h jusqu'au 3/10. 24 h. = G.M.T + 2 h 00.  
1944. 15/4. 23 h jusqu'au 10/10. 24 h. = G.M.T + 2 h 00.  
1945. 15/4. 23 h jusqu'au 30/ 9. 24 h. = G.M.T + 2 h 00.  
1946. 13/4. 23 h jusqu'au 29/ 9. 24 h. = G.M.T + 2 h 00.  
1974. 13/4. 23 h jusqu'au 6/10. 24 h. = G.M.T + 2 h 00.  
1975. 11/4. 23 h jusqu'au 5/10. 24 h. = G.M.T + 2 h 00.  
1976. 27/3. 23 h jusqu'au 25/ 9. 24 h. = G.M.T + 2 h 00.  
1977. 2/4. 23 h jusqu'au 24/ 9. 24 h. = G.M.T + 2 h 00.  
1978. 2/4. 23 h jusqu'au 1/10. 24 h. = G.M.T + 2 h 00.

## AFRIQUE

EX-COLONIES FRANÇAISES.  
EX-COMMUNAUTES FRANÇAISES ET PAYS FRANCOPHONES

### CAMEROUN

Capitale : Yaoundé = 3° N 51 0 h 46 m 04 s E.

Jusqu'au 1/1/1912 = temps local.  
Depuis le 1/1/1912 = GMT + 1 h 00.

### CONGO (EX-A.E.F.)

Capitale : Brazzaville : 4° S 14 1 h 00 m 56 s E.

Jusqu'au 1/1/1912 = temps local.  
Depuis le 1/1/1912 = GMT + 1 h 00.

### COTE D'IVOIRE (EX-A.O.F.)

Capitale : Abidjan : 5° N 18 0 h 16 m 04 s W.

Jusqu'au 1/1/1912 = temps local.  
Depuis le 1/1/1912 = GMT + 0 h 00.

## REPUBLIQUE CENTRAFRICAINE (EX-OUBANGUI-CHARI)

Capitale : Bangui : 4° N 23 1 h 14 m 27 s E.

Jusqu'au 1/1/1912 = temps local.  
Depuis le 1/1/1912 = GMT + 1 h 00.

## GUINEE

Capitale : Konakry : 9° N 30 0 h 54 m 52 s W.

Jusqu'au 1/1/1912 = temps local.  
A partir du 1/1/1912 = GMT + 0 h 00.  
Depuis le 26/2/1934 = GMT - 1 h 00.  
Depuis 1960 = GMT + 0 h 00.

## HAUTE-VOLTA

Capitale : Ouagadougou : 12° N 22 0 h 06 m 04 s W.

Jusqu'au 1/1/1912 = temps local.  
Depuis le 1/1/1912 = GMT + 0 h 00.

## MADAGASCAR

Capitale : Tananarive : 18° S 52 3 h 10 m 01 s E.

Villes principales :  
Diego-Suarez : 12° S 19 3 h 17 m 08 s E.  
Tamatave : 18° S 10 3 h 17 m 33 s E.  
Depuis le 1/7/1911 = GMT + 3 h 00.

## MALI

Capitale : Bamako : 12° N 40 0 h 31 m 56 s W.

Jusqu'au 1/1/1912 = temps local.  
Du 1/1/1912 au 26/2/1934 = GMT + 0 h 00.  
Du 26/2/1934 jusqu'au 20/6/1960 :  
à l'Ouest de Bamako = GMT - 1 h 00.  
à l'Est de Bamako = GMT + 0 h 00.  
Depuis le 20/6/1960 = GMT + 0 h 00.





Capitale : Saïgon (actuellement Ho-Chi-Minhville = la ville de Celui qui éclaire) :  $10^{\circ}$  N 47 + 7 h 6 m 44 s

Avant le 1/7/1906 = heure locale.

Du 1/7/1906 jusqu'au 1/5/1911 = heure locale du Méridien de Saïgon (heure de l'observatoire de Phu-Lien) = heure locale - 7 h 6 m 44 s.

Depuis le 1/5/1911 = heure du méridien de Singapour, c'est-à-dire qu'il convient de soustraire 7 heures pour avoir l'heure de Greenwich.

*Heure d'été :*

Du 1/1/1943 jusqu'au 14/3/1945 = heure du méridien  $120^{\circ}$  (soustraire 8 h pour avoir l'heure de Greenwich).

Cette heure a été appliquée dans le Viet-Nam du Sud le 1<sup>er</sup> janvier 1960.

Villes principales :

Hanoi :  $21^{\circ}$  N 02

Pnompenh (Cambodge) :  $11^{\circ}$  N 35

Hué :  $16^{\circ}$  N 31.



# TABLE DES MATIERES

## PREMIERE PARTIE

### THEORIE DE L'ASTROLOGIE

	PAGES
Préface .....	9
Préface à la sixième édition .....	11
Chap. I. — LA CARTE DU CIEL .....	15
Chap. II. — LE ZODIAQUE .....	25
Le Bélier — Le Taureau — Les Gémeaux — Le Cancer — Le Lion — La Vierge — La Balance — Le Scorpion — Le Sagittaire — Le Capricorne — Le Verseau — Les Poissons.	
Chap. III. — LES PLANÈTES .....	45
Le Soleil — La Lune — Mercure — Mars — Jupiter — Saturne — Uranus — Neptune — Pluton.	
Tableau des dignités et débilités des planètes .....	52
Planètes maléfiques et bénéfiques .....	52
Les nœuds de la Lune .....	54
Les planètes dans la vie humaine .....	55
Significateurs généraux .....	56
Chap. IV. — LES MAISONS .....	59
Les Maisons dérivées .....	62
Chap. V. — LES PLANÈTES DANS LES SIGNES .....	65
Chap. VI. — LES ASPECTS .....	91
Les aspects majeurs .....	91
Tableau des aspects .....	92
Aspects mineurs .....	94
Interprétation des aspects .....	95

	PAGES
Chap. VII. — LES RÈGLES D'INTERPRÉTATION .....	111
Chap. VIII. — LES DEGRÉS DU ZODIAQUE .....	115
Chap. IX. — JUGEMENT DE LA NATIVITÉ. Maison I .....	143
Chap. X. — JUGEMENT DE LA NATIVITÉ. Maison II .....	153
Chap. XI. — JUGEMENT DE LA NATIVITÉ. Maison III .....	159
Chap. XII. — JUGEMENT DE LA NATIVITÉ. Maison IV .....	165
Chap. XIII. — JUGEMENT DE LA NATIVITÉ. Maison V .....	171
Chap. XIV. — JUGEMENT DE LA NATIVITÉ. Maison VI .....	177
Chap. XV. — JUGEMENT DE LA NATIVITÉ. Maison VII .....	183
Chap. XVI. — JUGEMENT DE LA NATIVITÉ. Maison VIII .....	191
Chap. XVII. — JUGEMENT DE LA NATIVITÉ. Maison IX .....	195
Chap. XVIII. — JUGEMENT DE LA NATIVITÉ. Maison X ou MC	199
Chap. XIX. — JUGEMENT DE LA NATIVITÉ. Maison XI .....	205
Chap. XX. — JUGEMENT DE LA NATIVITÉ. Maison XII .....	211
Chap. XXI. — LES DIRECTIONS .....	215

## DEUXIEME PARTIE

Chap. XXII. — PRATIQUE DE L'ASTROLOGIE. Avec 24 thèmes d'exemple et leur interprétation .....	219
Chap. XXIII. — LA LUNE NOIRE .....	283
Les transits de la Lune Noire .....	284
Longitude de la Lune Noire .....	285
Pas mensuel .....	286
Chap. XXIV. — LES ETOILES FIXES .....	287
Epilogue .....	289
Table des longitudes et des latitudes des principales villes de France .....	291
L'heure légale .....	297

Achévé d'imprimer en septembre 1984  
sur les presses de l'imprimerie Laballery et C<sup>e</sup>  
58500 Clamecy  
Dépôt légal : novembre 1984  
Numéro d'imprimeur : 407024









*Du même auteur à la même librairie*

GUIDE PRATIQUE  
DE L'INTERPRÉTATION  
EN ASTROLOGIE

RÉVOLUTIONS SOLAIRES,  
DIRECTIONS, PROGRESSIONS,  
TRANSITS.

MANUEL COMPLET  
D'INTERPRÉTATION DU TAROT

MANUEL COMPLET  
D'ASTROLOGIE MÉDICALE

